

# GADNIC

## MANUAL DE USUARIO

### ASPIRADORA ROBOT Z5000

1. El producto contará con los servicios posventa pertinentes de acuerdo con la normativa nacional sobre garantías.

#### ¿Necesitás ayuda?

Ingresá a nuestro soporte técnico escaneando el QR o escribinos por nuestros canales oficiales.

📞 11 6260 1114 (sólo texto)  
✉ [serviciotecnico@bidcom.com.ar](mailto:serviciotecnico@bidcom.com.ar)  
🌐 [www.bidcomservice.com.ar](http://www.bidcomservice.com.ar)

**Bidcom**  
SERVICE



#### Notas:

1. En caso de problemas de calidad del producto durante el período de garantía, diríjase al centro de mantenimiento designado y la factura de compra para obtener un servicio correspondiente.
2. Los siguientes casos no están cubiertos por la garantía, pero se prestan servicios de mantenimiento y se cobran los correspondientes accesorios y costes de mano de obra:

a Daños causados por los consumidores debido a un uso, mantenimiento y almacenamiento inadecuados;

b La máquina ha superado el periodo de garantía;

c Daños causados por desmontaje realizado por usted mismo o por el departamento de mantenimiento no designado especialmente por nuestra empresa;

d No hay tarjeta de garantía del producto o prueba válida de compra, y no se puede verificar el archivo de información del usuario;

e Daños causados por fuerza mayor, como catástrofes naturales;



GADNIC

\*Este producto está sujeto al producto real, y nuestra empresa se reserva el derecho de actualizar el producto. Si hay algún cambio, no será notificado.

**ROB00122**

Gracias por elegir nuestro robot aspirador. Por favor, lea atentamente este manual antes de usarlo y guárdelo para futuras consultas. Esperamos poder ofrecerle una vida más cómoda en un hogar inteligente.

Este producto está sujeto al objeto material. Nuestra empresa se reserva el derecho de actualizar el producto sin previo aviso.

Saludos cordiales.

## Contenido

Precaución de seguridad .....	1
Estructura del producto .....	5
Cómo utilizar la base de carga .....	10
Cómo utilizar/extraer el depósito de agua y la mopa .....	11
Inicio/parada de la limpieza .....	13
Guía del usuario de la APP .....	14
Limpieza y mantenimiento del producto .....	16
Especificaciones .....	20
Mantenimiento .....	21
Solución de problemas .....	24
Medidas correctoras antes de notificar un fallo .....	25
Sustancias peligrosas contenidas en este producto .....	26
Descripción de la señal de voz/indicador .....	27
Reciclado de pilas .....	28
Tarjeta de garantía/Certificado de calidad .....	29

Lea atentamente y comprenda las siguientes precauciones, a fin de utilizar este producto de forma segura y adecuada para evitar riesgos o daños accidentales. Este producto es un producto de limpieza doméstico, y está prohibido su uso en lugares comerciales, experimentales e industriales.

 Precaución

- No utilice este producto sobre suelo mojado o encharcado.
- No doble excesivamente los cables ni coloque objetos pesados o afilados sobre la máquina.
- No toque el cable ni el adaptador de corriente con las manos mojadas.
- Para limpiar este producto y la base de carga, desenchufe el cable de alimentación.
- Retire cualquier objeto del suelo que pueda atascar el producto, como objetos frágiles, ropa de pana, papel, materiales de embalaje de cualquier tipo, cortinas, cables sueltos, etc., y levante las cortinas y alfombras del suelo para evitar accidentes .
- Apague el interruptor de alimentación cuando transporte este producto o lo deje sin usar durante mucho tiempo.
- No coloque este producto cerca de objetos en llamas, incluidos cigarrillos, encendedores o cualquier objeto que pueda provocar un incendio. No lo utilice cerca de sustancias inflamables, como éter, alcohol, productos químicos, gas natural licuado, aerosoles inflamables, insecticidas, ambientadores, cosméticos, etc.
- No limpie ni pulverice este producto con bebidas, sustancias inflamables y volátiles o tensioactivos (detergentes, productos de baño, etc.).
- Sólo para uso en interiores.
- NO coloque ningún objeto encima de este producto.
- Cuando este producto esté funcionando, asegúrese de que todas las personas que se encuentren en la habitación sepan que este producto está funcionando, y tenga cuidado de que no se caiga ni se lastime con este producto.
- No utilice en el depósito de agua, algún agente de limpieza como detergente o similares, ya que esto puede producir obstrucción en los conductos internos. Solo utilice agua.

 Precaución

- Mantenga alejados a los bebés y a los animales domésticos cuando este producto esté en funcionamiento.
- No guarde ni utilice este producto en lugares (mesas, muebles, barandillas, escaleras, sillas, etc.) donde pueda caer al suelo.
- No utilice este producto sobre una superficie inclinada.
- Tenga cuidado de no dejar que sus manos, pies, pelo o ropa se atasquen en los cepillos o ruedas cuando utilice o limpie este producto.
- La temperatura de funcionamiento y almacenamiento del producto oscila entre 5°C y 38°C.
- No utilice este producto en un entorno con altas temperaturas o a la luz del sol durante mucho tiempo.
- Antes de utilizar este producto, asegúrese de que el colector de polvo esté vacío.
- No utilice este producto en un espacio donde duerman o se acuesten personas o animales domésticos.
- Si el producto emite humo durante la carga, desenchúfelo inmediatamente y póngase en contacto con nuestro servicio de atención al cliente.
- No empuje los terminales de carga con las manos; nunca utilice objetos cargados para entrar en contacto con los terminales de carga, podría causar lesiones.
- Para garantizar un funcionamiento seguro, observe el producto mientras está en funcionamiento.
- Por razones de seguridad, no permita que niños menores de 8 años utilicen este producto.
- Este producto no está diseñado para ser utilizado por personas con capacidades físicas, sensoriales o mentales reducidas, o con falta de experiencia y conocimientos, a menos que hayan recibido supervisión o instrucciones sobre el uso del producto por parte de una persona responsable de su seguridad.

 Notas

- Antes de utilizar el producto, limpie el líquido (agua, aceite, etc.) y los excrementos de mascotas del suelo para evitar una contaminación secundaria.
- Antes de utilizar el producto, asegúrese de comprobar si tiene instalado un filtro.
- Puede lavar el colector de polvo y el depósito de agua con agua, y asegúrese de secarlo bien después de cada limpieza.
- Con este producto sólo se pueden utilizar la batería y el adaptador de corriente suministrados de fábrica. Este producto sólo puede ser desmontado y reparado por un técnico autorizado. Deshágase de este producto de forma adecuada para cumplir los requisitos de protección del medio ambiente.
- Antes de utilizarlo, asegúrese de retirar los materiales de embalaje, bolsas de burbujas, espuma de poliestireno, etc.
- Deseche correctamente los materiales de embalaje (bolsas de burbujas, espuma de poliestireno, etc.) y no permita que los niños jueguen con ellos.



No nos hacemos responsables de ningún daño o lesión si los usuarios no leen las precauciones y las utilizan de forma inadecuada. Asegúrese de leer atentamente las precauciones pertinentes antes de utilizar el aparato.

Notas:

Por favor, organice el área de limpieza de acuerdo con las siguientes directrices antes de utilizar la máquina principal.

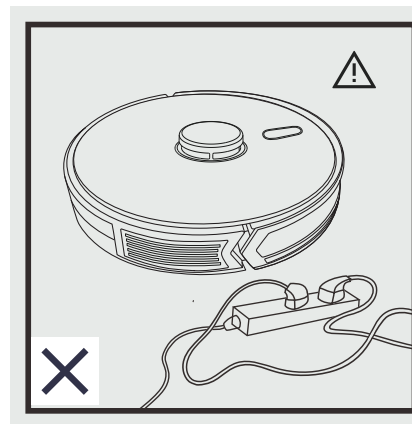

El cable de alimentación y otros objetos esparcidos por el suelo pueden enredar o envolver el producto. Asegúrese de retirarlos antes de utilizarlo.

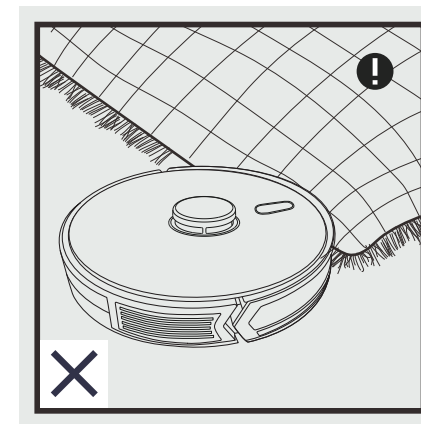

Por favor, enrolle los flecos de la alfombra o haga que el producto funcione en la alfombra de lana corta.

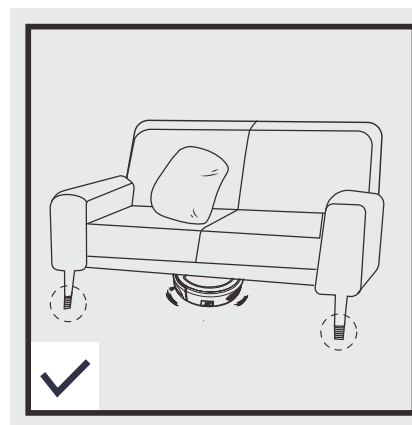

Un hueco de menos de 10 cm en la parte inferior del mueble doméstico puede pegar el producto. Si es necesario limpiarlo, levante el mueble.

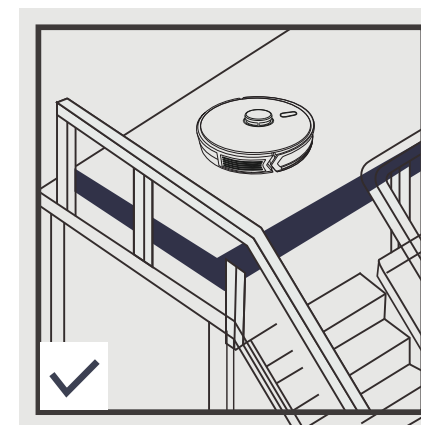

Se colocarán barandillas en el borde de la doble capa para garantizar el funcionamiento seguro del producto.

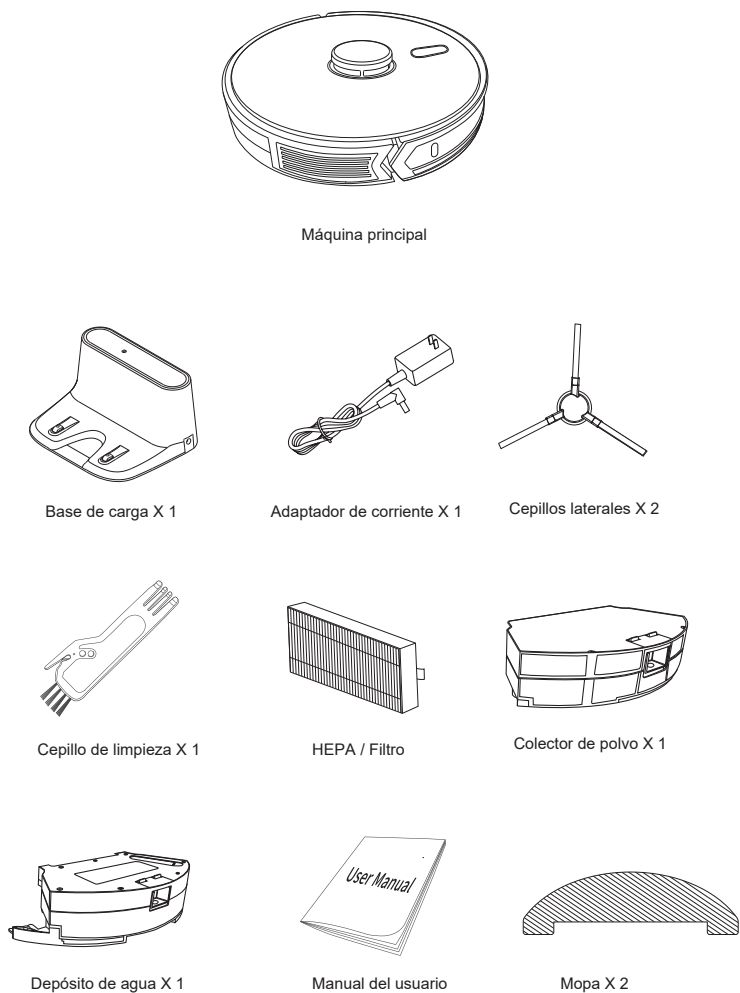

Vista superior

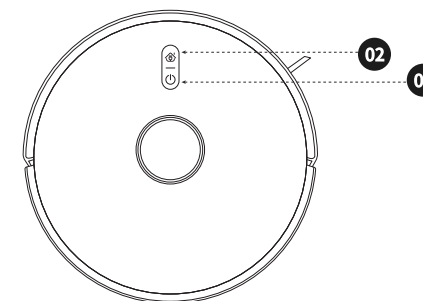

**01** Encendido/ Apagado/ Botón de parada **02** Recarga automática/ conexión a la red APP

- Mantén pulsado el botón durante más de 3 segundos para encender y apagar el robot aspirador.
- Pulse brevemente el botón para empezar a limpiar o detener el funcionamiento.

**Indicador LED**

- Luz verde: funcionamiento normal / en espera / carga completada.
- Luz roja: Batería baja / alarma de fallo / carga.

- Pulse brevemente para iniciar / detener la carga.
- Conexión a la red Wi-Fi: mantenga pulsado el botón durante más de 3 segundos, el robot emitirá un sonido "ding dong", y la voz indicará "Activar conexión de red", la luz verde del botón de encendido parpadeará rápidamente, entonces la máquina se está conectando a la red.
- Conexión APP hotspot: mantenga pulsado el botón durante más de 6 segundos, el robot emitirá dos veces el sonido "ding dong". La voz indica "Activar la conexión APP hotspot", la luz verde del botón de encendido parpadeará rápidamente, entonces la APP se está conectando con hotspot.

Vista lateral

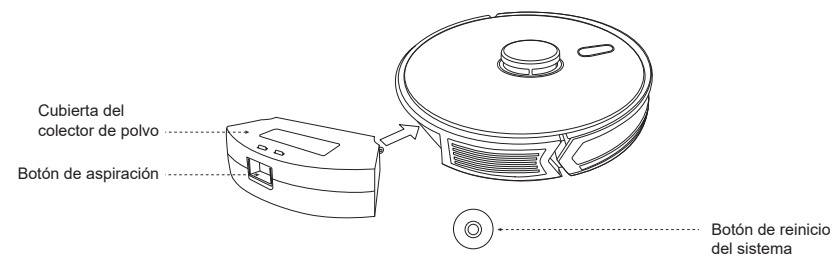

Máquina principal



Diagrama del colector de polvo



Diagrama del cepillo principal

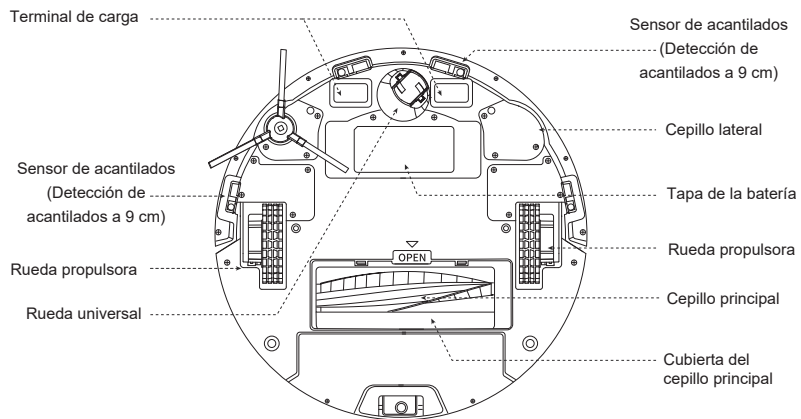
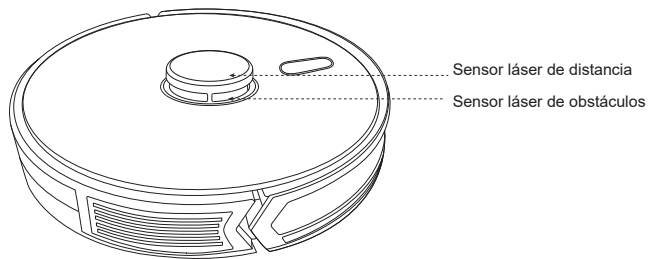

Diagrama del depósito de agua

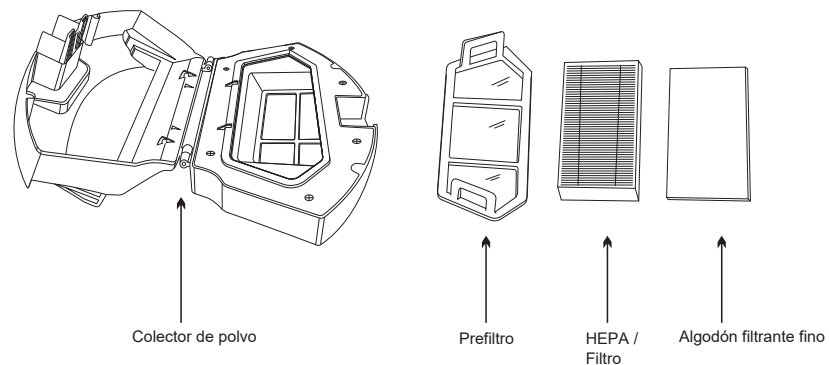

Base de carga

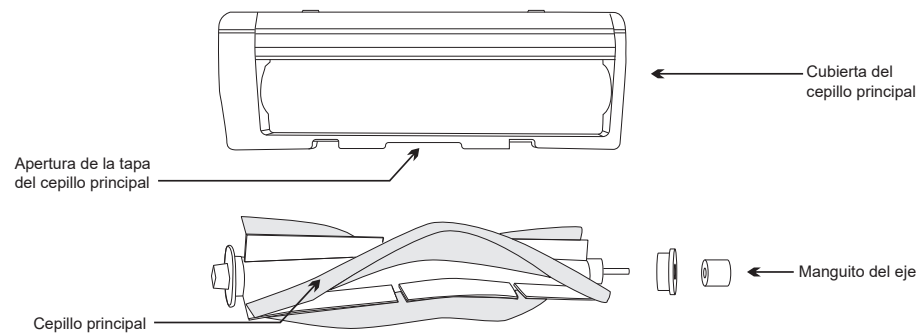
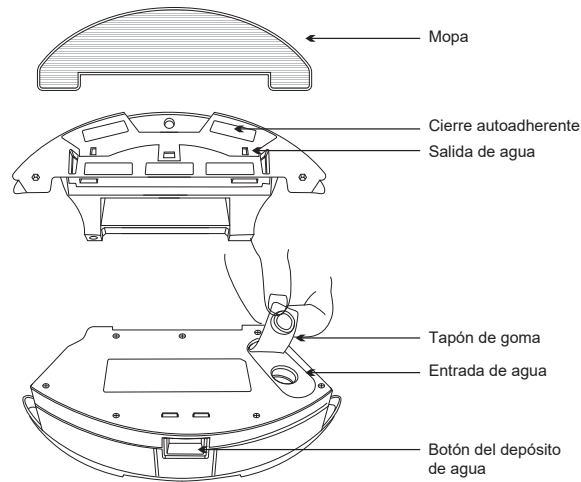
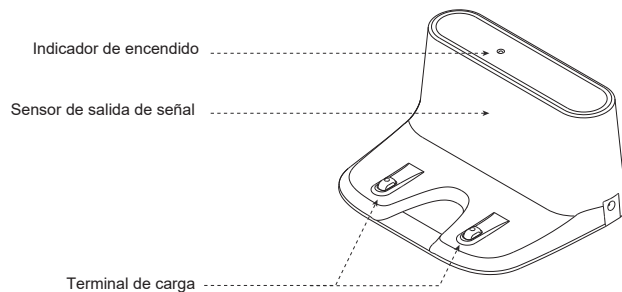

1. La luz indicadora se apagará cuando esté funcionando.
2. La luz indicadora encendida indica el modo de espera de la base de carga.



Notas

- Cuando cargue el robot aspirador, si el depósito de agua está en la máquina principal, sustituya el colector de polvo antes de continuar.
- Durante la carga, si ejerce presión sobre el terminal de carga con la mano o con un objeto cargado, puede causar lesiones personales.
- No instale la base de carga en un lugar húmedo o donde dé el sol directamente.

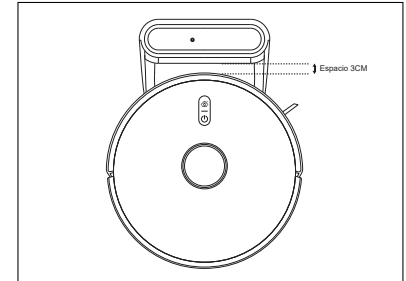
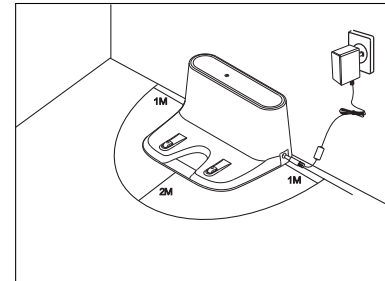

- 01 Coloca la base de carga sobre una superficie plana, cerca de la pared, pulsa el botón de encendido de la máquina principal hasta que se encienda el indicador y, a continuación, conecta el adaptador de carga a la toma de corriente.
  - Debe haber un espacio alrededor de la base de carga (2 m delante y 1 m a izquierda y derecha).
  - Cuando coloque la base de carga, coloque la parte posterior de la base de carga contra la pared en un lugar sombreado.
  - Asegúrese de utilizar el adaptador de carga específico suministrado.
- 02 Pulsa el botón de encendido de la máquina principal hasta que se encienda el indicador y, a continuación, conecta el terminal de carga de la base de carga para cargar.
  - Cuando la batería está baja y no se puede apagar, la batería debe tener al menos un 20% de energía restante para funcionar con normalidad.
  - Si la posición de la base de carga cambia, es posible que el robot no pueda encontrar la ruta guardada anteriormente.



Notas

- El exceso de agua de la mopa puede afectar al funcionamiento del robot aspirador, por favor, exprímala y séquela antes de usarla.
- La mopa puede tener el problema de cambio de color debido a la naturaleza del tejido. Por favor, manténgala limpia y seca después de usarla.

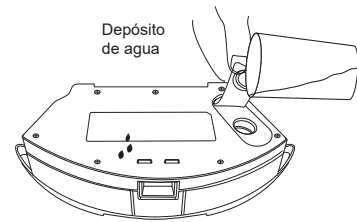

- 01** Abra la entrada de agua del depósito de agua, llénelo de agua y, a continuación, tape el tapón de goma.

Nota: solo utilice agua para el depósito de agua, utilizar otros agentes de limpieza puede generar obstrucciones en los conductos internos.

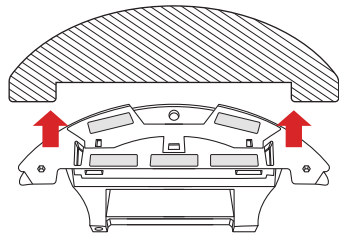

- 02** Fije la mopa con la cinta autoadherente en la parte inferior del depósito de agua.
- Si el tapón de goma no está bien colocado, puede gotear agua. Además, se recomienda mojar la fregona con agua y después apretarla con fuerza antes de usarla.



Notas

- Si el agua permanece en el depósito durante mucho tiempo, puede contaminarse y desprender un olor peculiar.
- Después de limpiar el depósito de agua, vacíe el agua restante y, a continuación, abra el tapón de goma para que se seque.

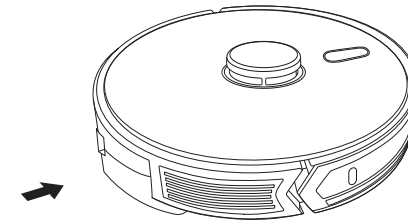

- 03** Al instalar el depósito de agua, colóquelo en el cuerpo del producto y deslícelo horizontalmente hasta que encaje.

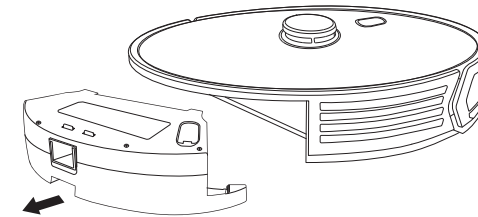

- 04** Tras la limpieza, pulse el botón situado en el centro del depósito de agua para separarlo del cuerpo y, a continuación, vierta el agua restante. Después, retire la mopa y limpie la mopa y el recogedor.

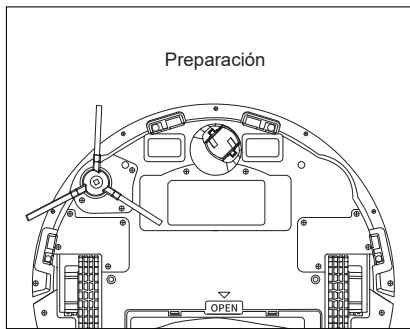

Los cepillos laterales se instalan a ambos lados de la parte inferior de la máquina principal.

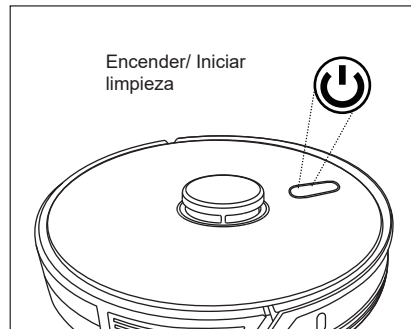

Encendido: Mantenga pulsado el botón de encendido durante más de 3 segundos para encenderlo.

Iniciar la limpieza : Después de encender la máquina, pulse brevemente el botón de encendido para iniciar la limpieza.



- Carga manual** Pulsa brevemente el botón de recarga automática para iniciar/parar la carga automática
- Carga automática** Cuando finalice la limpieza o la carga restante de la batería sea inferior al 20%, el robot se desplazará automáticamente a la base de carga y comenzará a cargarse automáticamente.
- Reanudación del punto de ruptura** El robot reanudará automáticamente la tarea anterior inacabada cuando su potencia de carga alcance el 80% o más.
- Conexión de red APP** Mantenga pulsado este botón para iniciar la conexión de red APP; consulte la página 6 para obtener más información (Estructura del producto).

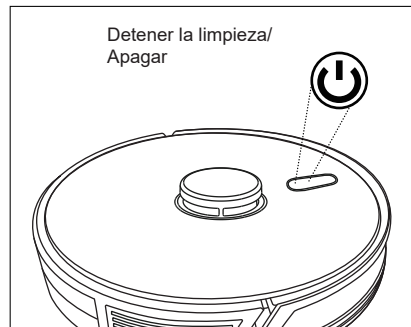

- Dejar de limpiar** Durante el proceso de limpieza, pulse brevemente el botón de encendido para detener la limpieza.
- Desconectar la alimentación** Mantén pulsado el botón de encendido durante más de 3 segundos para apagarlo.
  - La alimentación no puede desconectarse durante la carga. Por favor, apague la alimentación después de desconectar de la base de carga.

**Notas**

- Si instala la APP "Tuya Smart", podrá utilizar su smartphone para realizar diversas funciones.
- Para obtener instrucciones detalladas sobre cómo utilizar la APP, consulte la Guía del usuario de la APP adjunta

**Limpieza inteligente**

Tras ponerse en marcha, el robot aspirador hará una pausa para mapear y posicionarse, después empezará a crear mapas a lo largo del entorno de escaneo de esquinas y, a continuación, planificará la ruta de limpieza en forma de "S". El robot creará automáticamente un área de limpieza, limpiará eficientemente en secuencia y volverá automáticamente a la base de carga para cargarse después de la limpieza.

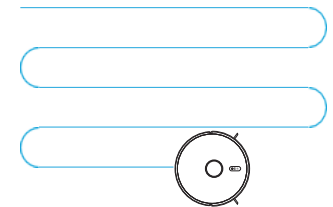

**Zona de limpieza**

En primer lugar, establezca la zona de limpieza en la APP, y el mapa escaneado se mostrará en la APP. Sólo tiene que tocar la zona a limpiar, y luego hacer clic en "Guardar", y el robot se moverá automáticamente a la zona designada para la limpieza.

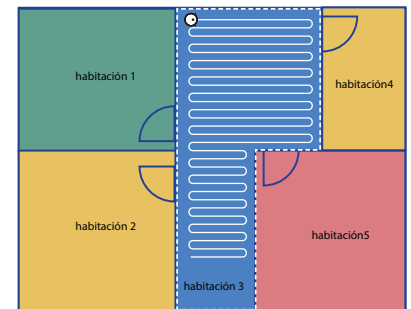

**Limpieza de habitaciones**

Haga clic en "Room clean" en la APP, haga clic en "add area", aparecerá una caja virtual en el mapa, mueva la caja a la zona de limpieza designada y, a continuación, haga clic en "Start" para iniciar el movimiento del robot a la zona designada para la limpieza.

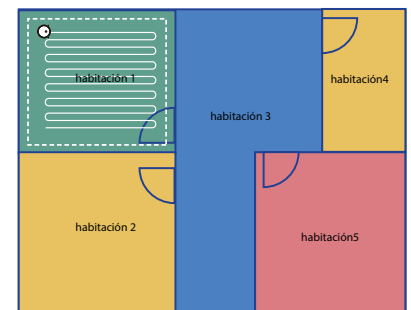

**Notas**

- Si instala la APP "Tuya Smart", podrá utilizar su smartphone para realizar diversas funciones.
- Para obtener instrucciones detalladas sobre cómo utilizar smart APP, consulte la Guía del usuario de APP adjunta.

**Notas**

- Antes de limpiar el producto, asegúrese de desconectar la alimentación eléctrica para evitar fallos de funcionamiento y descargas eléctricas.
- Si el colector de polvo está lleno de polvo o el filtro está mezclado con impurezas, la succión puede debilitarse.
- Por favor, limpie con agua y elimine completamente la humedad antes de utilizar el colector de polvo.

**Limpieza inteligente/Limpieza por zonas**

Con esta APP, puede establecer el rango y la ubicación del área a limpiar, así como una o más áreas, y limpiará de acuerdo con las áreas establecidas.



Área limpia

**Establecer zona prohibida/pared virtual**

Puede utilizar la APP para establecer la zona prohibida, y puede establecer una o varias zonas prohibidas. El robot aspirador no limpiará la zona prohibida establecida y solo limpiará las demás zonas.



Establecer zona prohibida

**Limpieza programada**

Si utiliza la APP para programar la hora de limpieza, la limpieza comenzará automáticamente a la hora especificada. Después de la limpieza, el robot aspirador se dirige a la base de carga para empezar a cargarse.



Limpieza programada

**Modo "No molestar"**

Cuando active el modo "No molestar", el robot aspirador no limpiará automáticamente ni reproducirá la guía de voz. Puede utilizar esta APP para activar o desactivar el modo "No molestar".



No molestar

**Ajuste de la succión**

Puede utilizar esta APP para controlar la cantidad de agua y la succión. Cada una puede ajustarse en tres opciones.



Control del agua



Control de la potencia de aspiración

**Y-MOPPING**

Abra la APP, haga clic en "Ajustes" y active el interruptor "Y-MOPPING", el robot comenzará a fregar el suelo en forma de Y.

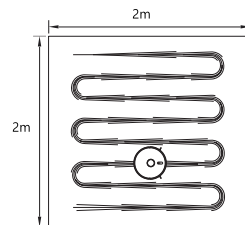

**01** Pulse el botón situado en el centro del colector de polvo para separarlo de la máquina principal.

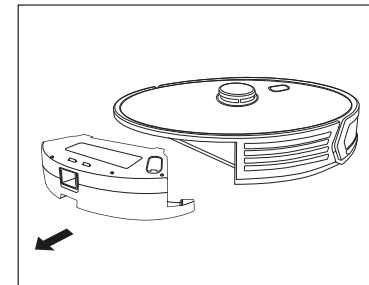

**02** Abra el colector de polvo y saque la rejilla filtrante, la esponja filtrante y el prefiltro.

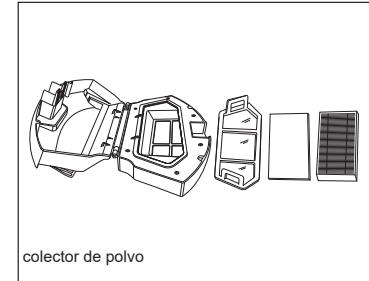

**03** Después de vaciar el colector de polvo, enjuáguelo con agua.  
 • Todo tipo de colector de polvo se puede limpiar con agua. Por favor, utilícelo después de que esté completamente seco.

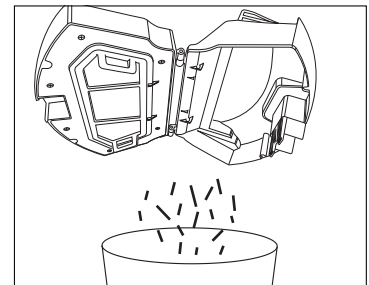

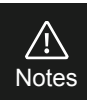

Notes

- No utilice detergente para la limpieza. Asegúrese de limpiarlo con agua limpia.
- Le recomendamos que cada vez que utilice el colector de polvo cuando no esté en casa, lo vacíe y lo limpie con agua. Si la forma de la rejilla del filtro está deformada o no coincide con la cubierta de la rejilla del filtro, sustitúyala.
- Si el filtro se lava con agua, séquelo a la sombra y bien ventilado durante al menos 24 horas, ya que puede desprender un olor peculiar si el agua no se elimina por completo.

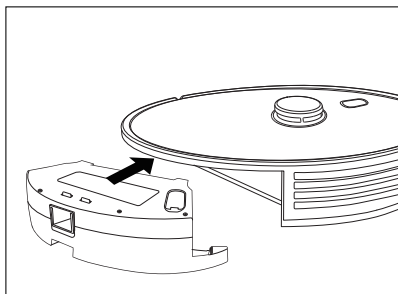
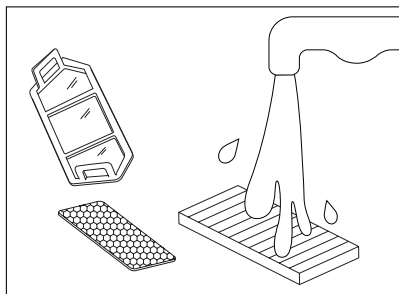

**04** Después de desmontar el filtro, la esponja filtrante y el prefiltro, límpielos con agua corriente y séquelos completamente.

- Limpie el filtro, la esponja filtrante y el prefiltro después de un uso prolongado.
- El ciclo de limpieza del filtro suele ser de 2 semanas, y la vida útil de limpieza del filtro es de unas 50 veces.

**05** Después de montar el filtro separado, la esponja filtrante y el prefiltro en el colector de polvo, empújelos horizontalmente hasta que queden sujetos en el cuerpo de la máquina.

- Asegúrese de que el filtro esté completamente seco antes de introducirlo en el colector de polvo.

Limpie o sustituya cada pieza, si es necesario.

Unidad	Ciclo de limpieza recomendado	Ciclo de sustitución recomendado
Filtro	Dos semanas	6 meses
Cepillo principal	Tras un uso prolongado	6 meses
Cepillo lateral	Tras un uso prolongado	3-6 meses

※ El colector de polvo y el depósito de agua son semipermanentes.

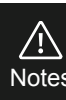

Notes

- Si el agua permanece en el depósito de agua o en el compartimento de polvo 2 en 1 (depósito de agua + colector de polvo) durante mucho tiempo, el agua puede contaminarse y desprender un olor peculiar.
- Después de limpiar el depósito de agua o el compartimento de polvo 2 en 1 (depósito de agua + colector de polvo), vacíe el agua restante y abra el tapón de goma para extraer el agua.

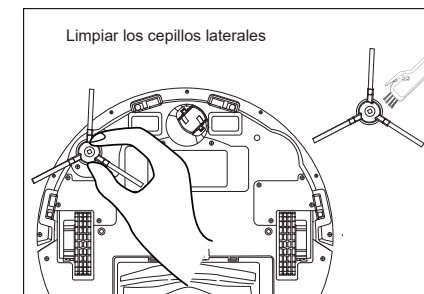
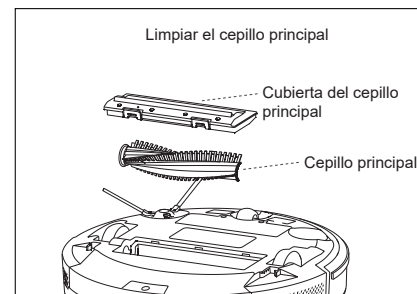

**01** Retire la tapa del cepillo principal situada en la parte posterior de la máquina.

**02** Si hay alguna materia extraña en el puerto de succión o en el cepillo principal, utilice un cepillo de limpieza para eliminarla. (El cepillo principal puede lavarse con agua. Después de lavarlo con agua, séquela completamente antes de utilizarlo.)

**01** Retire los cepillos laterales instalados a ambos lados de la parte trasera de la máquina.

**02** Limpie todas las materias extrañas con un cepillo de limpieza y límpielo con un paño limpio. (Los cepillos laterales también pueden lavarse con agua. Después de lavarlos con agua, elimine completamente el agua antes de utilizarlos.)

**Notas**

- Asegúrese de desconectar la alimentación antes de limpiar el producto para evitar un mal funcionamiento y el riesgo de descarga eléctrica.
- Se recomienda un mantenimiento regular y una limpieza eficaz.
- No utilice disolventes volátiles ni disolventes para vidrio (diluyentes, disolventes, acetona, etc.) para limpiar el producto.

**Limpiar el sensor de alcance láser**

Limpe suavemente todos los sensores y el terminal de carga de la máquina principal con un bastoncillo o un paño suave. Si el sensor o el terminal de carga están dañados, póngase en contacto con nuestro servicio de atención al cliente.

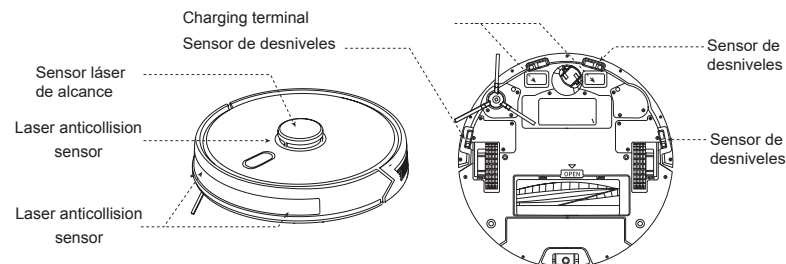

**Limpiar los sensores y el terminal de carga de la base de carga**

Limpe suavemente el sensor de salida de señal y el terminal de carga de la base de carga con un bastoncillo o un paño suave.

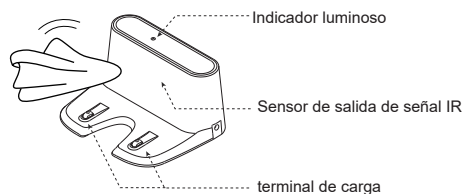

**Gestión de la batería**

Este producto lleva incorporada una batería recargable de iones de litio de alto rendimiento. Para mantener el rendimiento de la batería, cargue la máquina principal en función de la cantidad de electricidad utilizada cada día (en caso de no utilizar la máquina durante mucho tiempo, cárguela una vez cada tres meses para mantener el rendimiento de la batería).

Después de 300 veces de carga, el rendimiento de la batería es un 20% inferior al nivel inicial.

	Artículos	Descripción	
Parámetros	Nombre del producto	Robot vacuum cleaner	
	Tensión nominal (V)	14,8V	
	Tipo de carga	Carga automática	
	Tiempo de carga completa	5 - 6 horas	
	Tiempo de trabajo	100-140 minutos	
	Diámetro	345x345x96mm	
	Peso	3,5kg	
Rendimiento	Potencia de trabajo	40W	
	Ruido (mín.-máx.)	55-70dB	
Batería	Tensión de la batería	14,8V	
	Capacidad de la batería	2600mAh	
Rendimiento principal	Modo limpieza	Función de fregado en húmedo	
Eficacia de la aspiración	Potencia de aspiración	900-2700Pa	
	Capacidad del colector de polvo	400ML	
Rendimiento de fregado en húmedo	Modo fregado en húmedo	Soporta	
	Capacidad del depósito de agua	200ml	
	Ajuste del nivel de agua	3 niveles	
Rendimiento de trabajo	Sensor	Sensor LDS (alcance láser)	
		Sensor Hall (detección del depósito de agua y de la mopa)	
		Sensor de acantilado (infrarrojos)	
		Sensor de detección de pared (Láser)	
		Parachoques (para evitar daños en los muebles)	
	Rendimiento inteligente	Función de carga automática de batería baja	
		Autopresurización de alfombras	
		Mensajes de voz	
			Limpeza programada y reanudación del punto de descanso
	Control APP móvil	Y-MOPPING	
		Mando a distancia	
		Estado/área de limpieza en tiempo real	
		Pared virtual/configuración de zonas prohibidas	
Establecer una zona prohibida			
Zona prohibida para fregar			
Habitación limpia			
Área limpia (designar dónde barrer)			
		Utilización de enlaces App	
Otros	Gradeabilidad	20mm	

★ Cuando limpie y realice el mantenimiento de la máquina principal y sus accesorios, apague la máquina principal y desenchufe la fuente de alimentación de la base de carga.

#### 4.1 Limpiar el separador de polvo y los elementos filtrantes

Saque el colector de polvo.

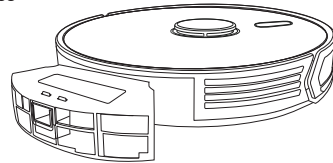

Abre la cerradura del colector de polvo, limpia la basura.

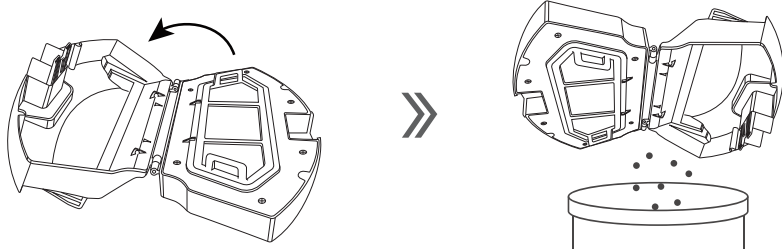

Retire los elementos filtrantes. Puede lavar el filtro HEPA de alta eficacia con agua o acariciarlo suavemente para eliminar el polvo. Después de lavarlo, séquelo antes de utilizarlo.

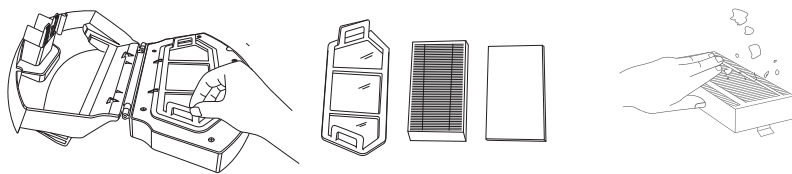

Lave el colector de polvo y el prefiltro, seque el colector de polvo y los elementos filtrantes y manténgalos secos para garantizar su vida útil.

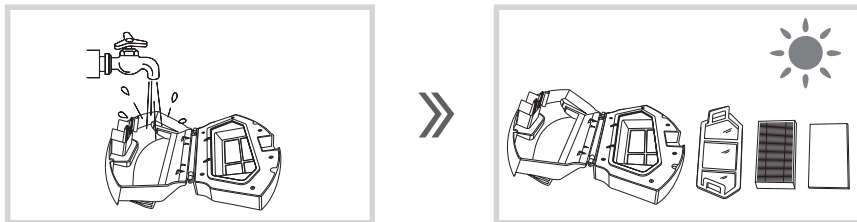

#### Limpiar el subconjunto del depósito de agua

##### 1 Limpiar la mopa húmeda

Desmontaje: Después de fregar el suelo, saque primero el depósito de agua, retire el soporte de la mopa y la mopa húmeda.

Mantenimiento: Aclare y seque la mopa húmeda.

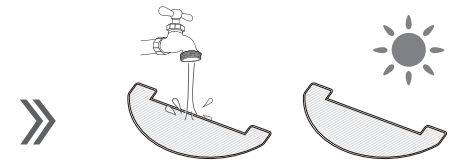
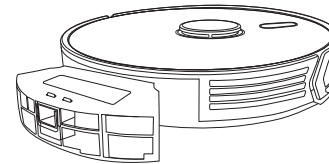

##### 2 Limpiar el depósito de agua

Desmontaje: Después de fregar el suelo, extraiga el subconjunto del depósito de agua, retire la mopa húmeda y vacíe el agua restante en el depósito de agua.

Mantenimiento: Limpie el agua del depósito de agua y déjelo secar.

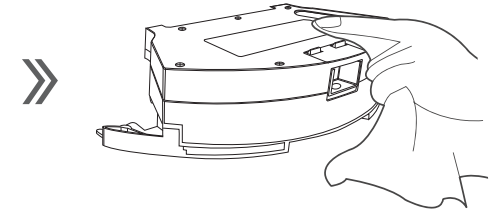
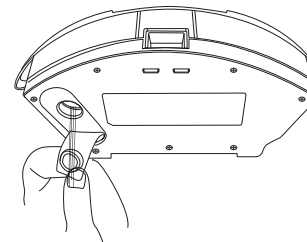

Limpiar los demás componentes

##### 1 Limpiar el cepillo lateral

Retire los cepillos laterales y límpieli con un paño limpio.

##### 2 Rueda universal limpia

Retire el pelo de la rueda universal.

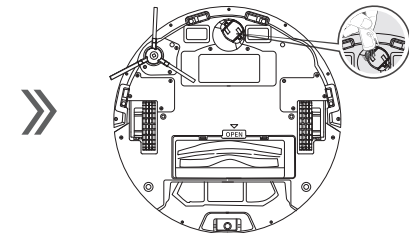
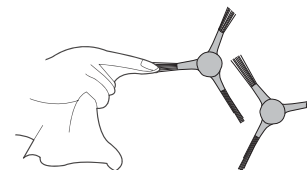

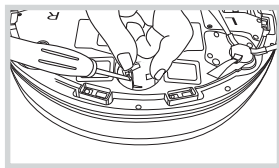

Paso 1: haga palanca con cuidado para extraer la rueda universal con un destornillador ranurado.

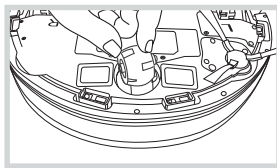

Paso 2: sacar la rueda universal, y quitar el pelo de la rueda universal.

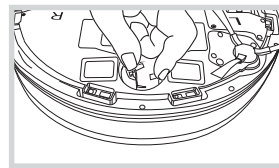

Paso 3: vuelva a colocar la rueda giratoria universal en la posición instalada y presiónela hacia abajo.

### 5 Limpiar el sensor de desnivel

Limpie el sensor de acantilado para garantizar la sensibilidad del sensor.

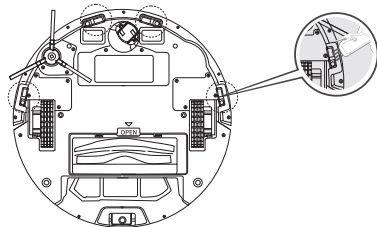

### 6 Limpiar la ventana del sensor IR

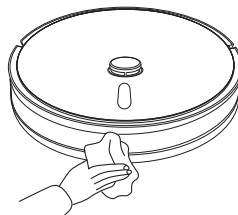

Limpia la ventana del sensor IR

### 7 Limpiar el orificio de admisión

Cuando el cepillo enrollador se enrede con los pelos, límpialos también con un paño.

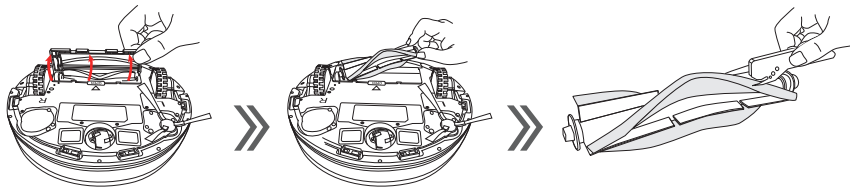

### 8 Limpiar el terminal de carga

Limpie suavemente la parte inferior de la máquina principal y el terminal de carga de la base de carga con un paño suave.

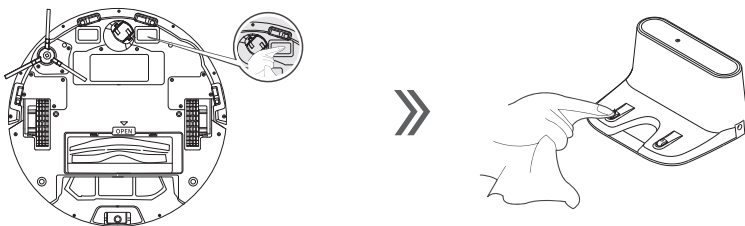

Durante el uso del producto, si se producen los siguientes problemas, consulte la siguiente tabla para encontrar una solución.

No.	Estado de avería	Posibles razones	Solución
1	La máquina principal no puede conectarse a la APP	Nombre de usuario y contraseña del router incorrectos.	Configure su router, asegúrese de que el "Nombre de usuario" y la "Contraseña" introducidos son correctos.
		La máquina principal no está dentro del alcance de la señal de red.	Asegúrese de que la máquina principal está dentro del alcance de la señal de red.
		La máquina principal no está configurada.	Configure la red para la máquina principal.
		La máquina principal no se conecta a la red de 2.4GHz	Este producto no puede conectarse a la red de 5GHz, por favor conéctese a la red de 2.4GHz.
2	La máquina principal no carga	El adaptador no es el modelo original.	Debe utilizarse el modelo de adaptador original.
		Mal contacto del terminal de carga al colocar la máquina principal en la base de carga.	Asegúrese de que la máquina principal y el terminal de carga están completamente enchufados. Compruebe si el terminal de carga y la máquina principal están sucios y deben limpiarse siguiendo las instrucciones de mantenimiento.
		La base de carga no está conectada a la red eléctrica.	Asegúrate de que la base de carga y la fuente de alimentación están conectadas.
3	La máquina principal no se recarga	Descarga excesiva de la batería después de no utilizarla durante mucho tiempo.	Si no se utiliza durante mucho tiempo y la batería no se puede cargar, por favor póngase en contacto con nuestro servicio post-venta.
		La base de carga está mal colocada	Coloca la base de carga correctamente según el método de carga.
		La base de carga se apaga o se mueve manualmente.	Compruebe si la base de carga está conectada a la red eléctrica. No mueva la base de carga.
		La máquina principal está atascada por obstáculos en el suelo, como cables, esquinas de alfombras, base de ventiladores eléctricos, etc. o la puerta de la habitación con la base de carga está cerrada, lo que hace imposible volver a la base de carga.	Se recomienda retirar los objetos del suelo con referencia a las Precauciones de seguridad antes de utilizar el robot para garantizar un funcionamiento sin problemas. Evite atascos y mantenga la ruta de recarga sin obstáculos.
4	Cuando la máquina principal está trabajando, hay situaciones tales como la ruta desordenada, la limpieza repetida de desviación y pequeñas áreas no se limpian.	La máquina principal no empezó a limpiar desde la base de carga.	Se recomienda iniciar la limpieza de la máquina principal desde la ubicación de la base de carga.
		Los cables, zapatillas y otros objetos colocados en el suelo afectan al funcionamiento normal de la máquina principal.	Por favor, ordene los cables, zapatillas y otros objetos dispersos por el suelo antes de que el robot trabaje. En caso de que alguna zona no se limpie, el robot detectará automáticamente la zona y completará la limpieza, por favor no intervenga manualmente (como mover el robot o bloquear su ruta de trabajo).
		Trabajar sobre el suelo recién encerado y pulido reduce la fricción entre la rueda motriz y el suelo.	Se recomienda utilizar el robot después de que la cera para suelos esté seca.
5	La máquina principal se atasca durante el funcionamiento	Debido a los diferentes entornos domésticos, el robot no puede realizar la limpieza en algunas zonas.	Se sugiere organizar el entorno doméstico para garantizar que el robot pueda trabajar en el suelo.
		La máquina principal enredada u obstruida por cables dispersos, telas de cortina caídas, briznas de alfombra, etc. en el suelo.	La máquina principal intentará varias formas de deshacerse de la dificultad. Si falla, se recomienda mover manualmente la máquina principal.
6	Cuando la máquina principal está funcionando, el sonido de funcionamiento es alto	El robot puede ser atascado por muebles cuya altura inferior sea similar a la del robot.	Se sugiere elevar o resguardar artificialmente los muebles.
7	El cepillo principal no gira	Los cepillos laterales se enredan, el colector de polvo y los materiales del filtro se bloquean, etc.	Se recomienda limpiar y mantener regularmente los cepillos laterales, el colector de polvo y los materiales filtrantes.
		El cepillo principal está enredado con pelo.	Limpia todo el pelo que se haya enredado en el cepillo.
		El cepillo principal y el escudo del cepillo giratorio están instalados incorrectamente.	Vuelva a instalar el conjunto del cepillo giratorio.
		El conjunto de cepillo rodante aspira las materias extrañas.	Desmonte el conjunto y retire las materias extrañas del conjunto del cepillo de laminación.

9	La máquina principal no arranca	La máquina principal está sin corriente o el interruptor de alimentación está apagado.	Por favor, cargue la máquina principal o encienda el interruptor de alimentación.
	La máquina principal tiembla al funcionar	Cepillo lateral o ruedecilla enredada con el pelo.	Por favor, limpie el pelo alrededor del cepillo lateral y la ruedecilla.
	Estado de funcionamiento anormal	El orificio de aspiración está bloqueado o el colector de polvo está lleno.	Compruebe el orificio de admisión y limpie el colector de polvo.
		El filtro HEPA está bloqueado.	Limpie o sustituya el HEPA.
	No sale agua.	La salida de agua del depósito de agua está bloqueada o el depósito de agua está vacío.	Sople la salida de agua y llénela de agua
		La bomba no funciona.	Póngase en contacto con nuestra empresa para el mantenimiento posventa.
El patín principal de la máquina	El suelo está húmedo.	Escurra la fregona y quita las manchas de agua del suelo.	
La máquina principal sigue retrocediendo	Sensor de desnivel anómalo.	Limpie la superficie del sensor de acantilado.	

Si los problemas no se pueden resolver de acuerdo con la operación anterior, por favor póngase en contacto con nuestro servicio post-venta.

Lea la siguiente información antes de ponerse en contacto con nuestro servicio de atención al cliente.

No.	Situación	Acción	Solución
1	La máquina principal no se enciende	- La alimentación de la máquina principal está desconectada. - La batería está agotada	- Conecte la alimentación. - Vuelva a intentarlo una vez finalizada la carga manual.
2	La alimentación se apaga automáticamente.	- No se ha cargado durante más de 10 minutos. - No se ha quedado atascado en un obstáculo durante más de 10 minutos.	- La alimentación se apagará automáticamente Si no se ha cargado durante más de 10 minutos, por favor, siga cargando. - Por favor, reinicie la máquina después de eliminar los obstáculos alrededor de la máquina principal.
3	La batería no se carga.	- La alimentación de la máquina principal está desconectada. - Hay obstáculos alrededor de la base de carga. - El indicador de encendido de la base de carga no se enciende. - Hay un objeto extraño en el terminal de carga.	- Enciéndelo. - Despeje todos los obstáculos alrededor de la base de carga. - Compruebe que la base de carga y el enchufe están bien conectados. - Limpie la máquina principal y los terminales de carga de la base de carga con un paño seco.
4	Potencia de succión débil.	- La boca de aspiración está atascada por un objeto extraño. - El colector de polvo está lleno. - El filtro del colector de polvo está obstruido.	• Por favor, retire cualquier objeto extraño atascado en el puerto de succión. • Vacíe el colector de polvo y limpie el filtro.
5	Ruido fuerte.	- El colector de polvo no está correctamente instalado. - El filtro no está correctamente instalado en el colector de polvo. - Hay un objeto extraño atascado en el cepillo inferior o lateral.	- Conecte correctamente el colector de polvo a la máquina principal. - Instale el filtro correctamente. - Retire los objetos extraños adheridos a la superficie del cuerpo de la máquina o a los cepillos laterales.
6	El robot no funciona correctamente.	• La alimentación está desconectada.	• Conecte la alimentación.

No.	Situación	Acción	Solución
7	Los cepillos laterales no giran.	- El cepillo lateral no está correctamente instalado. Hay un objeto extraño atascado en el cepillo lateral.	- Retire el cepillo lateral del cuerpo y vuelva a instalarlo. - Retire cualquier objeto extraño atascado en el cepillo lateral.
8	El robot funciona de forma anormal.	- Hay un objeto extraño en la parte del sensor. - El sensor de la mopa está bloqueado o mal conectado. - Hay un objeto extraño atascado en las ruedas.	- Utilice un paño suave para limpiar la cubierta de objetos extraños del sensor. - Asegúrese de que la mopa no cubre la parte del sensor. - Asegúrese de que la mopa está bien sujeta al cierre de velcro. - Asegúrese de que la mopa esté húmeda. - Retire los objetos extraños enredados en las ruedas.
9	La máquina principal no se carga cuando está conectada a la base de carga.	- La luz de encendido de la base de carga está apagada. - Hay un objeto extraño cubriendo el terminal de carga de la base de carga.	- Asegúrate de que la base de carga está bien conectada a la toma de corriente. - Si la luz de encendido está encendida, pulse el botón de reinicio del sistema. - Retire cualquier objeto extraño adherido a los terminales de carga.
10	El robot no puede conectarse a la App.	- El robot no puede recibir la señal de la red inalámbrica. - Internet no funciona. - Se ha cambiado el router.	- Asegúrese de que el producto se encuentra dentro del alcance de la red inalámbrica. - Asegúrese de que el router utilizado para registrar el producto puede acceder a Internet. - Después de registrar el producto, compruebe si el router ha cambiado y vuelva a registrarlo si es necesario.

	Sustancia peligrosa					
	Plomo (Pb)	Mercurio (Hg)	Cadmio (Cd)	Cromo VI (Cr(VI))	Polibromobifenilos (PBB)	Polibrominados (PBDE)
Piezas de plástico	○	○	○	○	○	○
Hardware	X	○	○	○	○	○
Bloque de circuitos	X	○	○	○	○	○
Batería	○	○	○	○	○	○
Enchufe, cable de alimentación (metal)	X	○	○	○	○	○
"○" indica que el contenido de la sustancia nociva en todos los materiales homogéneos de la pieza supera el límite estipulado en la versión vigente actual de GB/T26572. "X" indica que la sustancia nociva contenida en al menos un material homogéneo del componente supera el límite estipulado por la versión vigente actual GB/T26572, y no existe un plan alternativo maduro en la industria, que se ajuste a los requisitos de protección medioambiental de la directiva ROHS de la UE.						



El número de este logotipo indica que la vida útil de protección medioambiental del producto es de 10 años en condiciones normales y prácticas.

Estándar ejecutivo

GB4706.1-2005 GB4706.7-2014

GB4343.1-2009 GB-17625.1-2012

Descripción del indicador

Estado	Display
Cargando	Luz roja de encendido gradual
La batería está completamente cargada	Luz verde siempre encendida
Cuando la máquina falla	Luz roja siempre encendida
Baja potencia	Luz roja siempre encendida
Modo limpieza	Luz verde siempre encendida

Cuando algo va mal con la máquina, la luz roja está siempre encendida, y la voz avisa al mismo tiempo. En este momento, mueva la posición de la máquina y apáguela, luego reiniciela.

Descripción de los avisos de voz

Cuando la máquina principal falla, el botón de inicio parpadeará en rojo o permanecerá encendido, y se oír una alarma de voz. Consulte la siguiente tabla para averiguar la causa del fallo.

No.	Mensaje de voz	Causa del fallo	Solución
1	La batería está baja, cargue el robot aspirador	Batería por debajo de 12V	Cargar la máquina
2	El cepillo principal está atascado	El cepillo principal está enredado con materias extrañas	Eliminar los cuerpos extraños del cepillo principal
3	Caster fuera del suelo	La máquina se levanta durante el funcionamiento	Vuelve a ponerlo en el suelo
4	Compruebe si la rueda está atascada	Bloqueo de ruedas	Eliminar cuerpos extraños
5	Compruebe si el cepillo lateral está atascado	Bloqueo de cepillo lateral	Eliminar cuerpos extraños
6	Falla el sensor de desnivel	El sensor de desnivel está sucio.	Limpie el sensor de desnivel con un paño suave
7	Compruebe si el parachoques está atascado	Parachoques infrarrojo o rueda universal atascada	Eliminar cuerpos extraños
8	La máquina principal está atascada	Mueva la máquina a un área abierta	Mueva la máquina a otro lugar y reiniciela.
9	El cabezal del láser está atascado	El cabezal láser está sucio o está enredado con cuerpos extraños	Limpie el cabezal del láser con un bastoncillo húmedo

\* Sugerencias

Si el método anterior no resuelve el problema, pruebe lo siguiente:

1. Reinicie la máquina.
2. Si el problema no puede resolverse reiniciando la máquina, envíela al centro de servicio posventa para su mantenimiento.

Pasos para extraer la batería

1. Con el fin de proteger el medio ambiente, el usuario deberá desechar este producto de conformidad con las leyes y normativas nacionales o regionales vigentes sobre eliminación de residuos de productos eléctricos y electrónicos, o transferir este producto a una agencia local de reciclaje/eliminación autorizada.
2. La batería del robot debe ser extraída y eliminada de forma segura de acuerdo con el siguiente procedimiento únicamente por un ingeniero cualificado a tiempo completo de una agencia de reciclaje/eliminación aprobada.

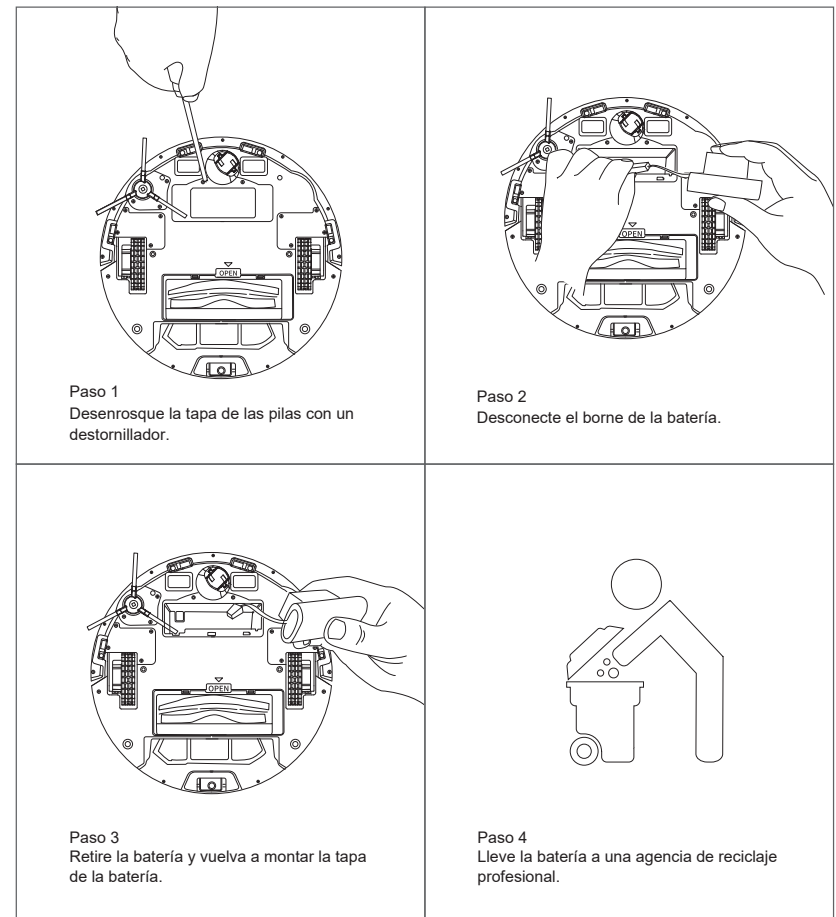

Rev.2