

GADNIC

MANUAL DE USUARIO

CAMIÓN MINERO A CONTROL
REMOTO RC CON VOLQUETE
METAL



RCWL0050

Índice

Español	5
Português	10
English	15

Manual de Usuario

Camion a control remoto



Instrucciones de Uso del Juguete

- 1-** Utilice una batería de 3.7V para el coche y 2 pilas de 1.5V para el control remoto.
- 2-** Cierre el compartimento de las pilas y apriete el tornillo.
- 3-** Instale la antena enroscando la base de la misma en el orificio situado en la parte superior del control remoto para asegurar un mayor alcance.
- 4-** El control remoto tiene 4 botones: 2 botones a la izquierda para ir hacia adelante y hacia atrás, y 2 botones a la derecha para girar a la izquierda y a la derecha.

ADVERTENCIAS (Seguridad de las Baterías)

- 1-** Los juguetes no deben conectarse a una fuente de alimentación que supere la cantidad recomendada.
- 2-** Instale las baterías de acuerdo con la polaridad (+) y (-).
- 3-** Los errores al insertar las baterías pueden dañar la unidad, provocar fuego o causar la explosión de la batería.
- 4-** Las baterías no recargables no deben recargarse.
- 5-** La carga de baterías recargables debe realizarse bajo la supervisión de un adulto.
- 6-** Las baterías recargables deben retirarse del juguete antes de cargarlas.
- 7-** No deben mezclarse diferentes tipos de baterías, ni baterías nuevas con usadas.
- 8-** Las baterías agotadas deben retirarse del juguete.

- 9-** Los terminales de alimentación no deben cortocircuitarse.
- 10-** No mezcle baterías alcalinas, estándar (carbono-zinc) o recargables.
- 11-** No deseche las baterías en el fuego.
- 12-** Las baterías son peligrosas si se ingieren; manténgalas fuera del alcance de los niños.
- 13-** Debe conservar este embalaje o manual de instrucciones, ya que contiene información importante.
- 14-** Los cargadores de batería utilizados con el juguete deben inspeccionarse regularmente. Si hay daños en los cables, pines de contacto, carcasas u otras partes, no deben usarse hasta que el daño sea reparado.

Especificaciones de Carga y Notas

- **Consejo Útil:** Cargue completamente antes del primer uso para evitar que la falta de potencia inicial afecte el funcionamiento normal del producto.
- **Batería de alimentación:** Batería de Li-ion de 3.7V.
- Debe utilizar el cable de carga estándar del proveedor original.
- El juguete debe apagarse o se debe retirar la batería cuando no esté en uso.
- Retire todo el embalaje antes de entregar el juguete al niño.

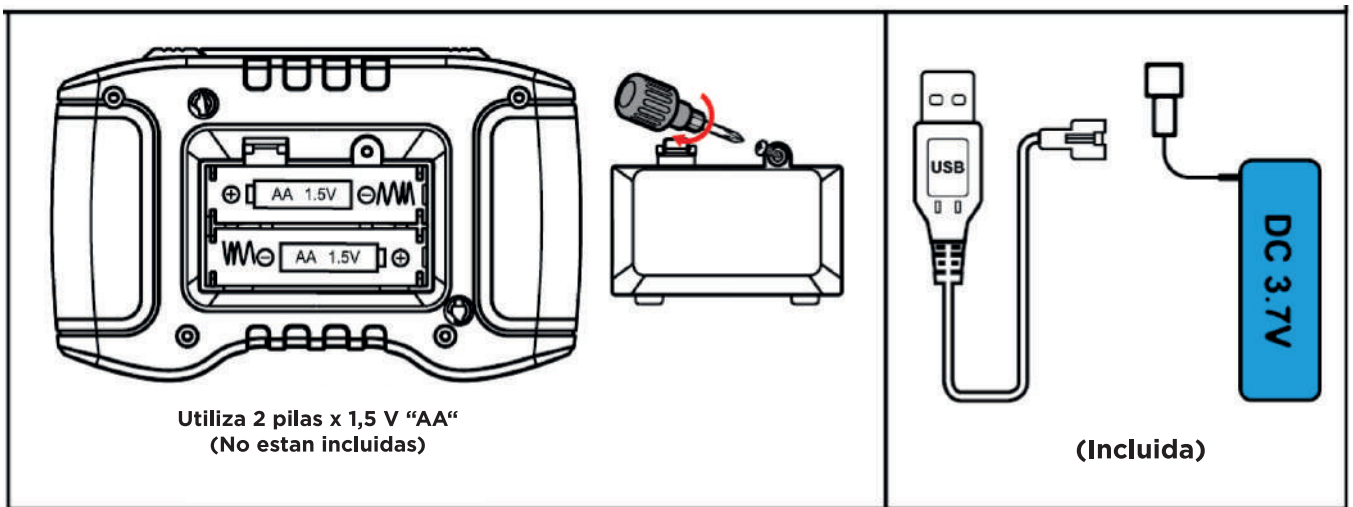
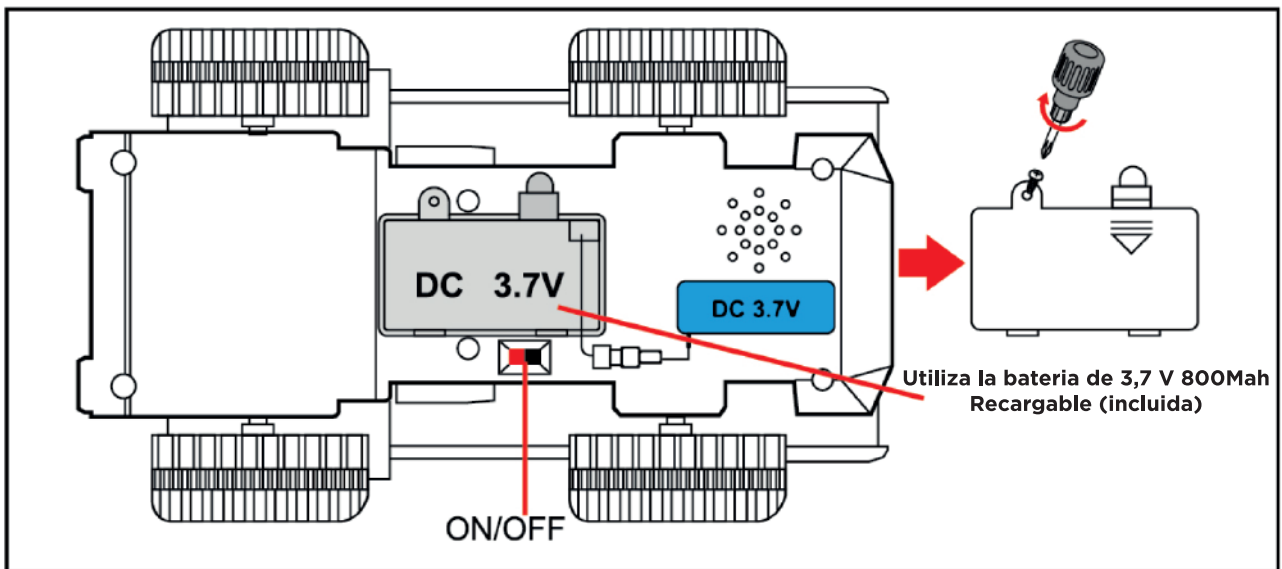
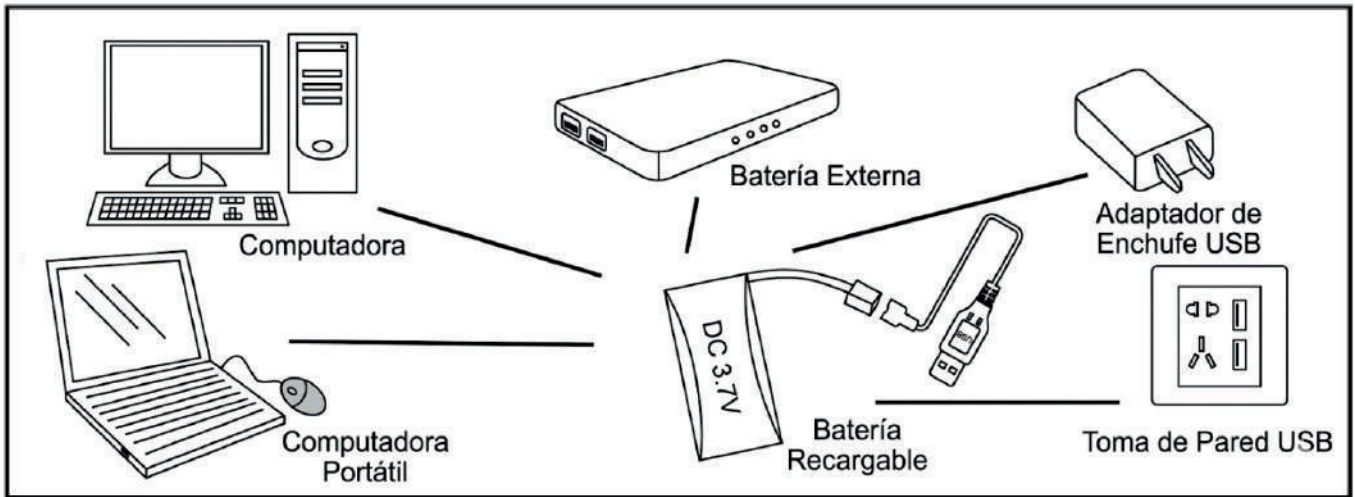

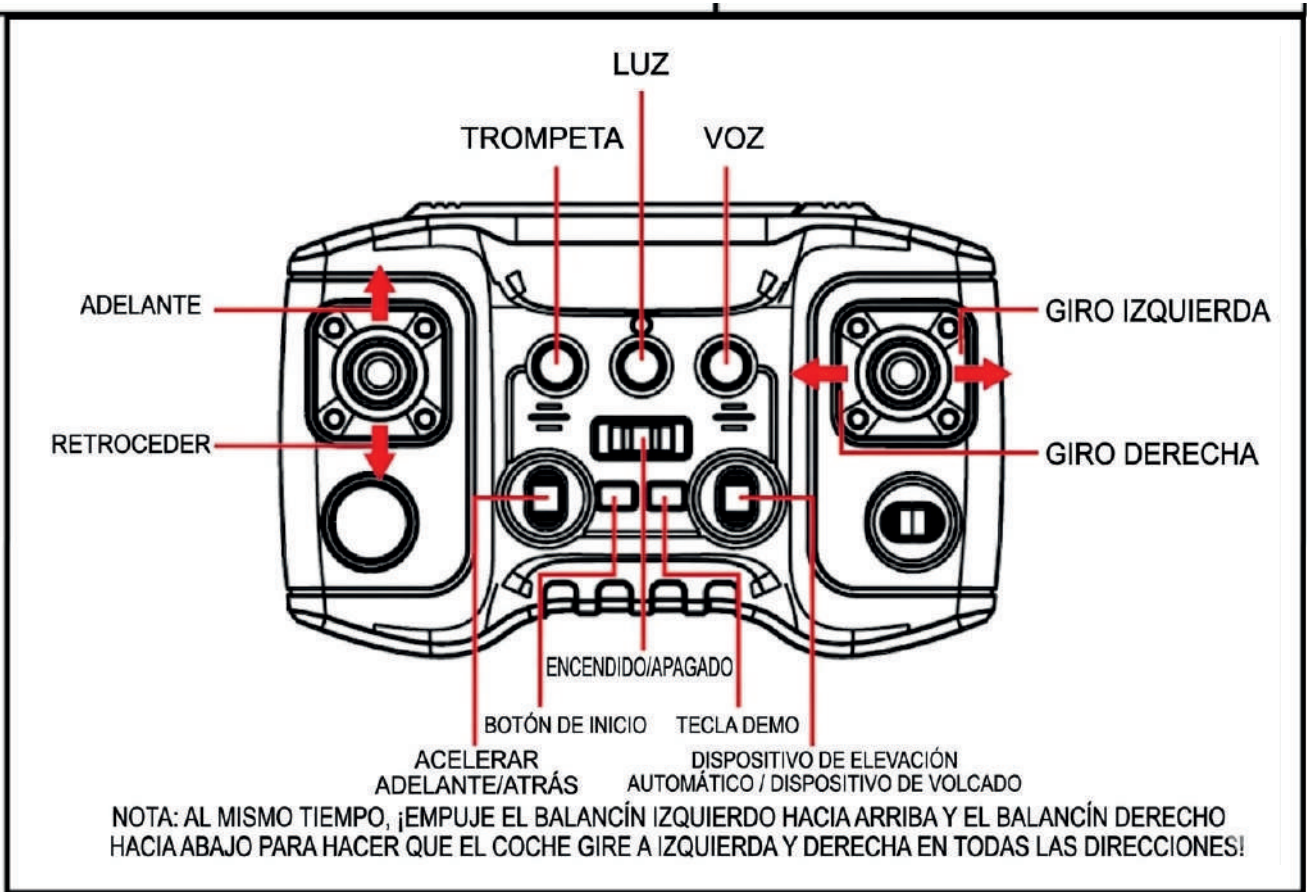

PRECAUCIONES:
PELIGRO DE AHOGARSE.
 Contiene partes pequeñas, No recomendado
 Para niños menores de 3 años.



Manual do Usuário

Caminhão de controle remoto



Instruções de Uso do Brinquedo

- 1-** Utilize uma bateria de 3.7V para o carro e 2 pilhas de 1.5V para o controle remoto.
- 2-** Feche o compartimento das pilhas e aperte o parafuso.
- 3-** Instale a antena rosqueando a base da mesma no orifício situado na parte superior do controle remoto para garantir um maior alcance.
- 4-** O controle remoto tem 4 botões: 2 botões à esquerda para ir para frente e para trás, e 2 botões à direita para girar para a esquerda e para a direita.

ADVERTÊNCIAS (Segurança das Baterias)

- 1-** Os brinquedos não devem ser conectados a uma fonte de alimentação que exceda a quantidade recomendada.
- 2-** Instale as baterias de acordo com a polaridade (+) e (-).
- 3-** Erros ao inserir as baterias podem danificar a unidade, provocar incêndio ou causar a explosão da bateria.
- 4-** As baterias não recarregáveis não devem ser recarregadas.
- 5-** O carregamento de baterias recarregáveis deve ser realizado sob a supervisão de um adulto.
- 6-** As baterias recarregáveis devem ser retiradas do brinquedo antes de serem carregadas.
- 7-** Não devem ser misturados diferentes tipos de baterias, nem baterias novas com usadas.
- 8-** As baterias gastas devem ser retiradas do brinquedo.

9- Os terminais de alimentação não devem ser colocados em curto-circuito.

10- Não misture baterias alcalinas, padrão (carbono-zinco) ou recarregáveis.

11- Não descarte as baterias no fogo.

12- As baterias são perigosas se forem ingeridas; mantenha-as fora do alcance das crianças.

13- Deve-se conservar esta embalagem ou manual de instruções, pois contém informações importantes.

14- Os carregadores de bateria utilizados com o brinquedo devem ser inspecionados regularmente. Se houver danos nos cabos, pinos de contato, carcaças ou outras partes, não devem ser usados até que o dano seja reparado.

Especificações de Carga e Notas

- **Conselho Útil:** Carregue completamente antes do primeiro uso para evitar que a falta de potência inicial afete o funcionamento normal do produto.

- **Bateria de alimentação:** Bateria de Li-ion de 3.7V.

- Deve-se utilizar o cabo de carga padrão do fornecedor original.

- O brinquedo deve ser desligado ou a bateria deve ser retirada quando não estiver em uso.

- Retire toda a embalagem antes de entregar o brinquedo à criança.

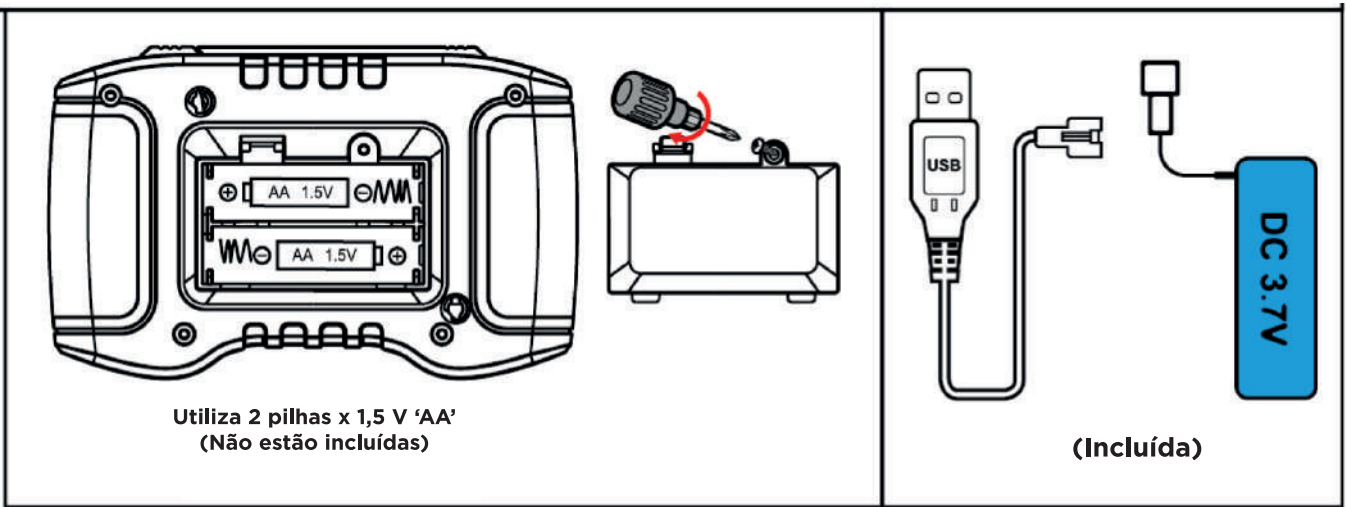
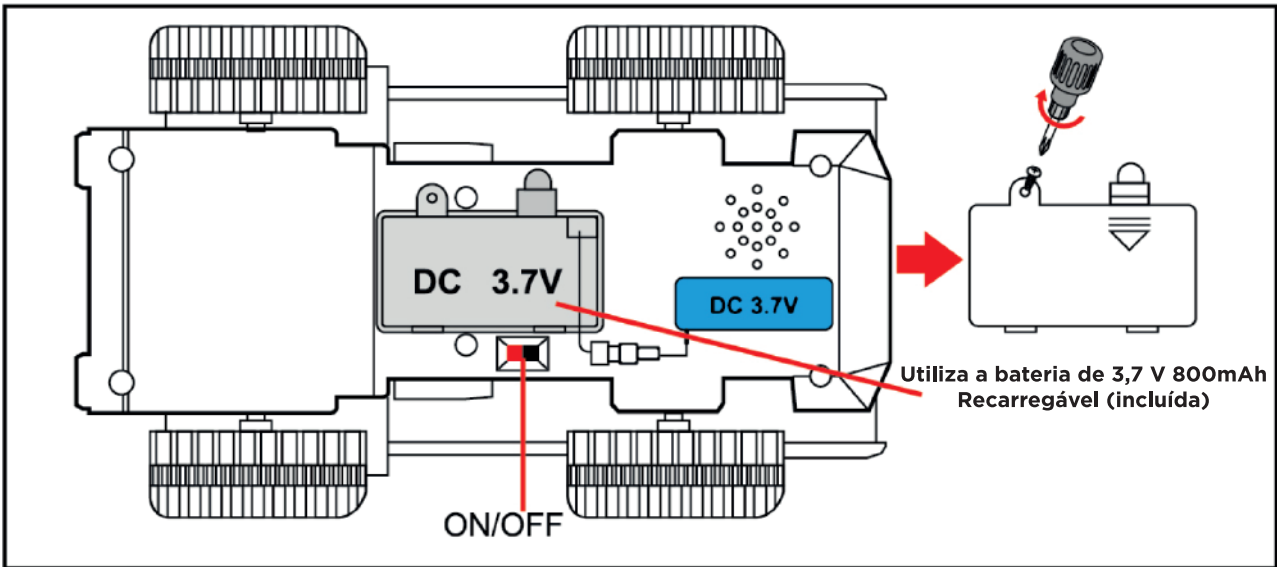
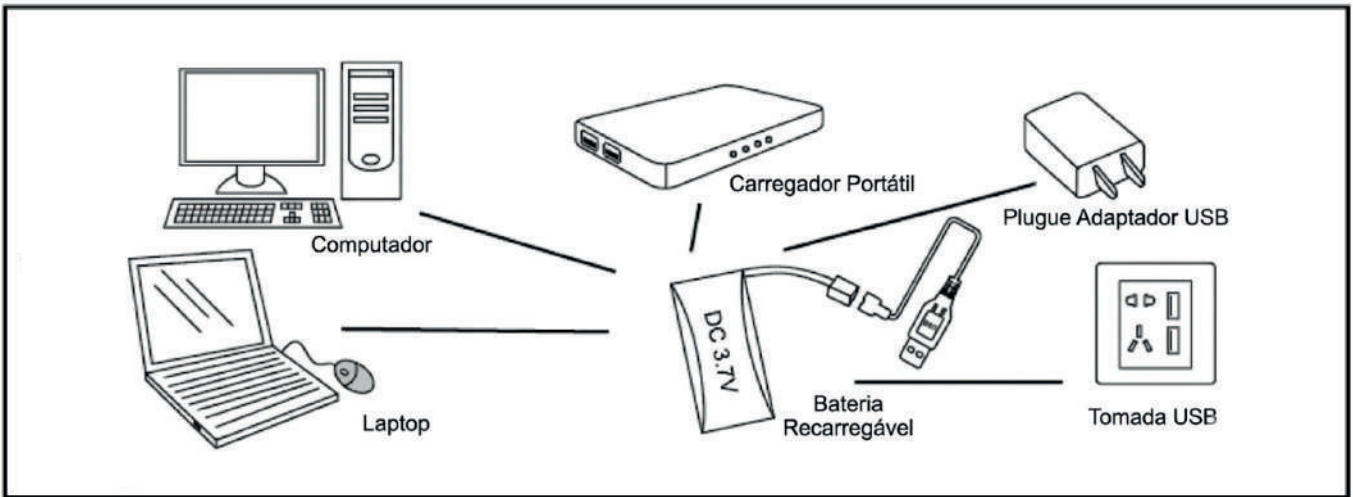

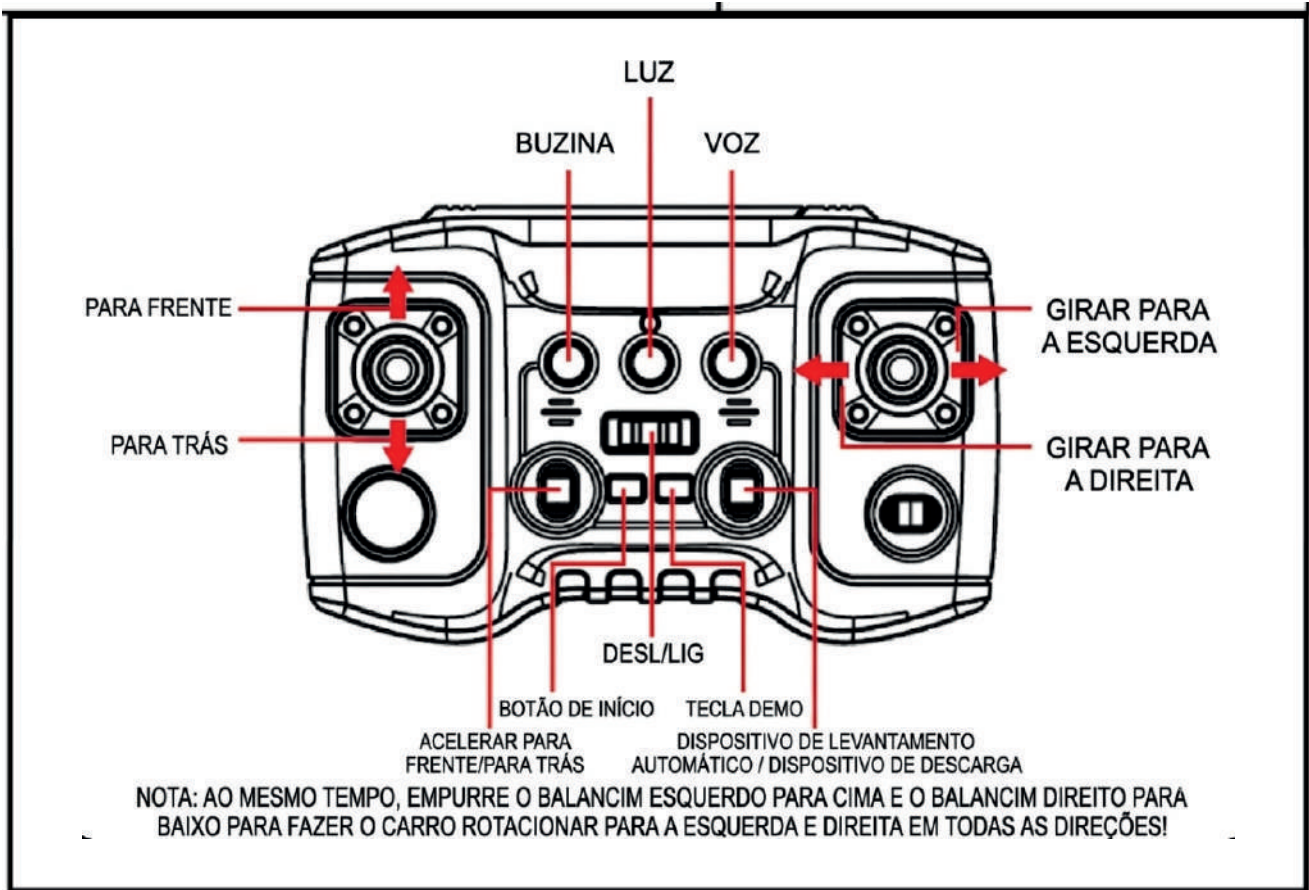

PRECAUÇÕES:
PERIGO DE SUFOCAMENTO.
 Contém partes pequenas. Não recomendado
 Para crianças menores de 3 anos.



User Manual

Remote Control Truck



Toy Instructions for Use

- 1-** Use a 3.7V battery for the car and 2 x 1.5V batteries for the remote control.
- 2-** Close the battery compartment and tighten the screw.
- 3-** Install the antenna by screwing the base into the hole at the top of the remote control to ensure a longer range.
- 4-** The remote control has 4 buttons: 2 buttons on the left to go forward and backward, and 2 buttons on the right to turn left and right.

WARNINGS (Battery Safety)

- 1-** Toys must not be connected to a power source that exceeds the recommended amount.
- 2-** Install batteries according to the polarity (+ and -).
- 3-** Errors when inserting batteries can damage the unit, cause fire, or cause the battery to explode.
- 4-** Non-rechargeable batteries must not be recharged.
- 5-** Charging of rechargeable batteries must be carried out under adult supervision.
- 6-** Rechargeable batteries must be removed from the toy before charging.
- 7-** Different types of batteries, or new and used batteries, should not be mixed.
- 8-** Exhausted batteries must be removed from the toy.

9- The supply terminals must not be short-circuited.

10- Do not mix alkaline, standard (carbon-zinc), or rechargeable batteries.

11- Do not dispose of batteries in fire.

12- Batteries are dangerous if swallowed; keep them out of reach of children.

13- You must keep this packaging or instruction manual, as it contains important information.

14- Battery chargers used with the toy should be inspected regularly. If there is damage to cables, contact pins, casings, or other parts, they must not be used until the damage is repaired.

Charging Specifications and Notes

- **Helpful Tip:** Charge fully before first use to prevent initial low power from affecting the normal operation of the product.

- **Power Battery:** 3.7V Li-ion battery.

- The original provider's standard charging cable must be used.

- The toy must be turned off or the battery must be removed when not in use.

- Remove all packaging before giving the toy to a child.

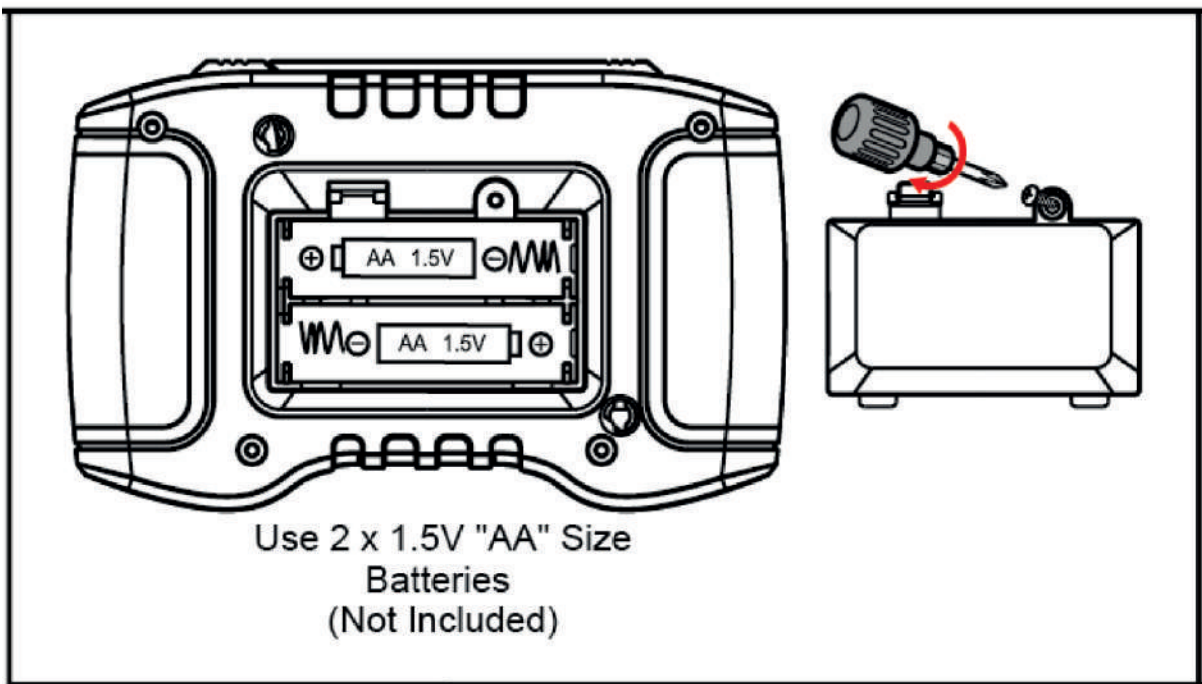
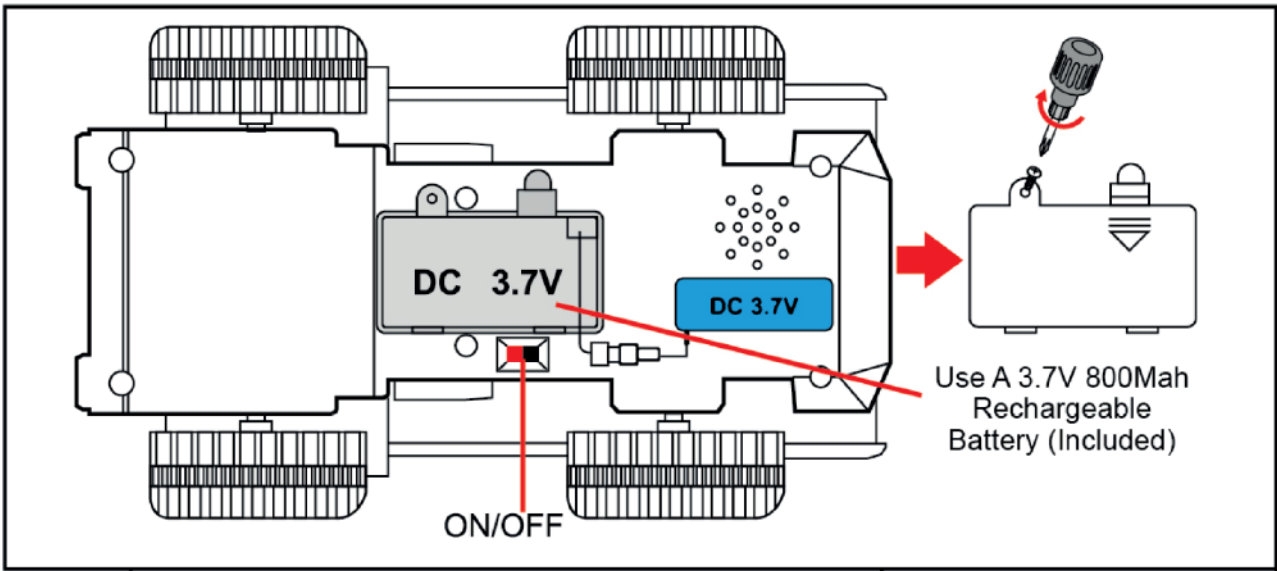
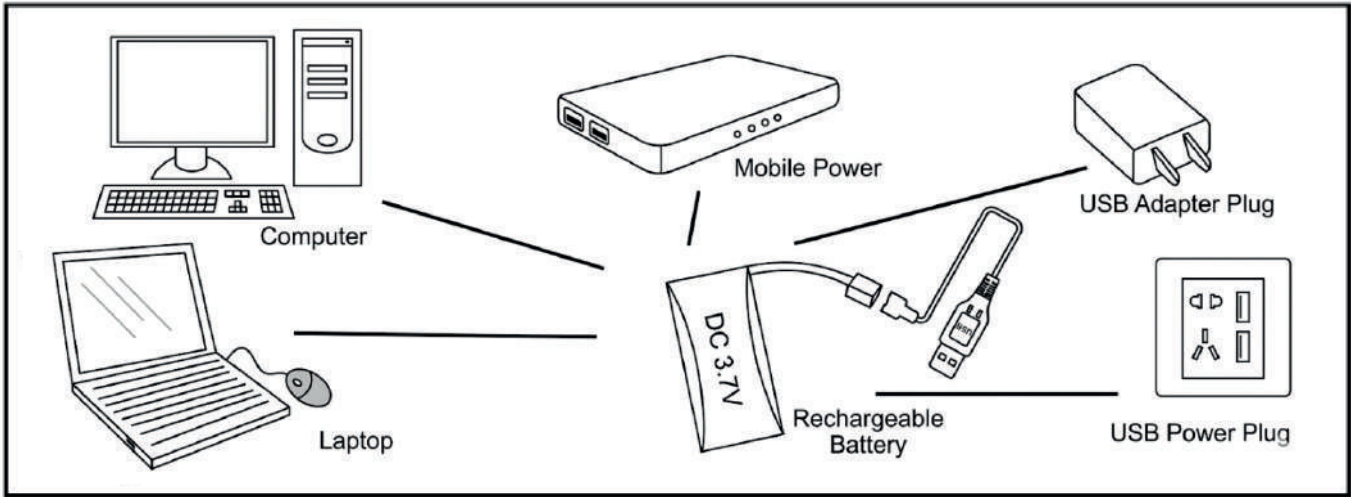

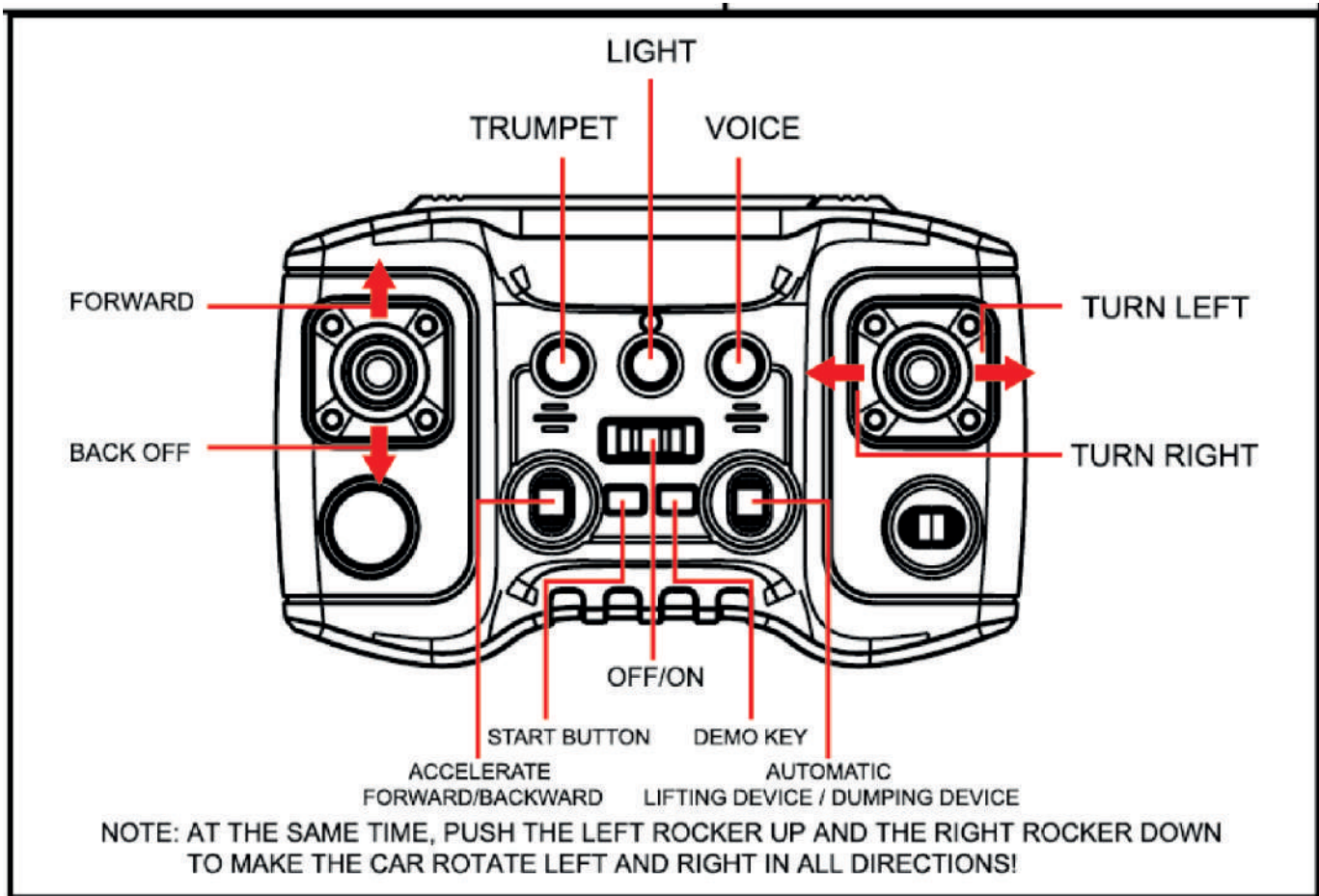

! WARNING:
CHOKING HAZARD.
 Contains small parts. Not recommended
 for children under 3 years.



¿Necesitás ayuda?

Ingresa a nuestro soporte técnico escaneando el QR o escribinos por nuestros canales oficiales.



11 6260 1114 (sólo texto)



serviciotecnico@bidcom.com.ar



www.bidcomservice.com.ar

Bidcom
SERVICE

