

GADNIC

MANUAL DE USUARIO
PROYECTOR PORTATIL
LCD SMART



PROJ200W

INDICE

ESPAÑOL.....	03
PORTUGUÊS.....	18
ENGLISH.....	33

INSTRUCCIONES DE USO

PROYECTOR PORTÁTIL PROJ200W

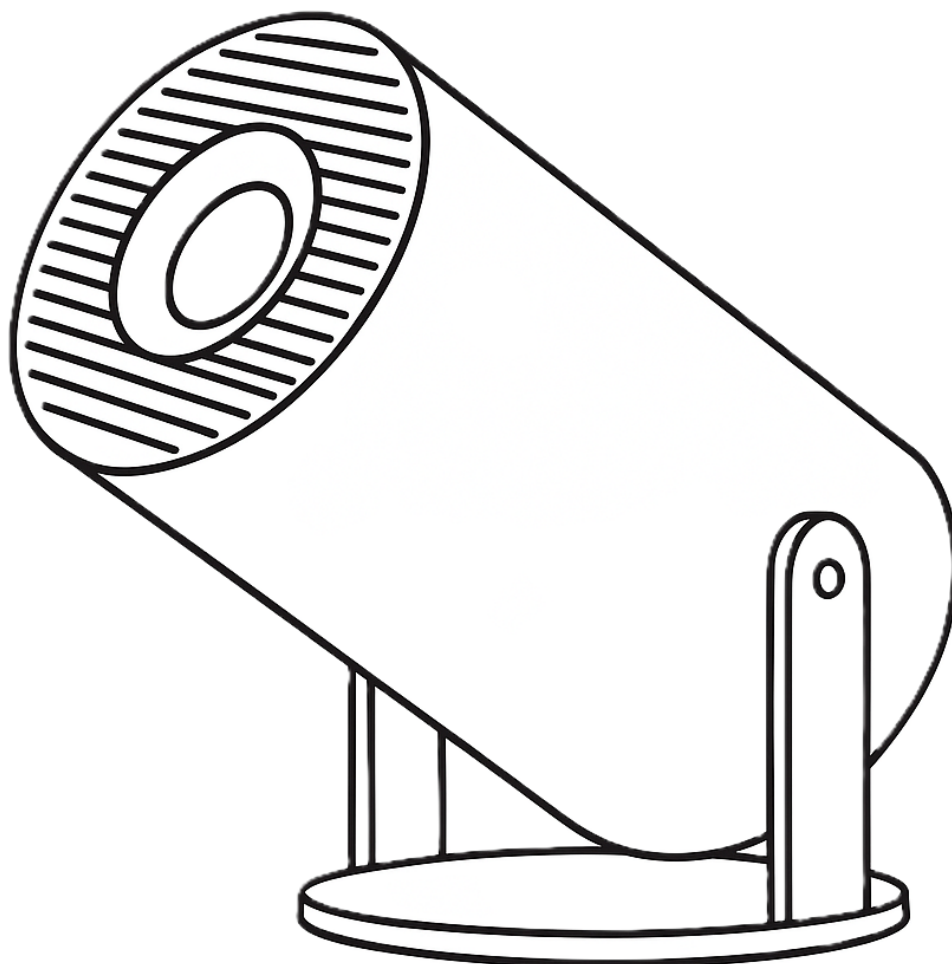

LEA ATENTAMENTE LAS INSTRUCCIONES ANTES DE SU USO. RESERVE EL MANUAL
PARA FUTURAS CONSULTAS

Atención

1. El proyector no es resistente al polvo ni al agua.
2. Para reducir el riesgo de incendio y descarga eléctrica, no exponga el proyector a la lluvia ni a la niebla.
3. Por favor, utilice el adaptador de corriente original. El proyector debe funcionar con la fuente de alimentación nominal especificada.
4. Cuando el proyector esté en funcionamiento, no mire directamente a la lente; la luz intensa puede deslumbrar sus ojos y causar un ligero dolor. Los niños deben utilizar el proyector bajo la supervisión de un adulto.
5. No cubra las rejillas de ventilación del proyector. El sobrecalentamiento reducirá la vida útil del proyector y puede ser peligroso.
6. Limpie regularmente las rejillas de ventilación del proyector, ya que el polvo puede provocar fallos en el sistema de refrigeración.
7. No utilice el proyector en un ambiente grasiento, húmedo, polvoriento o con humo. El aceite o los productos químicos pueden provocar un mal funcionamiento.
8. Por favor, manéjelo con cuidado durante el uso diario.
9. Por favor, desconecte la alimentación eléctrica si el proyector no se va a utilizar durante un tiempo prolongado.
10. Se prohíbe al personal no cualificado desmontar el proyector para su revisión y mantenimiento.

Descripción estructural

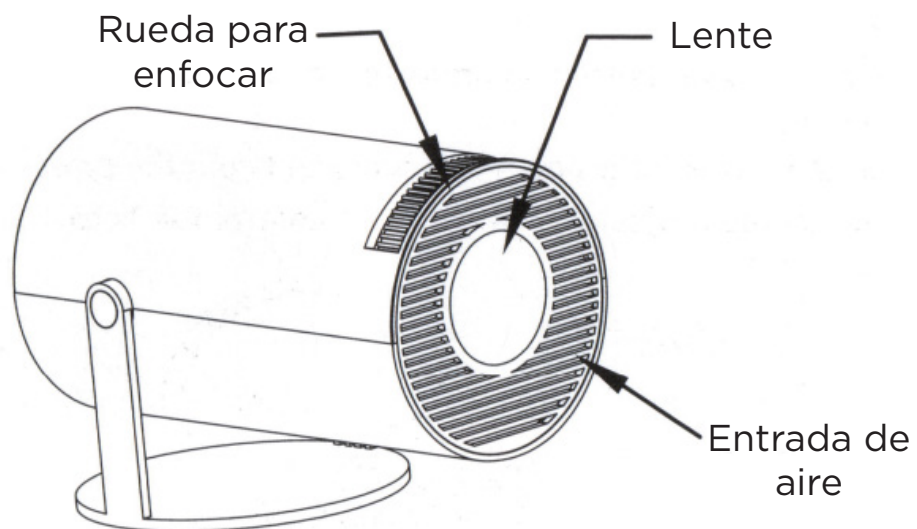
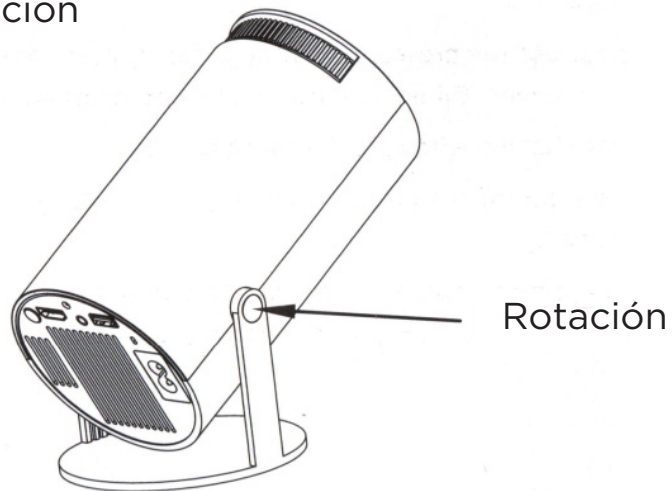
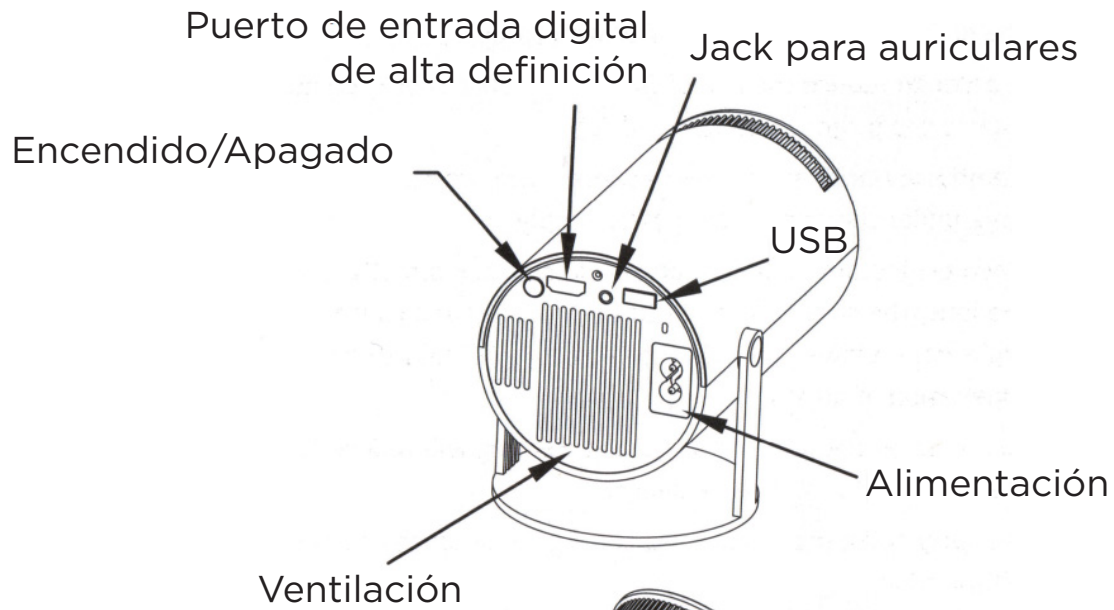

Control remoto y funciones

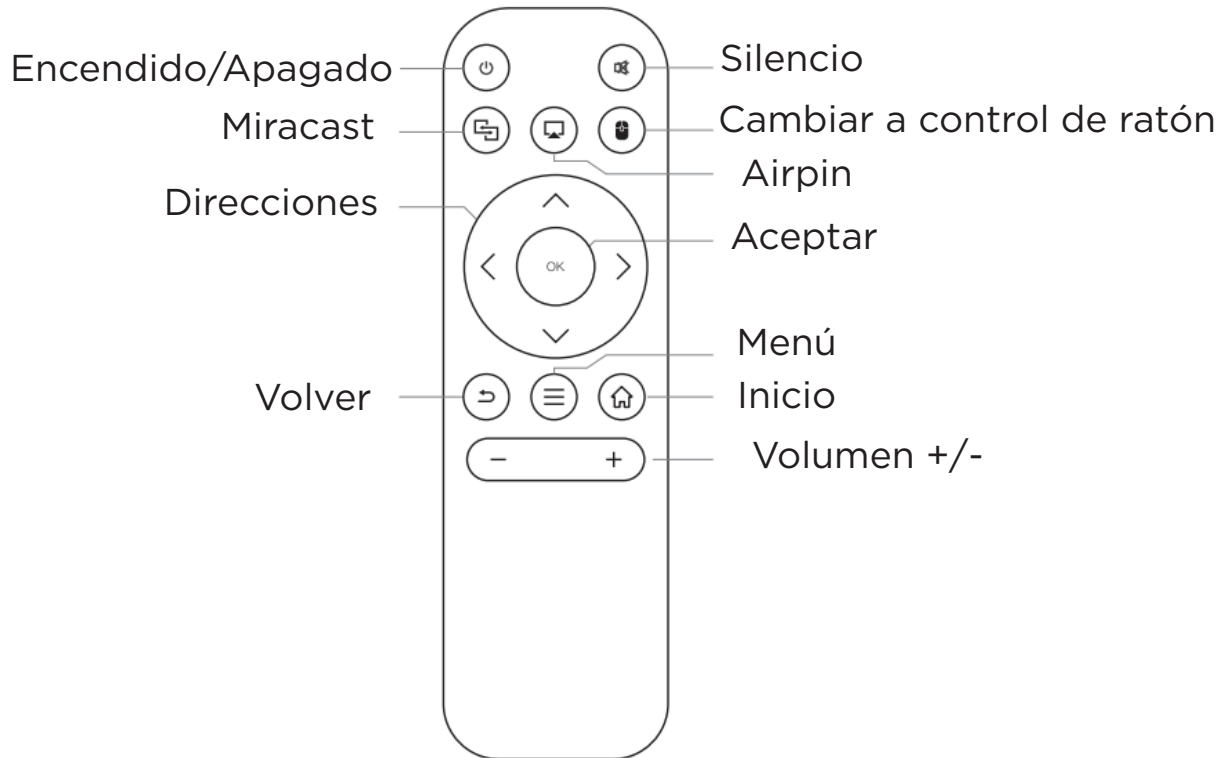

Encendido/Apagado

Encendido

Mantenga presionado el botón de encendido (Power) en el proyector durante 3 segundos.

Apagado

Cuando el proyector esté encendido, mantenga presionado el botón de encendido en el proyector o en el mando a distancia durante 3 segundos para apagarlo.

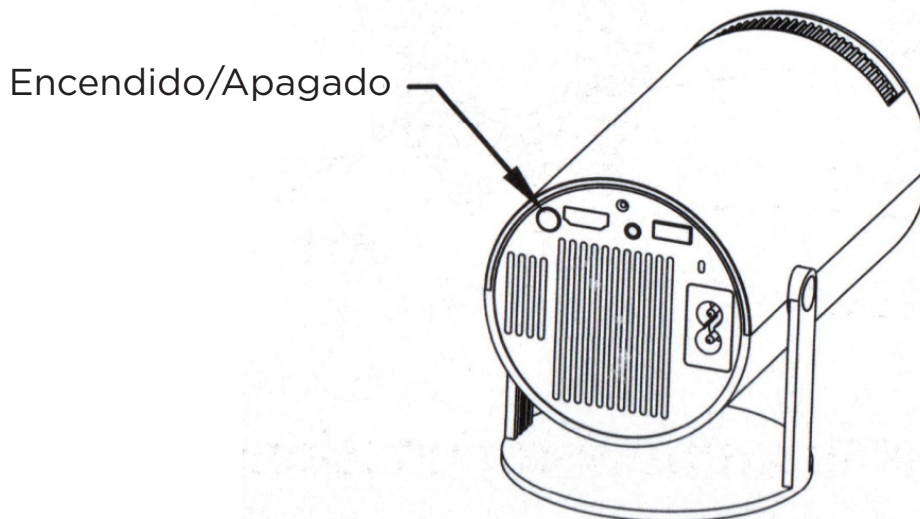

Ajuste del foco

Cuando el proyector esté encendido, ajuste la nitidez con la rueda de enfoque ubicada en la parte posterior del proyector.

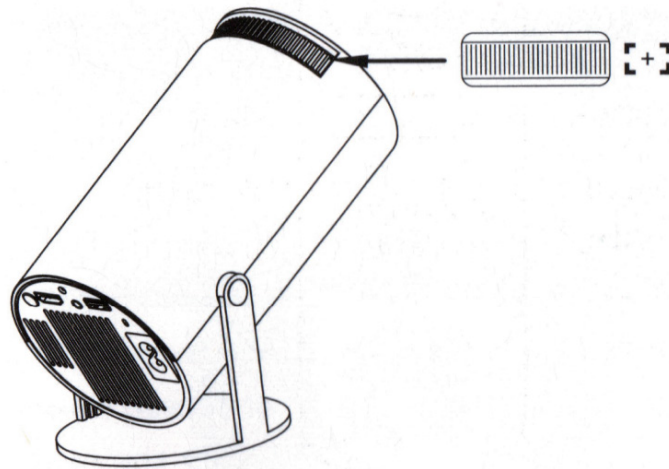

Interfaz del menú principal

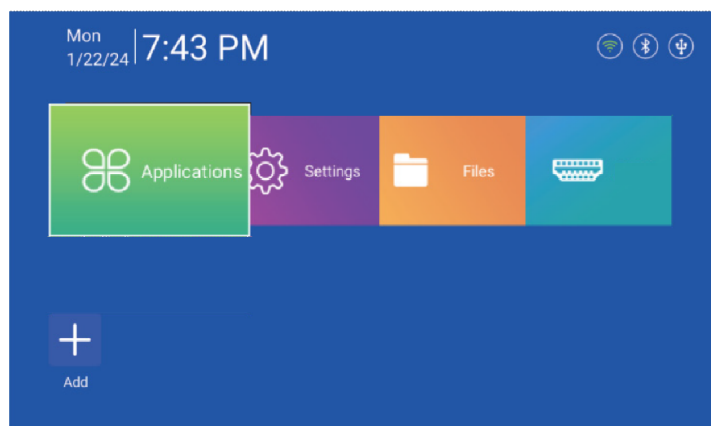

Wi-Fi

Ajustes de Wi-Fi > Elija la red a la que desea conectarse e introduzca la contraseña.

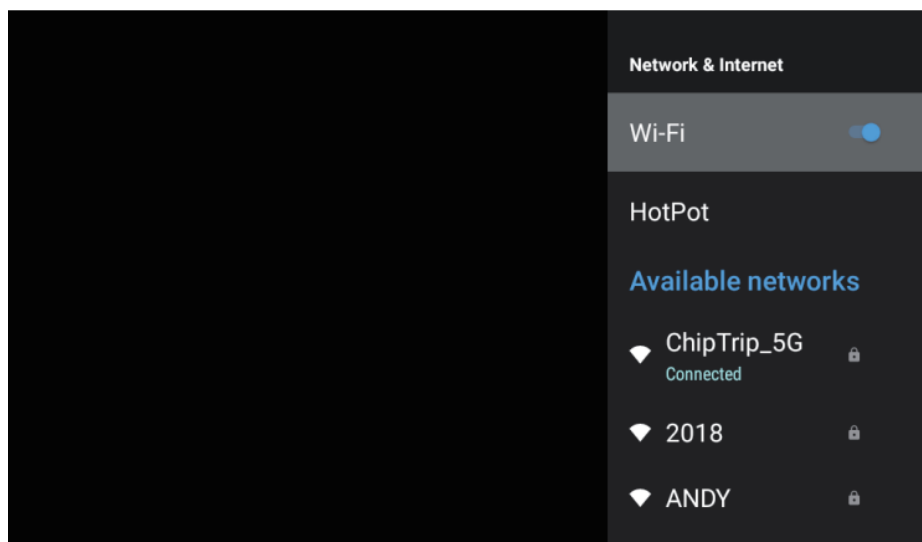

Configuración de Bluetooth (BT)

En la configuración de Bluetooth, active el Bluetooth (“ON”), haga clic en “Actualizar Dispositivos” y elija el dispositivo con el que desea vincularse.

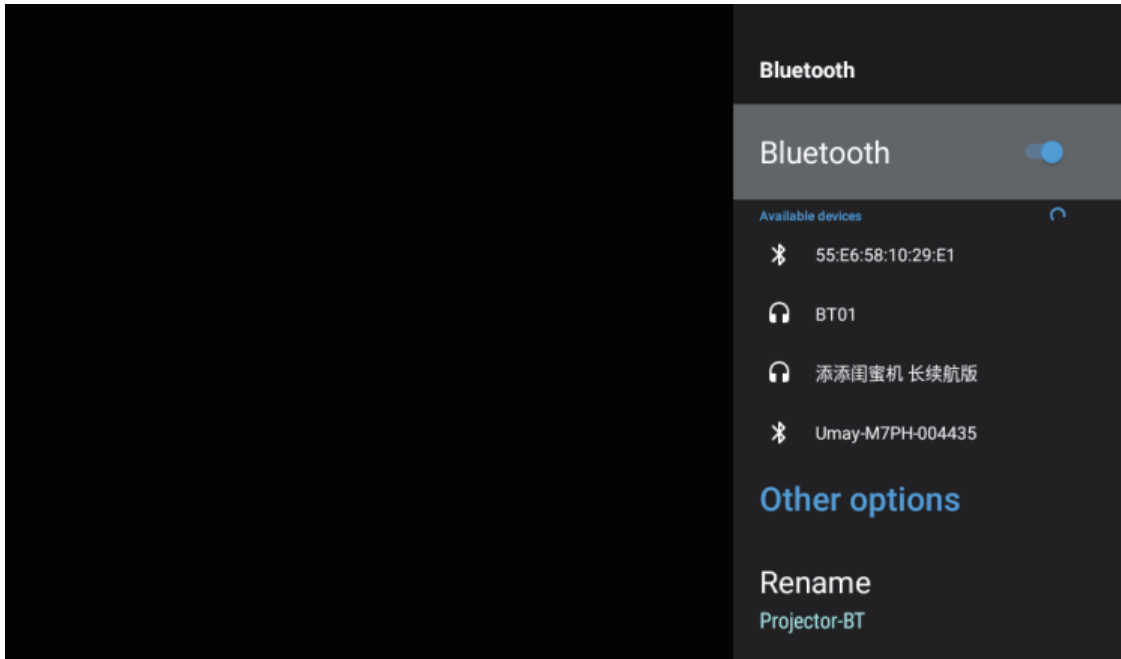

Acerca de este dispositivo

Ajustes > Preferencias del Dispositivo > Acerca de.

En esta sección se puede ver la información del dispositivo.

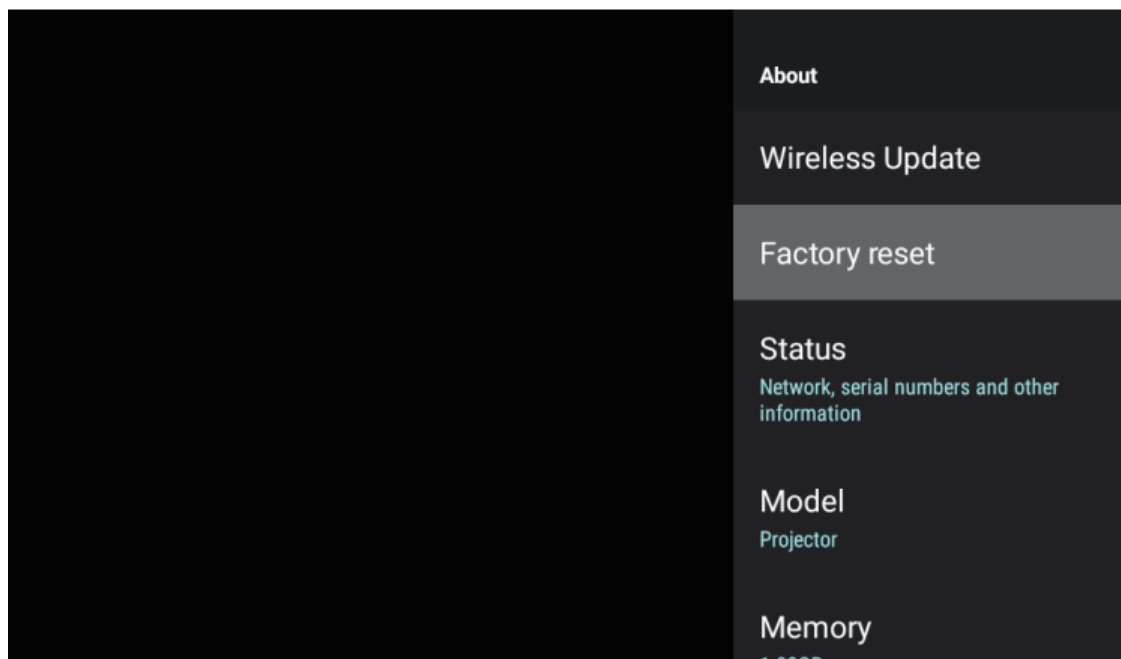

Aplicaciones

Página de Inicio > Aplicaciones. Aquí se pueden ver todas las aplicaciones instaladas.

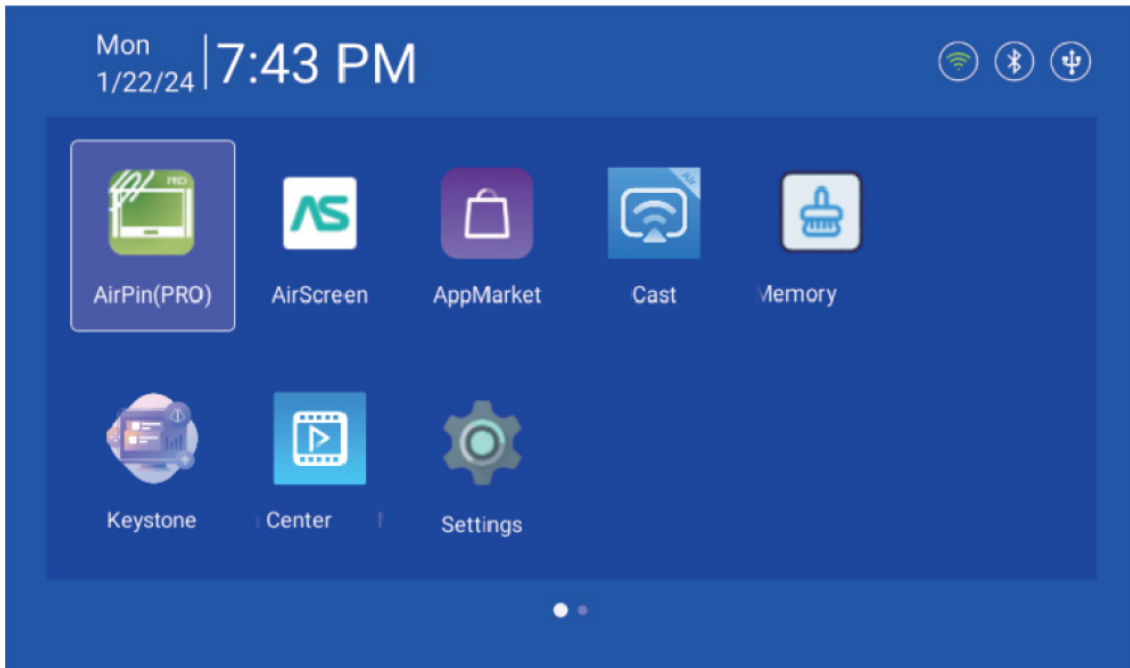

Idioma del Menú (OSD)

Ajustes > Preferencias del Dispositivo > Idioma.

Aquí puede elegir el idioma que desee.

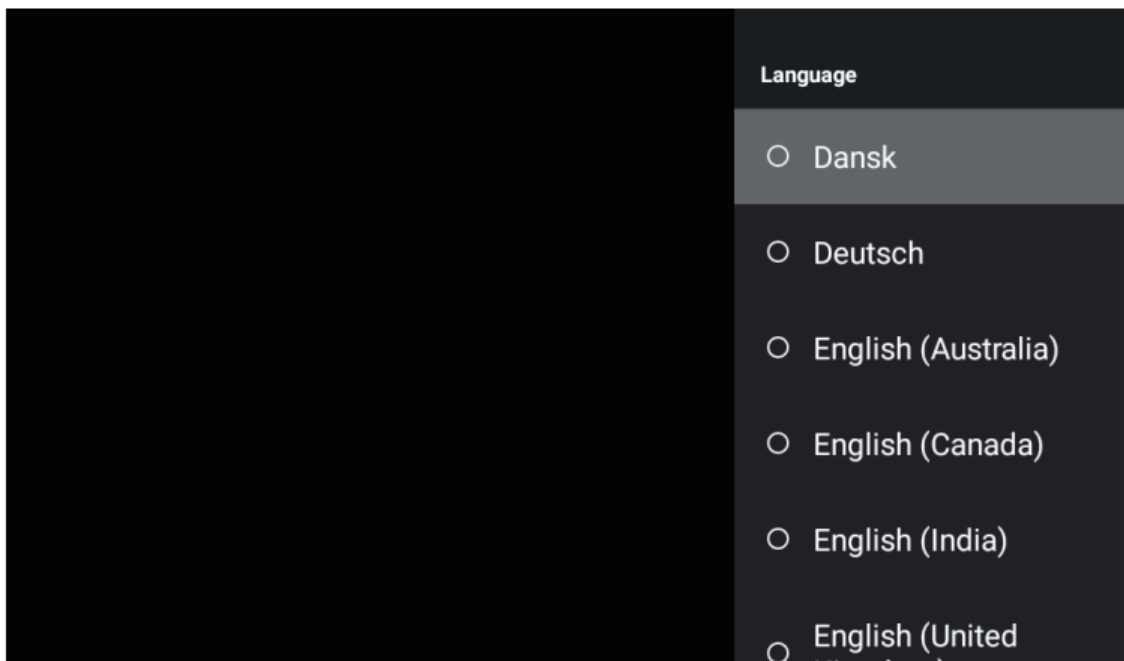

Fondo de Pantalla de Inicio

Página de Inicio > Ajustes del Proyector > Fondos de Pantalla.

Elija el fondo de pantalla de inicio que desee.



Modo de Proyección

Página de Inicio > Ajustes del Proyector > Ajuste Keystone > Modo de Proyección.

Seleccione un modo diferente según su escenario de uso. Hay cuatro modos disponibles: Front Table (Frontal sobre mesa), Front Ceiling (Frontal desde el techo), Back Table (Trasero sobre mesa, retroproyección), Back Ceiling (Trasero desde el techo, retroproyección)

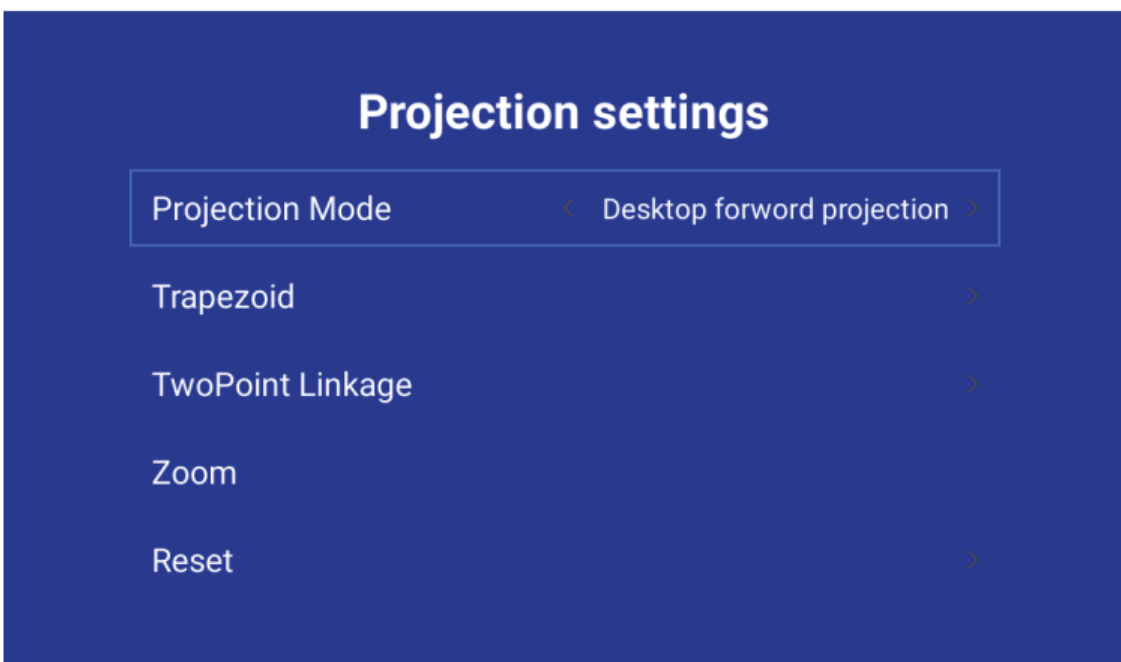

Restaurar de Fábrica

Ajustes > Preferencias del Dispositivo > Restablecer.

Esta opción restablece el sistema. Todos los datos del usuario serán eliminados.

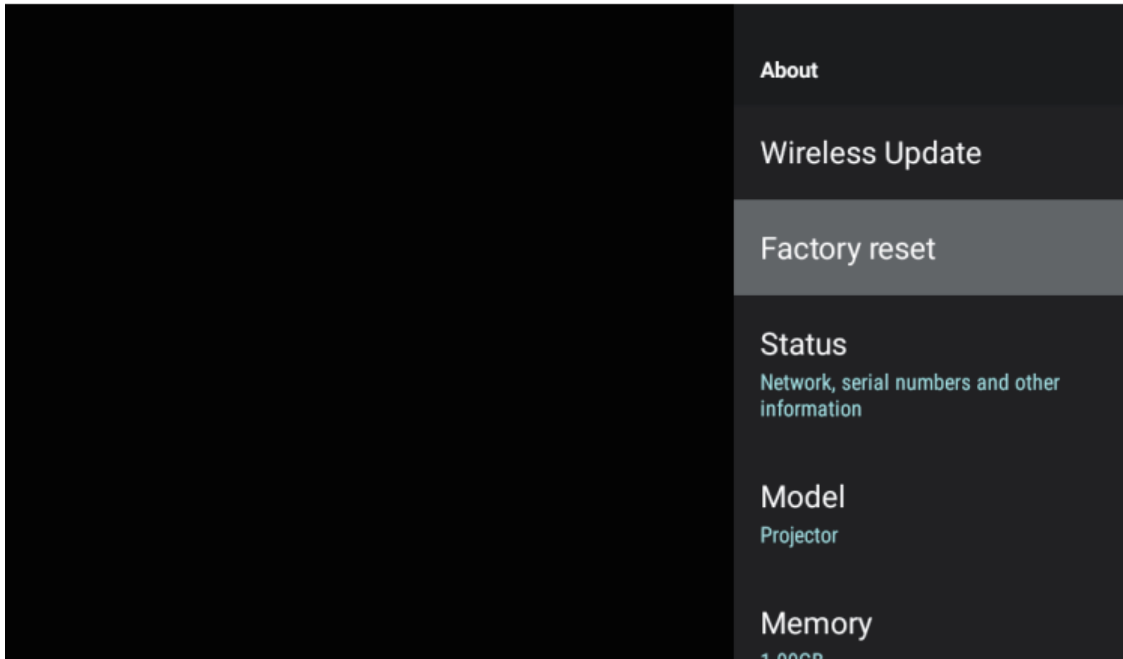

Trapezoide (Corrección Keystone)

Página de Inicio > Ajustes del Proyector > Ajuste Keystone > Trapezoide.

Puede ajustar los cuatro puntos de la imagen por separado para asegurar que la imagen se vea correctamente.

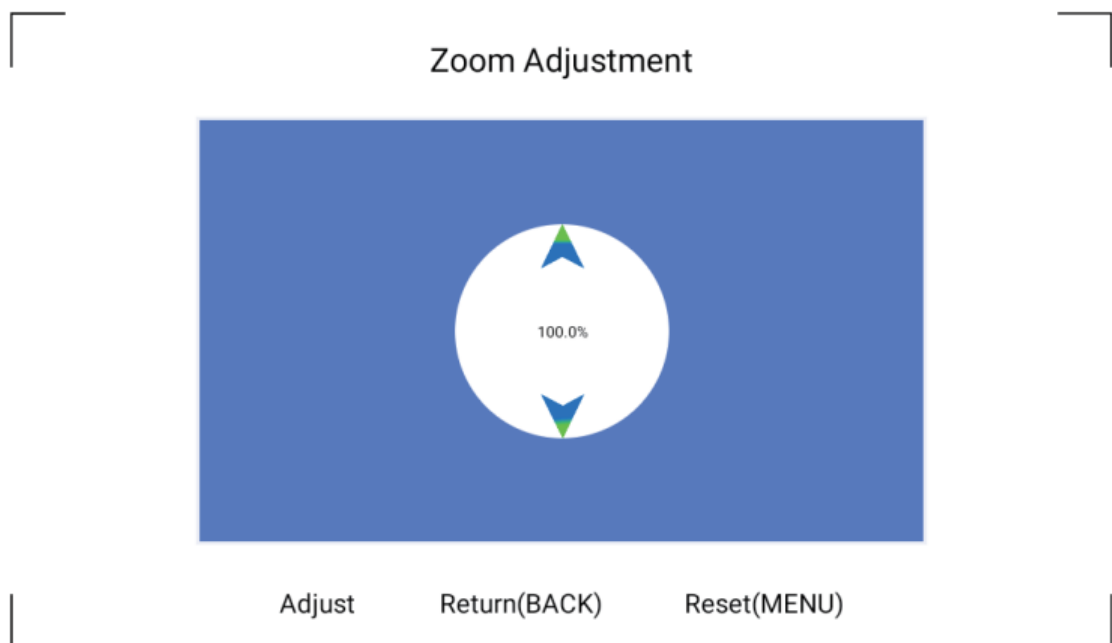

Reproductor Multimedia

Inserte una unidad USB y haga clic en el icono USB en la página de inicio para leer los archivos locales de video, música, fotos y libros.

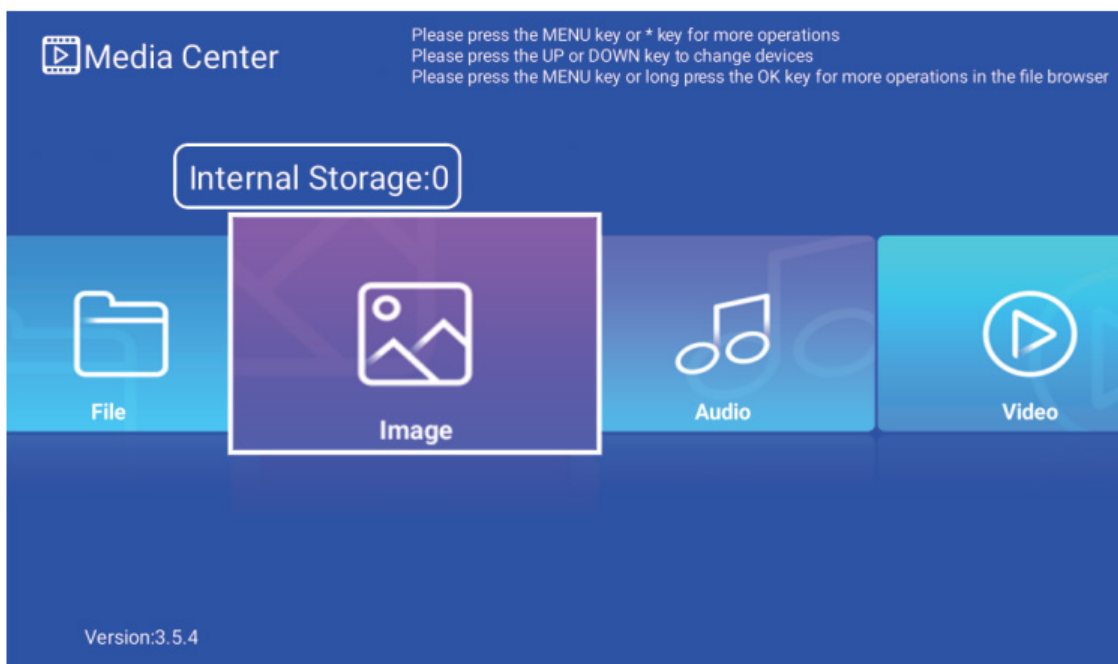

Señal Entrada digital de alta definición

Conecte el proyector y un dispositivo fuente externo mediante un Cable digital de alta definición. Seleccione la opción correspondiente en la página de inicio; la señal del dispositivo fuente se transmitirá al proyector y será mostrada.

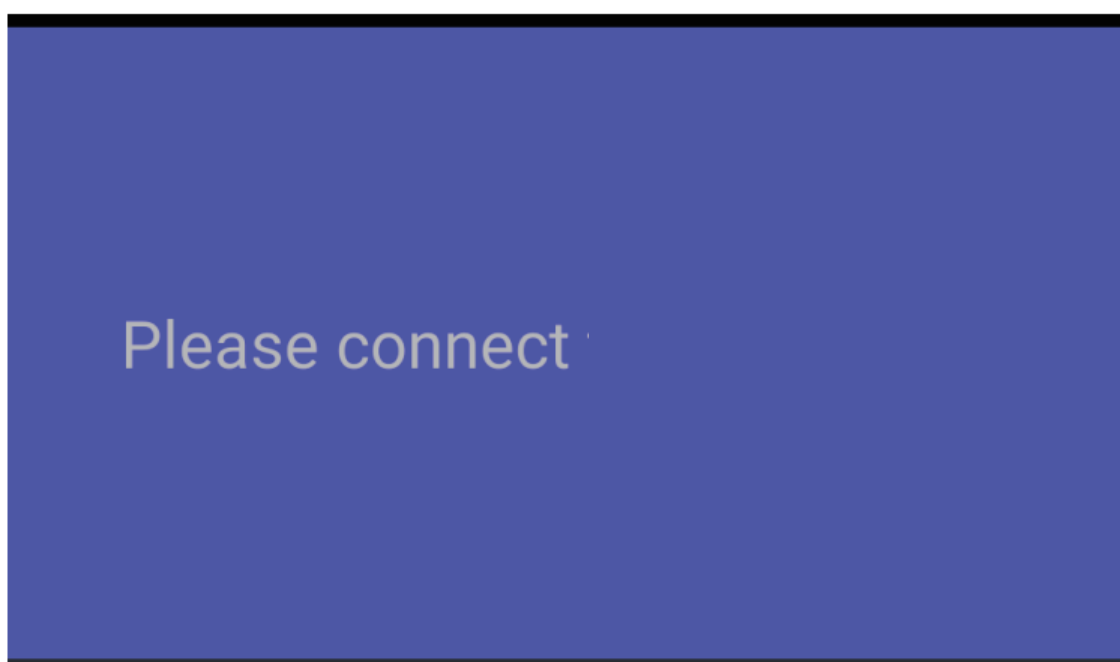

Pantalla Inalámbrica

(El móvil o tablet Android debe estar conectado a la misma red que el proyector.)

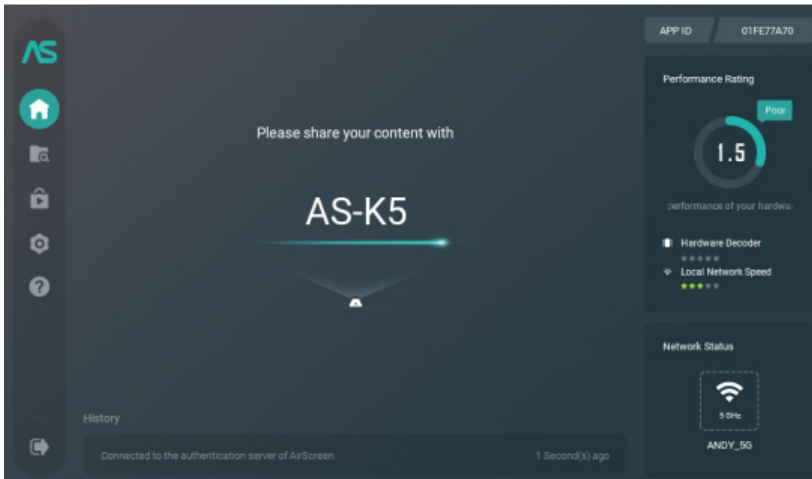

1. Abra el menú de ajustes en su móvil o tablet Android.

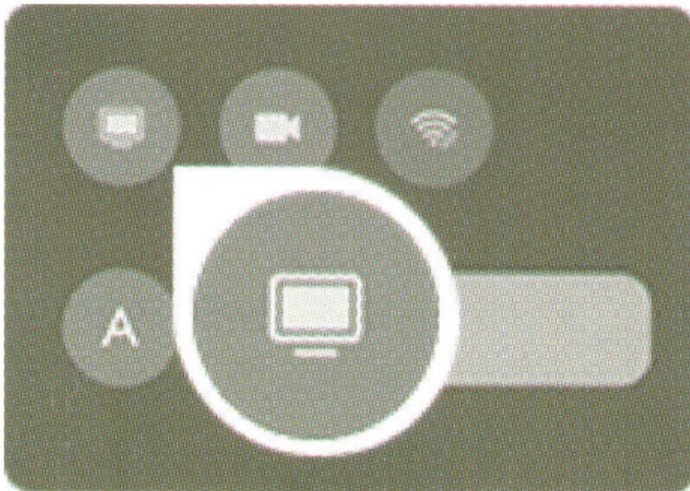

2. Acceda a los ajustes de pantalla o a la función de duplicar pantalla (screen mirroring).

3. Seleccione el nombre del dispositivo.

iOS

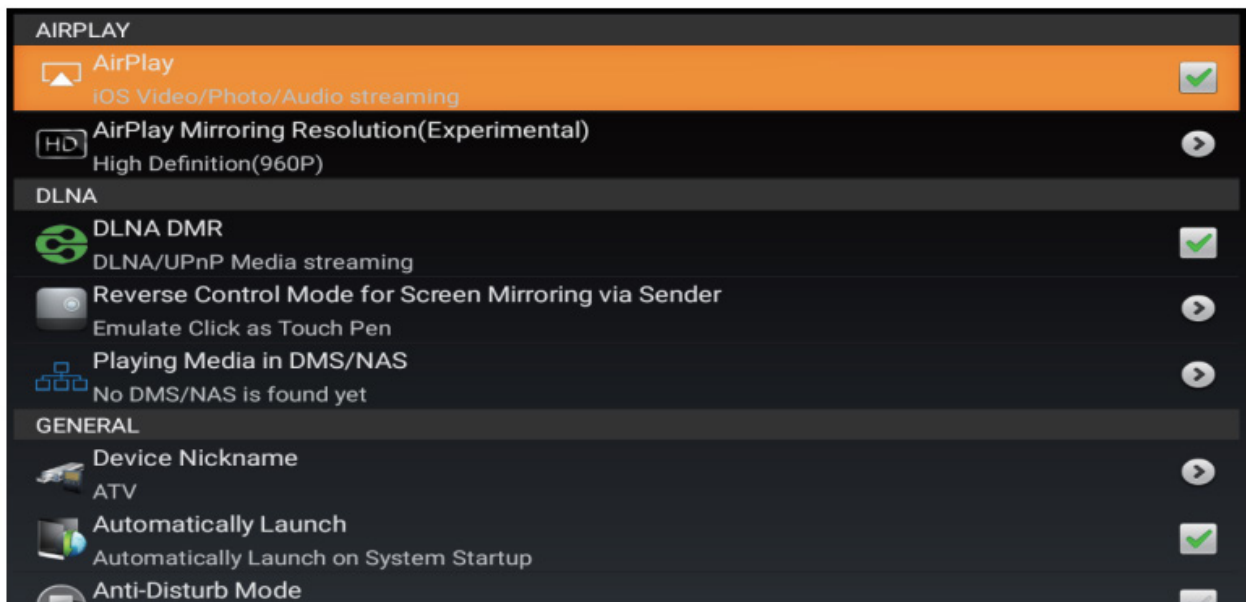
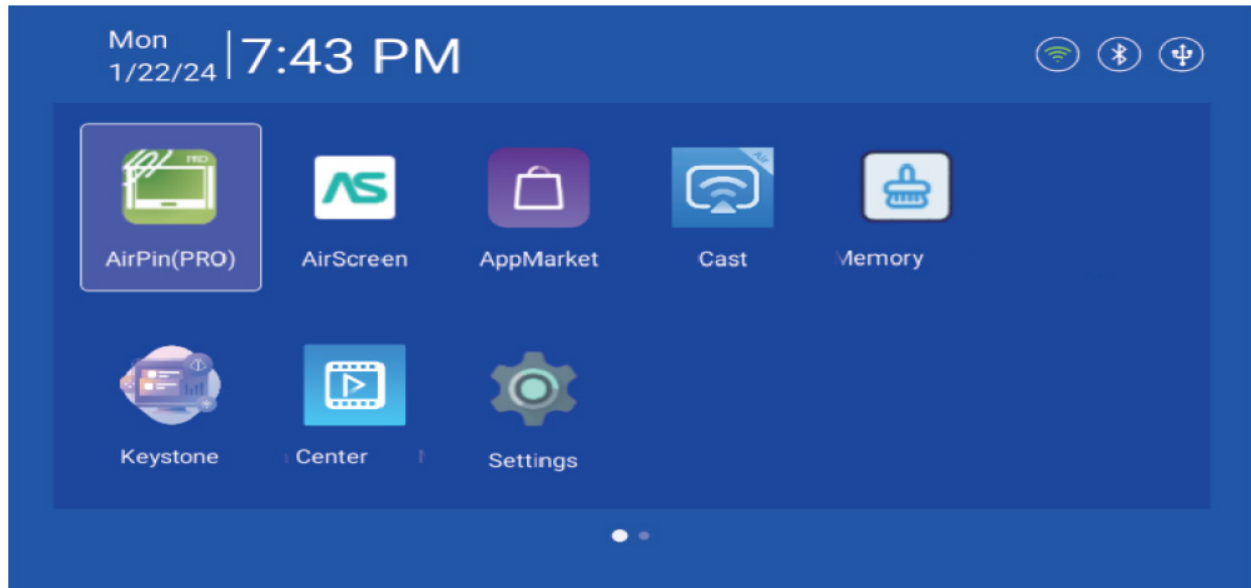

DLNA

(El teléfono o tablet debe estar conectado a la misma red que el proyector.)

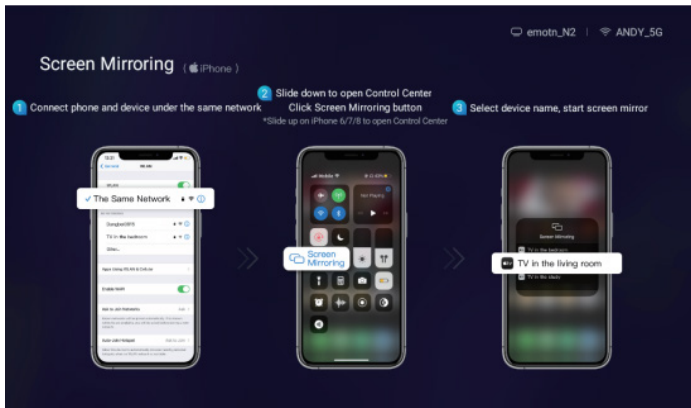

1. Abra la aplicación de reproducción de video.

2. Haga clic en el ícono de TV y seleccione el nombre del dispositivo.

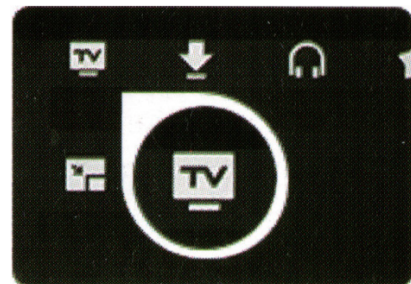

Transmitir con iOS (iOS Cast)

Transmitir con iOS (iOS Cast AP)

Conectar con un teléfono iOS mediante duplicación de pantalla:

2. En su teléfono, abra los ajustes de Wi-Fi y busque el nombre del dispositivo. Luego, ingrese la contraseña.

3. Haga clic en AirPlay/Duplicar Pantalla en su teléfono para conectar el proyector.

Transmitir con iOS (iOS Cast)

(El teléfono o tablet debe estar conectado a la misma red que el proyector.)

1. Abra el Centro de Control de su iPhone y seleccione “Duplicar Pantalla”.

2. Haga clic en el nombre del dispositivo.

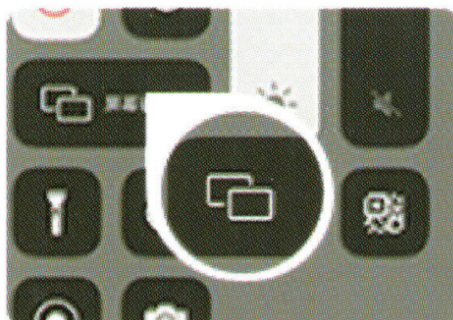

Instrucciones de Seguridad

- Por favor, preste atención a la información importante relacionada con la operación y el mantenimiento del proyector. Debe leer esta información cuidadosamente para evitar problemas. Seguir estas instrucciones de seguridad aumentará la vida útil del proyector.
- Por favor, consulte a personal cualificado para los servicios de instalación y reparación, y no utilice cables, accesorios u otros periféricos dañados.
- El proyector debe mantenerse alejado de fuentes inflamables, explosivas, de fuerte interferencia electromagnética (grandes estaciones de radar, centrales eléctricas, subestaciones, etc.), así como de la luz ambiental intensa (evite la luz solar directa).
- No cubra las rejillas de ventilación del proyector.
- Por favor, utilice el adaptador de corriente original.
- Mantenga una ventilación adecuada y asegúrese de que las rejillas no estén cubiertas para evitar el sobrecalentamiento del proyector.
- Cuando el proyector esté en funcionamiento, no mire directamente a la lente; la luz intensa puede deslumbrar sus ojos y causar un ligero dolor.
- No doble ni arrastre el cable de alimentación.
- No coloque el cable de alimentación debajo del proyector ni de ningún objeto pesado.
- No cubra el cable de alimentación con otros materiales blandos.
- No caliente el cable de alimentación.
- Evite tocar el adaptador de corriente con las manos mojadas.

Disclaimer

Este manual proporciona instrucciones generales. Las imágenes y funciones de este manual están sujetas al producto real. Nuestra empresa se dedica a mejorar el rendimiento del producto y nos reservamos el derecho de modificar las funciones y la interfaz del producto descritas en este manual sin previo aviso. Por favor, guarde su dispositivo adecuadamente. No nos hacemos responsables de ninguna pérdida causada por una operación incorrecta del software/hardware, por reparaciones o por cualquier otra razón. No nos hacemos responsables de las pérdidas derivadas de reclamaciones de terceros. Este manual ha sido revisado cuidadosamente por ingenieros profesionales. Le rogamos que disculpe cualquier omisión inevitable.



Por favor, no mire directamente a la lente cuando esté proyectando para evitar que la luz intensa le dañe los ojos. Los niños deben utilizar el proyector bajo la supervisión de un adulto.

INSTRUÇÕES DE USO

PROJETOR PORTÁTIL PROJ200W

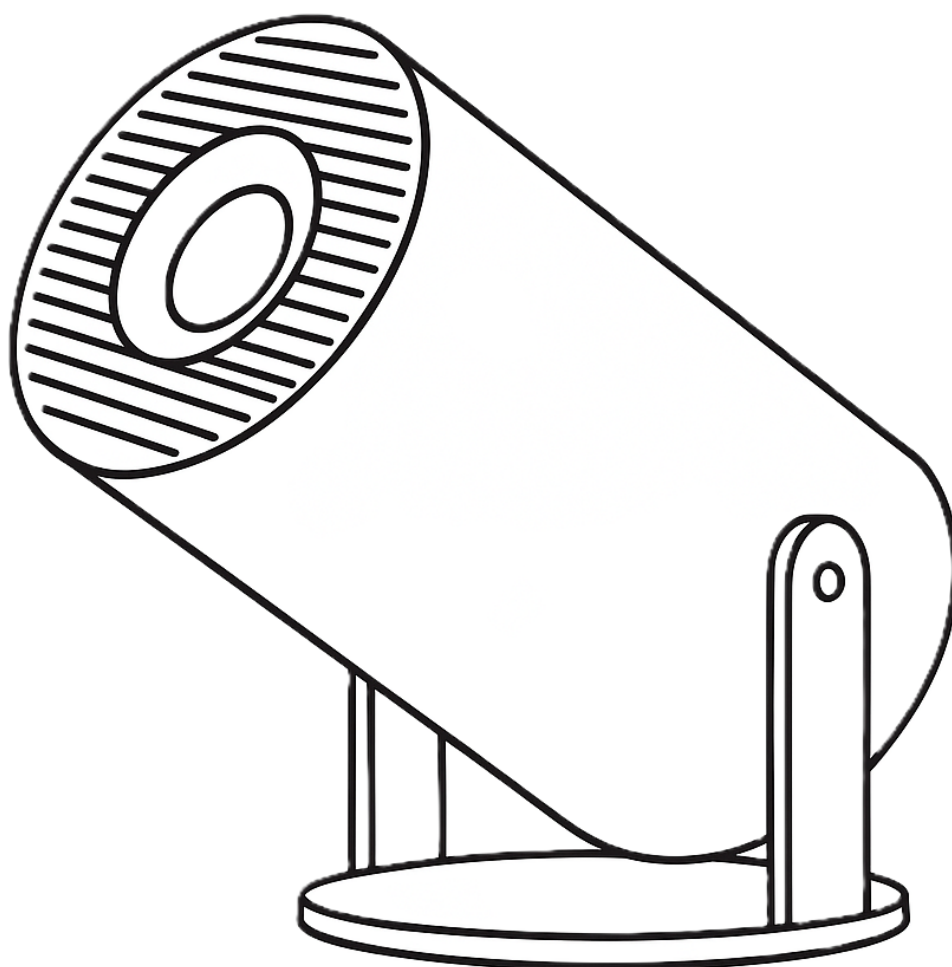

LEIA ATENTAMENTE AS INSTRUÇÕES ANTES DE USAR. GUARDE O MANUAL PARA FUTURAS CONSULTAS

Atenção

1. O projetor não é resistente a poeira nem à prova d'água.
2. Para reduzir o risco de incêndio e choque elétrico, não exponha o projetor à chuva ou neblina.
3. Por favor, utilize o adaptador de energia original. O projetor deve funcionar com a fonte de alimentação nominal especificada.
4. Quando o projetor estiver em funcionamento, não olhe diretamente para a lente ; a luz forte pode ofuscar seus olhos e causar uma ligeira dor. As crianças devem utilizar o projetor sob a supervisão de um adulto.
5. Não cubra as aberturas de ventilação do projetor. O sobreaquecimento reduzirá a vida útil do projetor e pode ser perigoso.
6. Limpe regularmente as aberturas de ventilação do projetor, pois a poeira pode causar falhas no sistema de refrigeração.
7. Não utilize o projetor em um ambiente gorduroso, úmido, empoeirado ou com fumaça. Óleo ou produtos químicos podem causar mau funcionamento.
8. Por favor, manuseie-o com cuidado durante o uso diário.
9. Por favor, desligue a fonte de alimentação se o projetor não for utilizado por um longo período.
10. É proibido que pessoal não qualificado desmonte o projetor para revisão e manutenção.

Descrição Estrutural

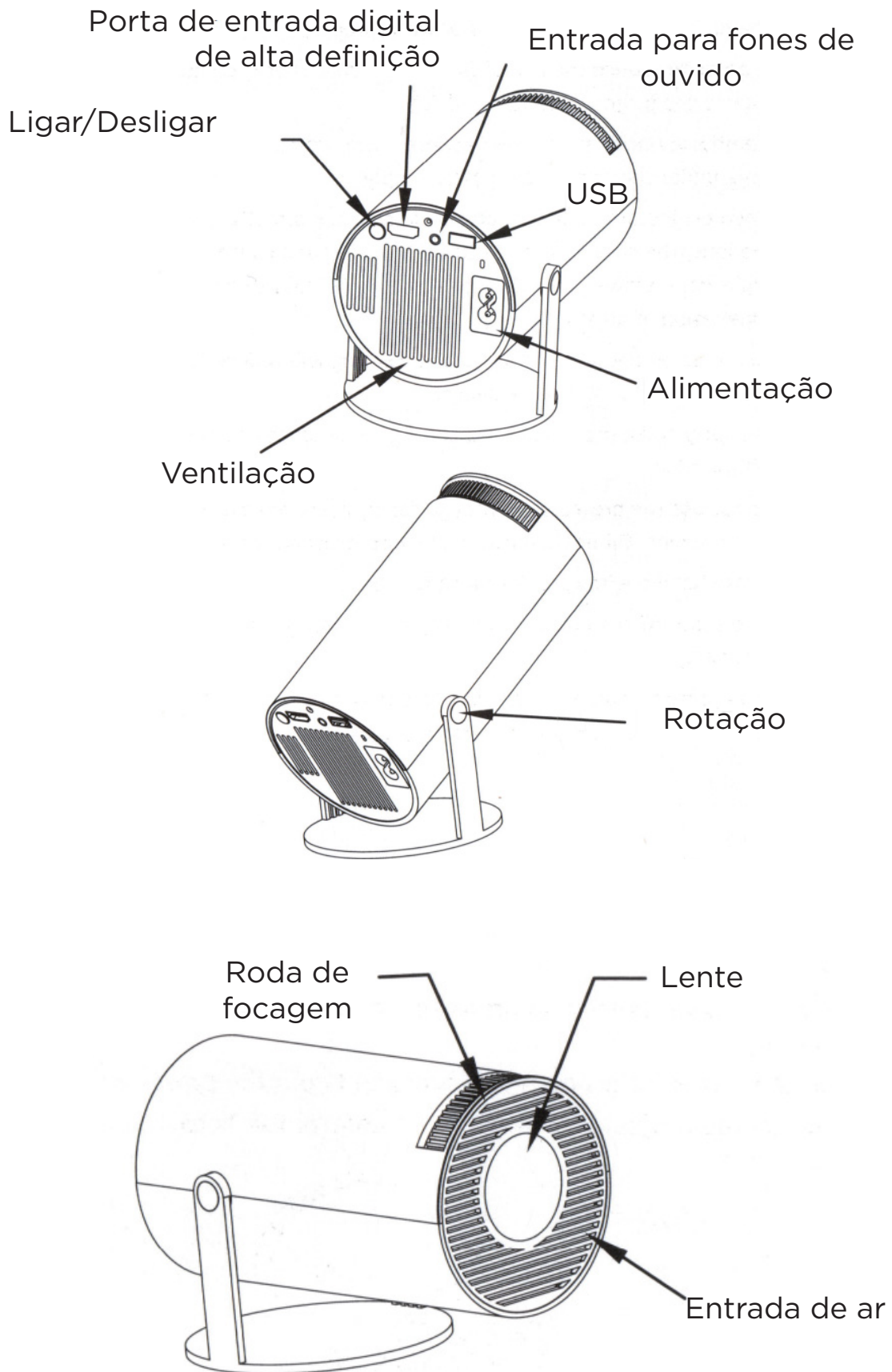

Controle Remoto e Funções

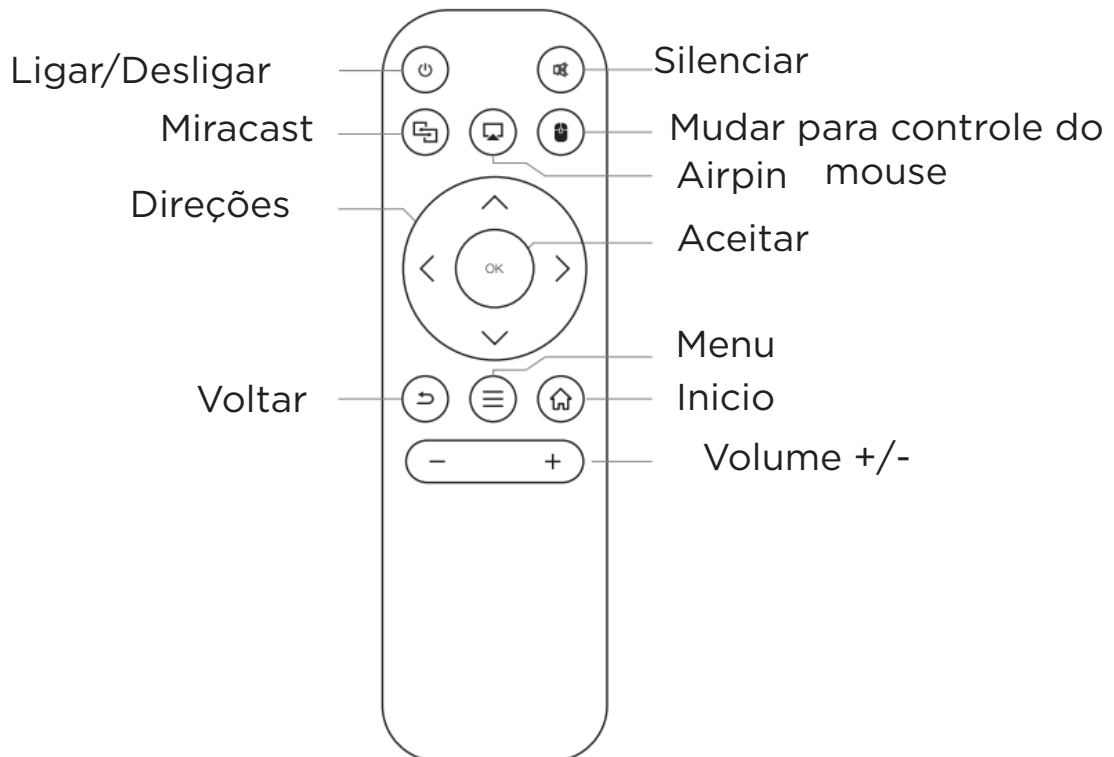

Ligar/Desligar

Ligar

Mantenha pressionado o botão de ligar (Power) no projetor por 3 segundos.

Desligar

Quando o projetor estiver ligado, mantenha pressionado o botão de ligar no projetor ou no controle remoto por 3 segundos para desligá-lo.

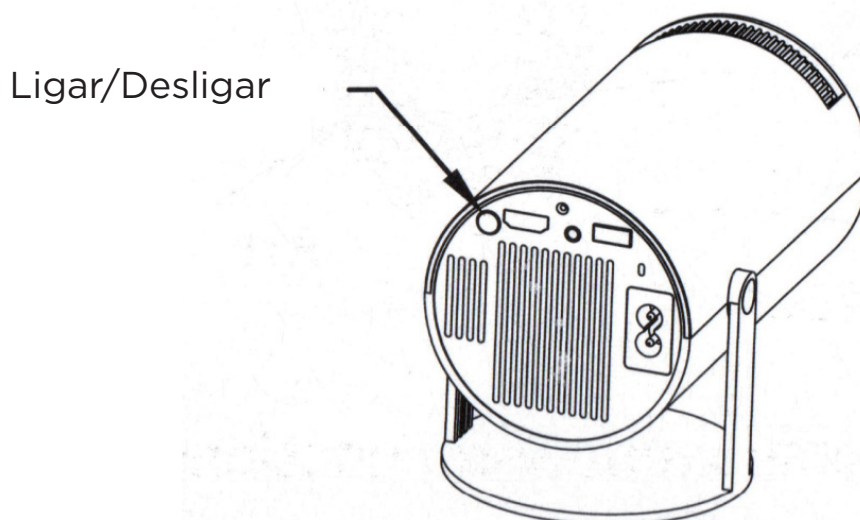

Ajuste do Foco

Quando o projetor estiver ligado, ajuste a nitidez com a roda de focagem localizada na parte de trás do projetor

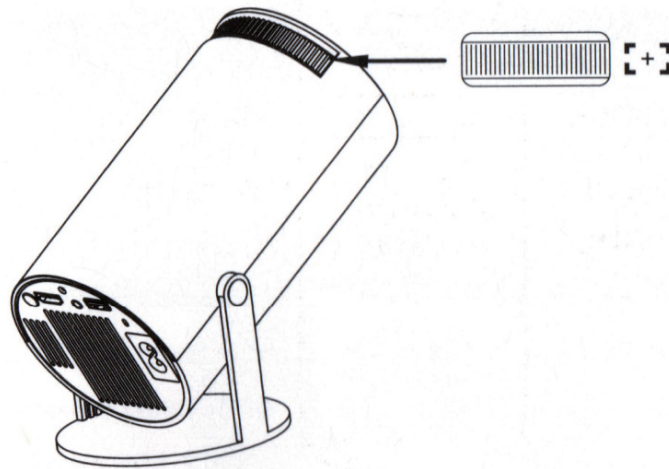

Interface do Menu Principal

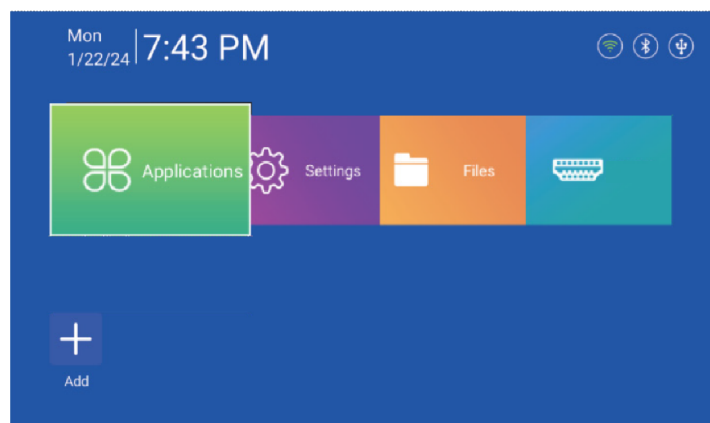

Wi-Fi

Configurações de Wi-Fi > Escolha a rede à qual deseja se conectar e insira a senha.

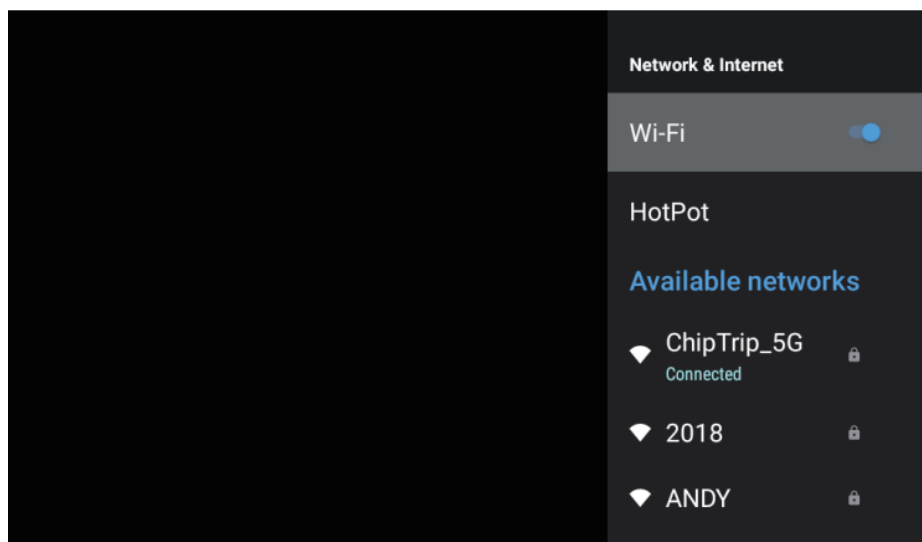

Configuração de Bluetooth (BT)

Nas configurações de Bluetooth, ative o Bluetooth (“ON”), clique em “Atualizar Dispositivos” e escolha o dispositivo ao qual deseja se conectar.

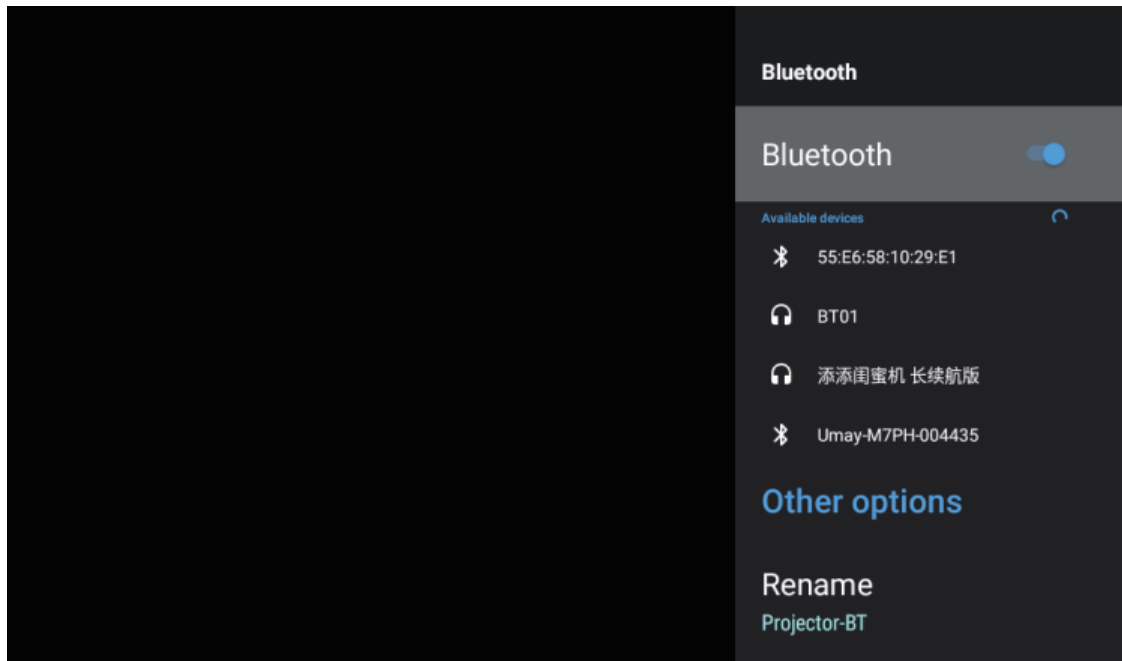

Sobre este dispositivo

Configurações > Preferências do Dispositivo > Sobre.

Nesta seção, você pode ver as informações do dispositivo.

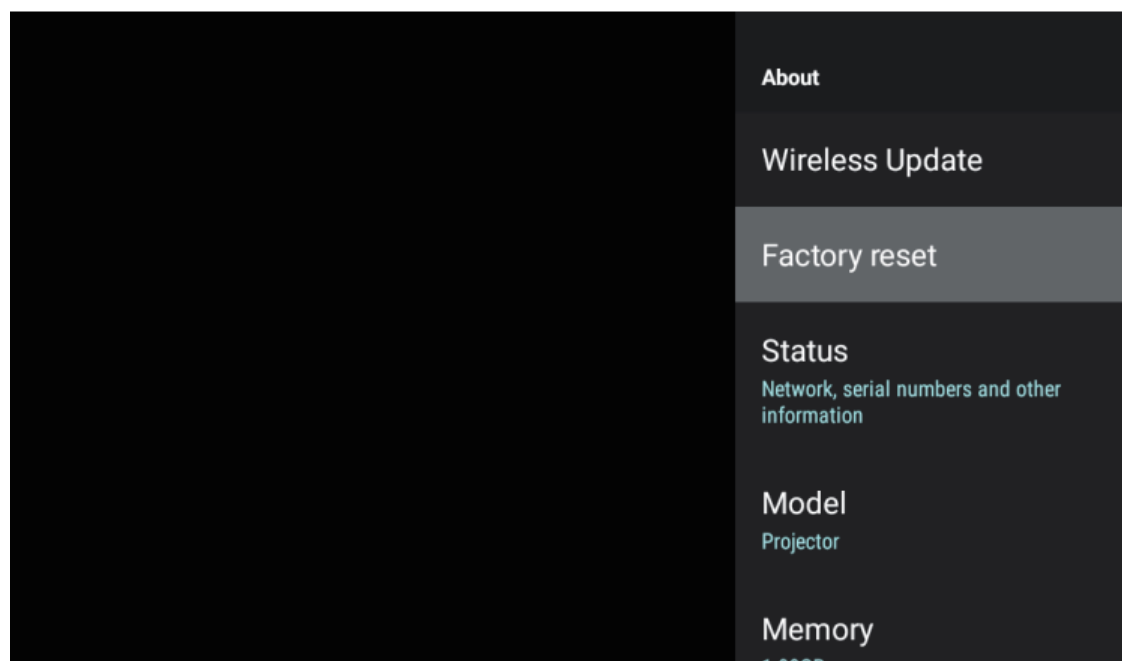

Aplicativos

Página Inicial > Aplicativos. Aqui você pode ver todos os aplicativos instalados.

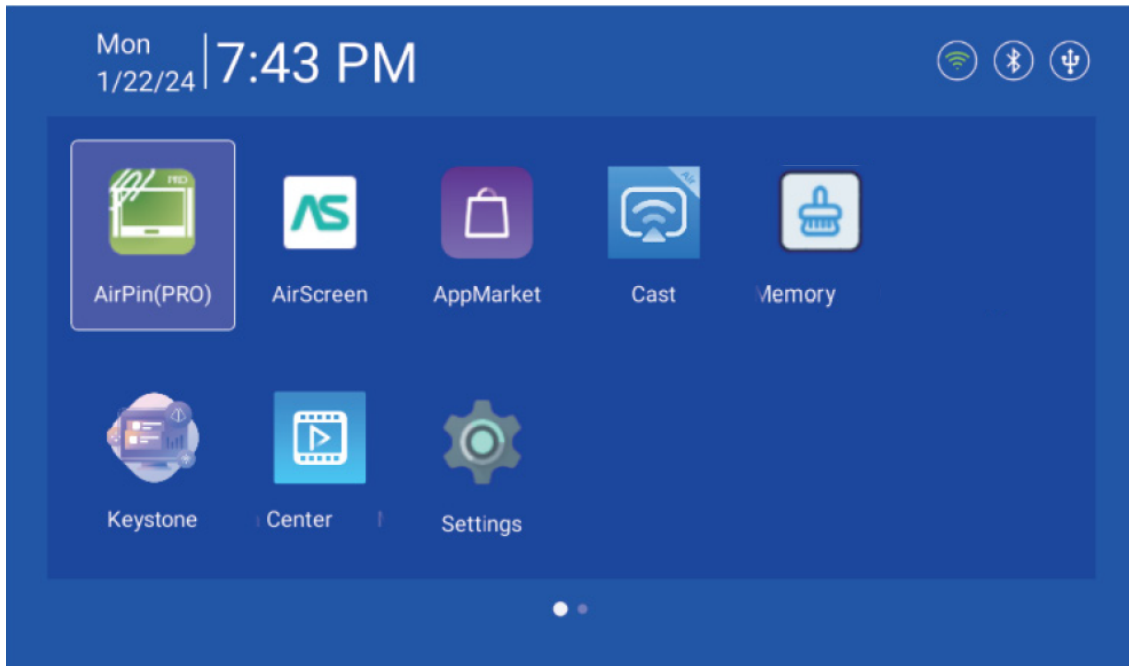

Idioma do Menu (OSD)

Configurações > Preferências do Dispositivo > Idioma.

Aqui você pode escolher o idioma desejado.

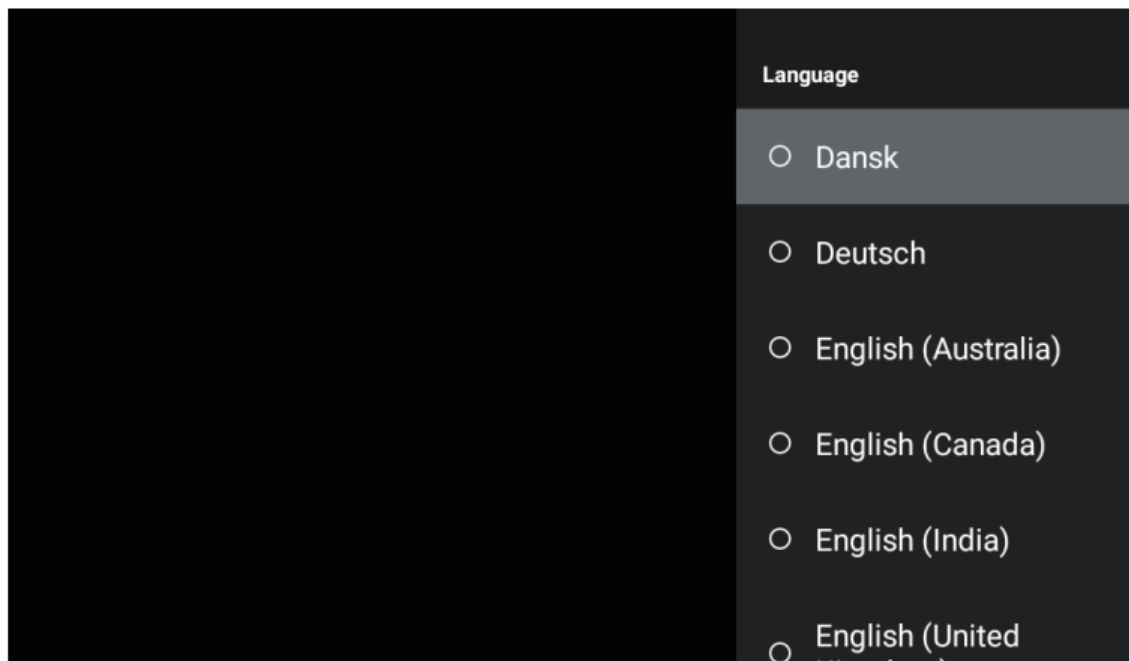

Papel de Parede da Tela Inicial

Página Inicial > Configurações do Projetor > Papéis de Parede.

Escolha o papel de parede da tela inicial que desejar.

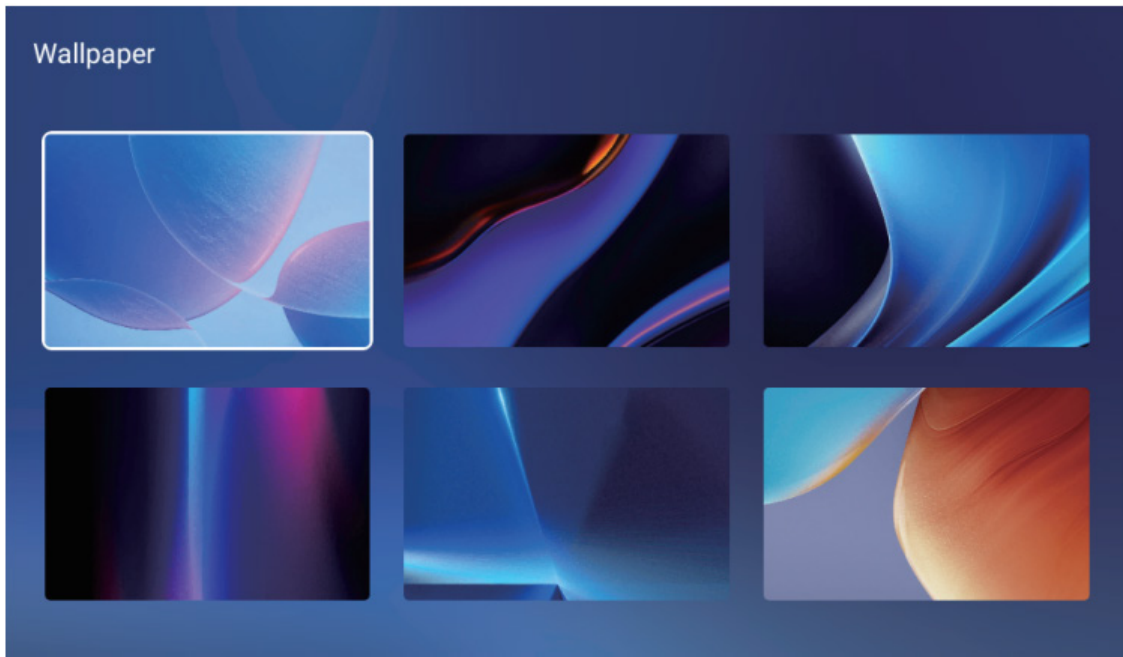

Modo de Projeção

Página Inicial > Configurações do Projetor > Ajuste Keystone > Modo de Projeção.

Selecione um modo diferente de acordo com o seu cenário de uso. Existem quatro modos disponíveis: Mesa Frontal (Projeção frontal sobre a mesa), Teto Frontal (Projeção frontal a partir do teto), Mesa Traseira (Retroprojeção sobre a mesa), Teto Traseiro (Retroprojeção a partir do teto)

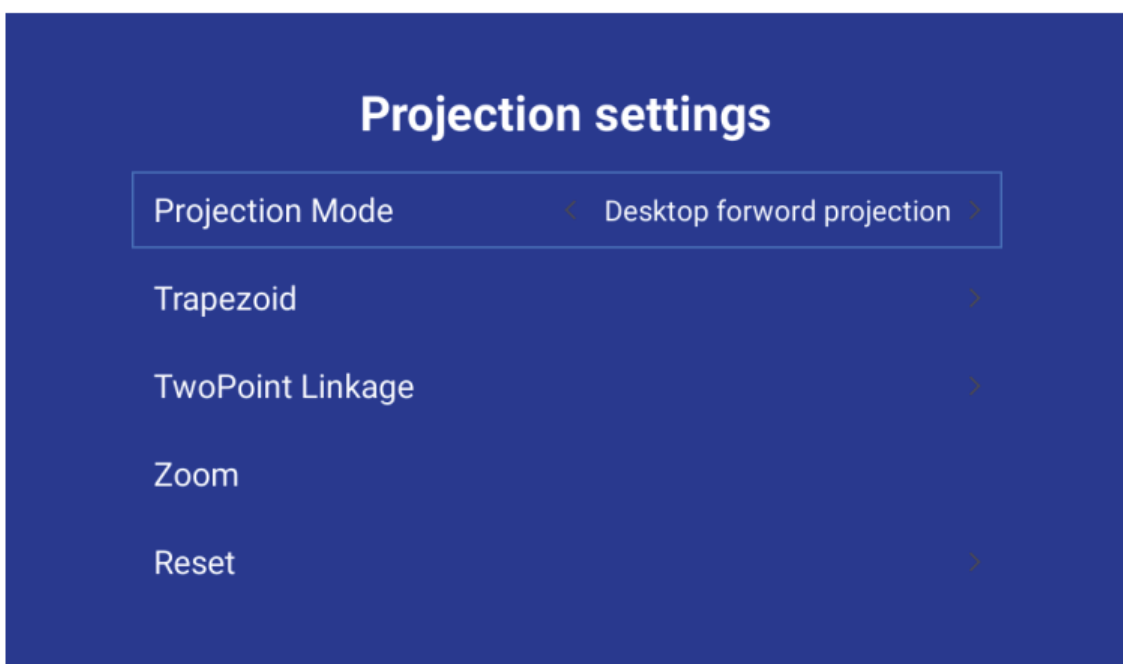

Restauração de Fábrica

Configurações > Preferências do Dispositivo > Redefinir.

Esta opção redefinirá o sistema. Todos os dados do usuário serão apagados.

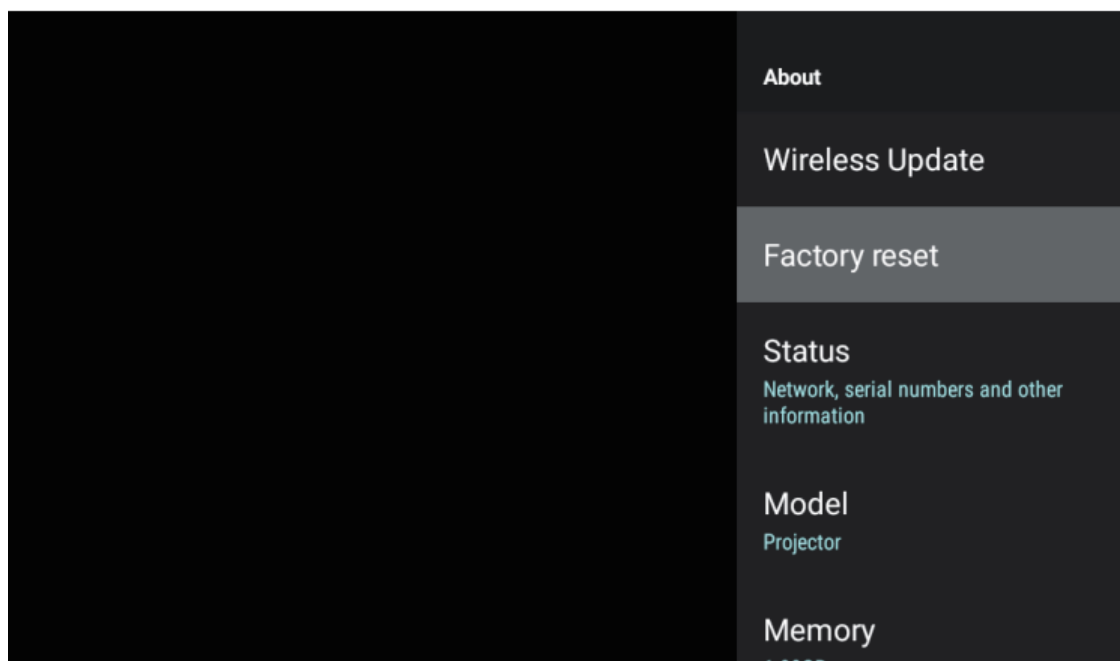

Trapézio (Correção Keystone)

Página Inicial > Configurações do Projetor > Ajuste Keystone > Trapézio.

Você pode ajustar os quatro pontos da imagem separadamente para garantir que a imagem seja exibida corretamente.

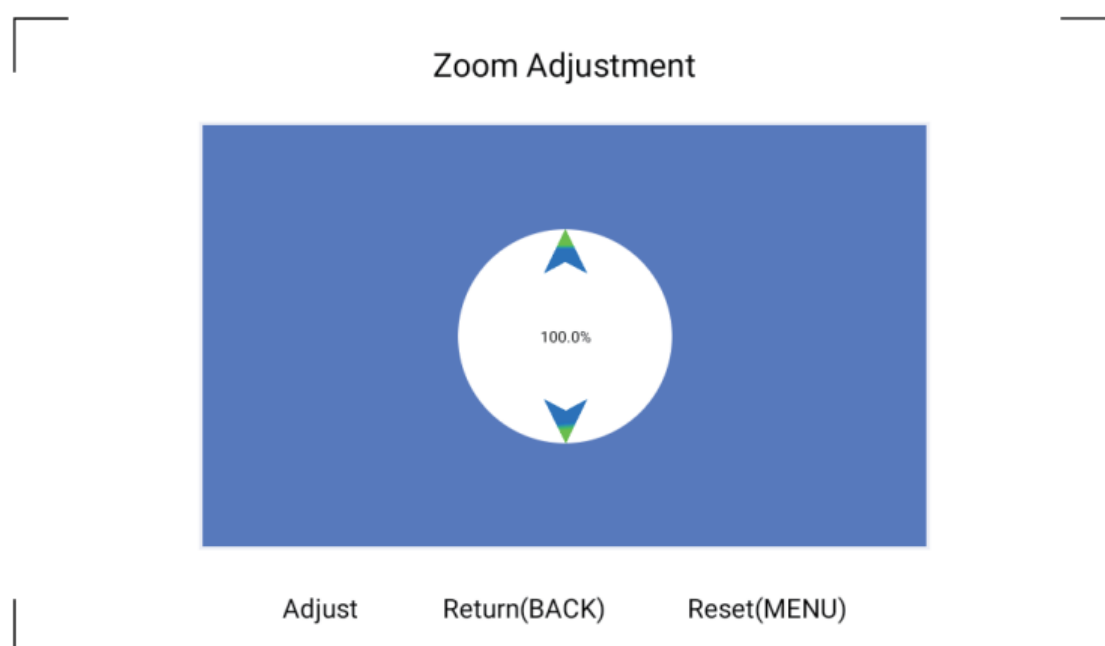

Reprodutor Multimídia

Insira uma unidade USB e clique no ícone USB na página inicial para ler os arquivos locais de vídeo, música, fotos e livros.

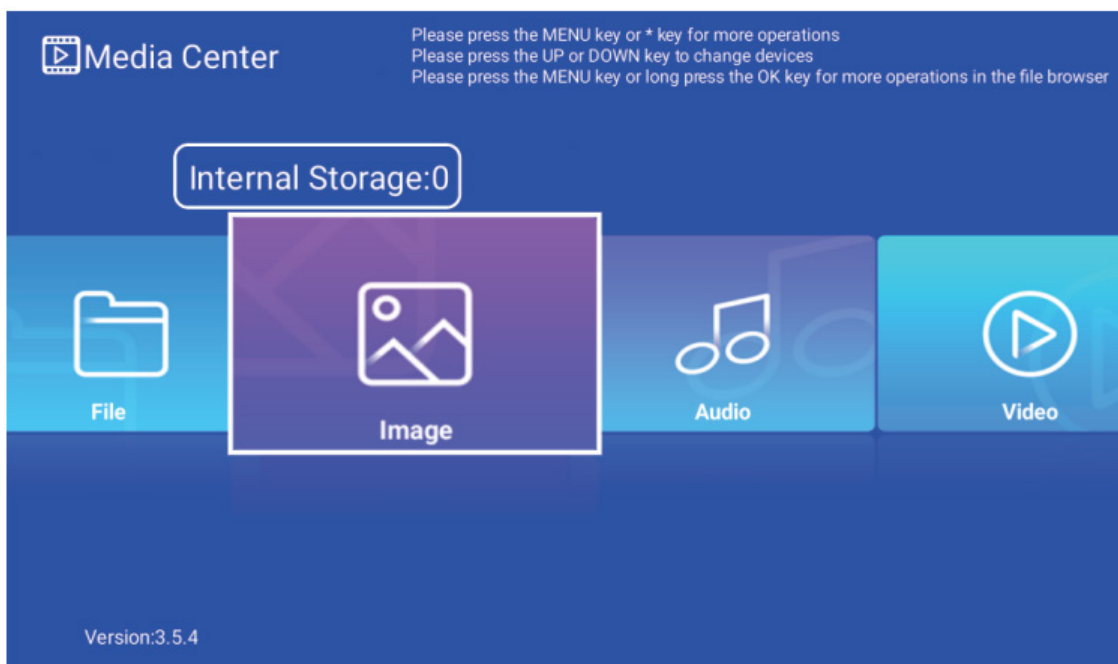

Sinal HDMI

Conecte o projetor a um dispositivo de fonte externa usando um Cabo digital de alta definição. Selecione na página inicial; o sinal do dispositivo de fonte será transmitido para o projetor e exibido.

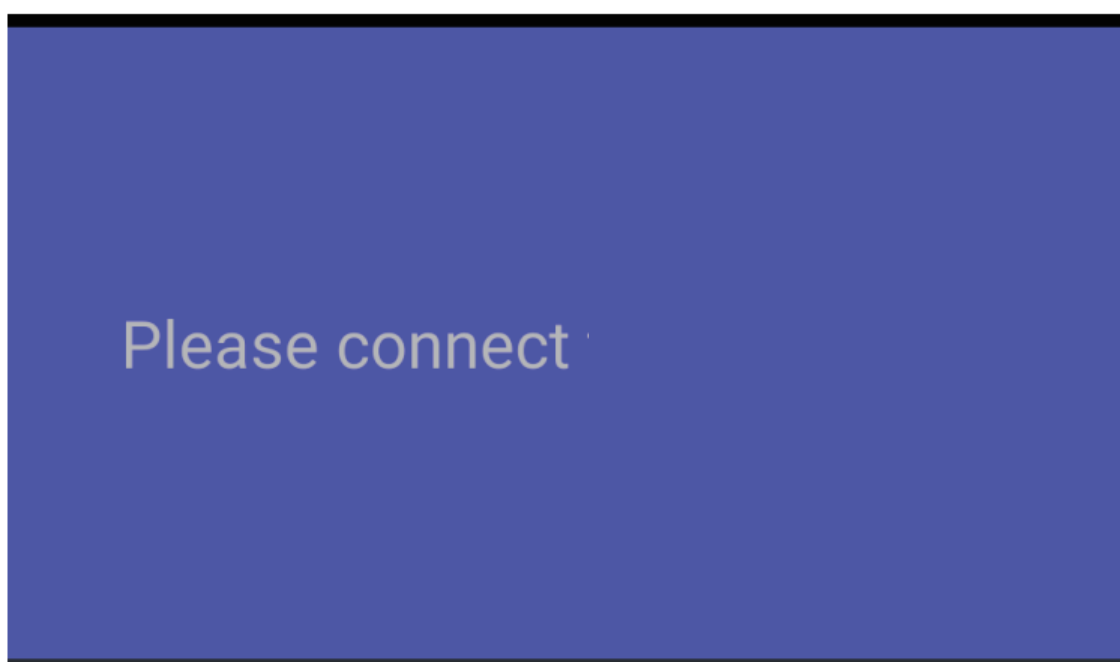

Tela Sem Fio

(O celular ou tablet Android deve estar conectado à mesma rede que o projetor.)

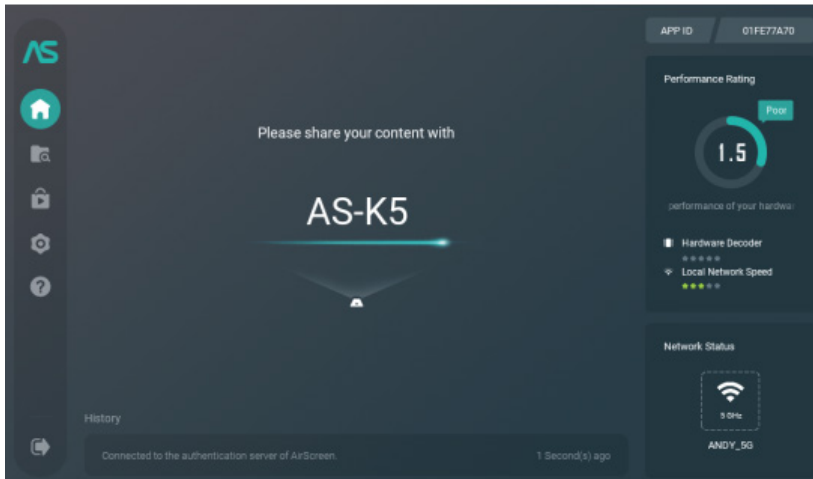

1. Abra o menu de configurações em seu celular ou tablet Android.

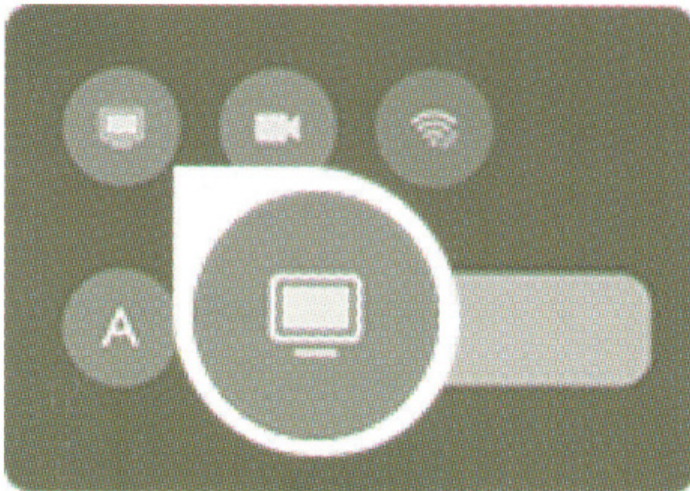

2. Acesse as configurações de tela ou a função de espelhamento de tela (screen mirroring).

3. Selecione o nome do dispositivo.

iOS

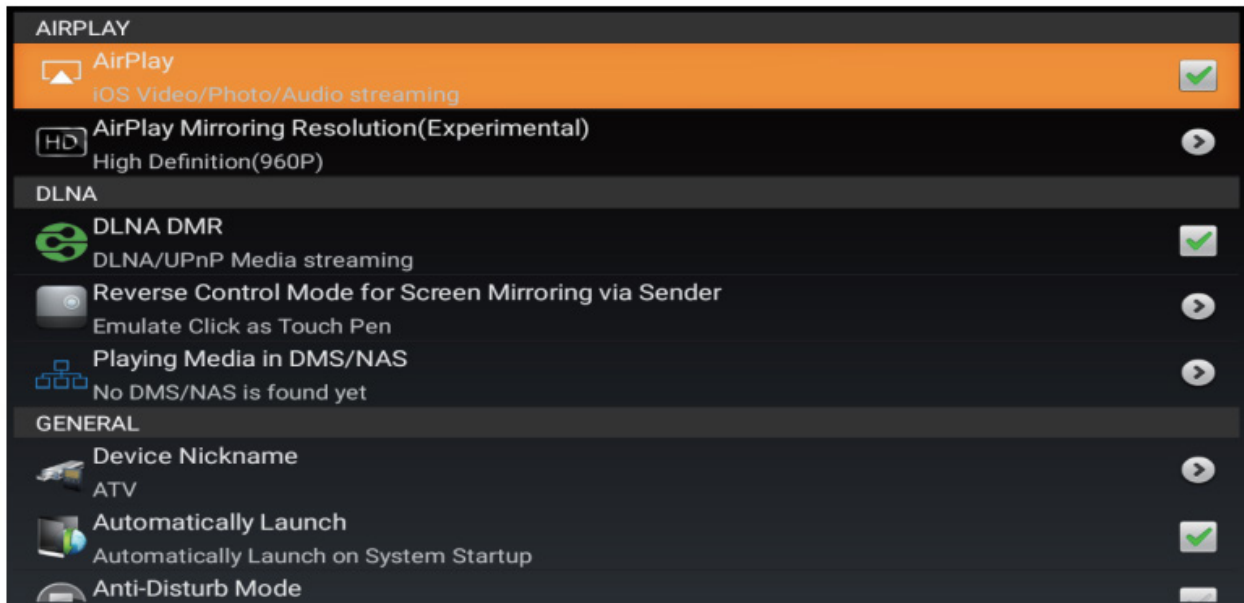
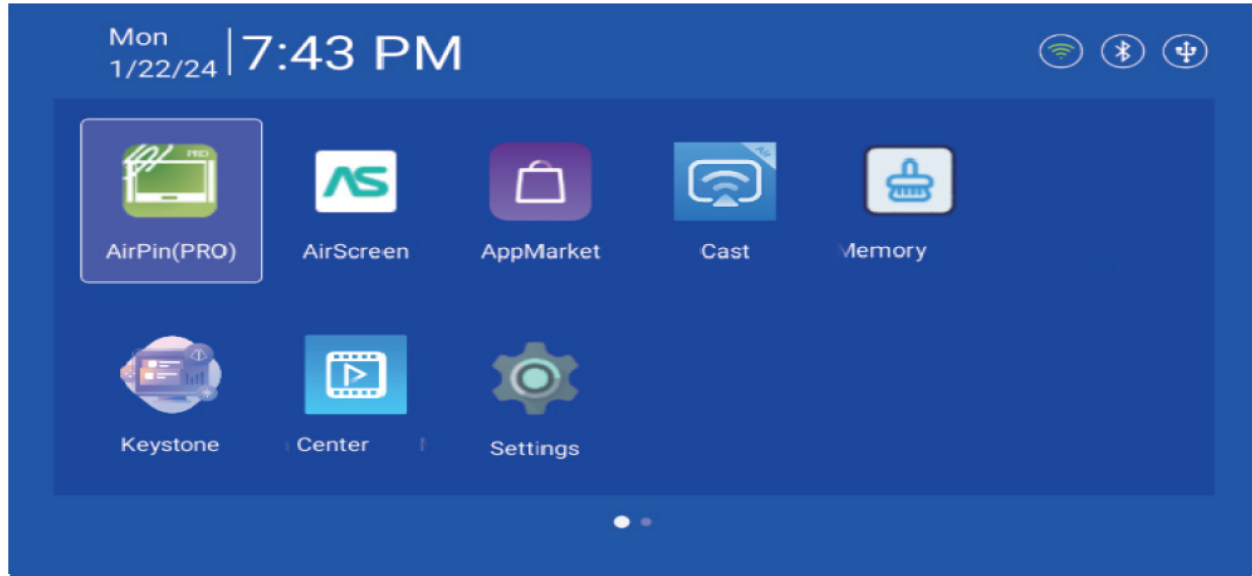

DLNA

(O telefone ou tablet deve estar conectado à mesma rede que o projetor.)

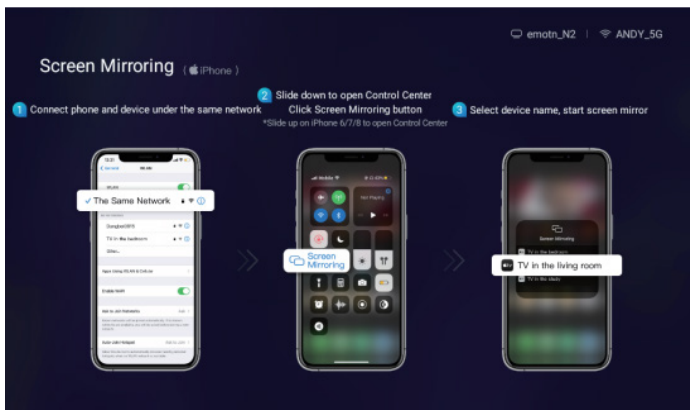

1. Abra o aplicativo de reprodução de vídeo.

2. Clique no ícone da TV e selecione o nome do dispositivo.



Transmitir com iOS (iOS Cast)

Transmitir com iOS (iOS Cast AP)

Conectar con un teléfono iOS mediante duplicación de pantalla:

1. No seu telefone, abra as configurações de Wi-Fi, procure o nome do dispositivo e, em seguida, insira a senha.
2. Clique em AirPlay/Espelhar Tela no seu telefone para conectar o projetor.

Transmitir com iOS (iOS Cast)

(O telefone ou tablet deve estar conectado à mesma rede que o projetor.)

1. Abra a Central de Controle do seu iPhone e selecione “Espelhar a Tela”.
2. Clique no nome do dispositivo.

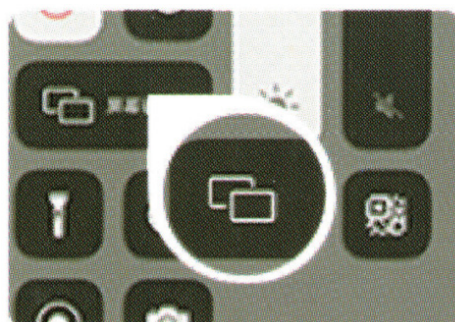

Instruções de Segurança

- Por favor, preste atenção às informações importantes relacionadas à operação e manutenção do projetor. Você deve ler estas informações cuidadosamente para evitar problemas. Seguir estas instruções de segurança aumentará a vida útil do projetor.
- Por favor, consulte pessoal qualificado para os serviços de instalação e reparo, e não utilize fios, acessórios ou outros periféricos danificados.
- O projetor deve ser mantido longe de fontes inflamáveis, explosivas, de forte interferência eletromagnética (grandes estações de radar, centrais elétricas, subestações, etc.), bem como de luz ambiente intensa (evite a luz solar direta).
- Não cubra as aberturas de ventilação do projetor.
- Por favor, utilize o adaptador de energia original.
- Mantenha uma ventilação adequada e certifique-se de que as aberturas não estejam cobertas para evitar o superaquecimento do projetor.
- Quando o projetor estiver em funcionamento, não olhe diretamente para a lente; a luz forte pode ofuscar seus olhos e causar uma ligeira dor.
- Não dobre nem arraste o cabo de alimentação.
- Não coloque o cabo de alimentação debaixo do projetor ou de qualquer objeto pesado.
- Não cubra o cabo de alimentação com outros materiais macios.
- Não aqueça o cabo de alimentação.
- Evite tocar o adaptador de energia com as mãos molhadas.

Disclaimer

Este manual fornece instruções gerais. As imagens e funções deste manual estão sujeitas ao produto real. Nossa empresa se dedica a melhorar o desempenho do produto e nos reservamos o direito de modificar as funções e a interface do produto descritas neste manual sem aviso prévio. Por favor, guarde seu dispositivo adequadamente. Não nos responsabilizamos por qualquer perda causada por operação incorreta de software/hardware, por reparos ou por qualquer outro motivo. Não nos responsabilizamos por perdas decorrentes de reclamações de terceiros. Este manual foi cuidadosamente revisado por engenheiros profissionais. Pedimos desculpas por quaisquer omissões inevitáveis.



Por favor, não olhe diretamente para a lente durante a projeção para evitar que a luz forte prejudique seus olhos. As crianças devem utilizar o projetor sob a supervisão de um adulto.

INSTRUCTIONS FOR USE

PORTABLE PROJECTOR PROJ200W

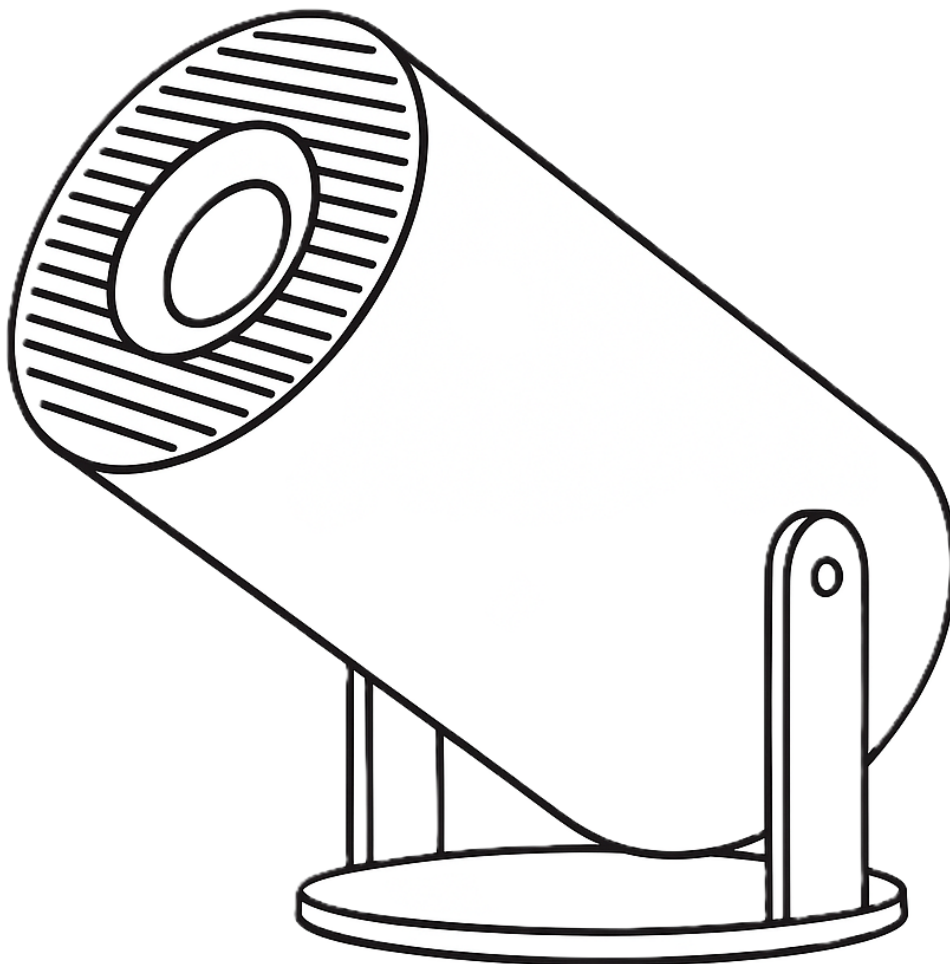

PLEASE READ THE INSTRUCTIONS CAREFULLY BEFORE USE. KEEP THE MANUAL FOR FUTURE REFERENCE

Attention

1. The projector is not dustproof or waterproof.
2. To reduce the risk of fire and electric shock, do not expose the projector to rain or fog.
3. Please use the original power adapter. The projector must operate under the specified rated power supply.
4. When the projector is operating, do not look directly into the lens; the strong light can dazzle your eyes and cause slight pain. Children must use the projector under adult supervision.
5. Do not cover the projector's ventilation vents. Overheating will reduce the projector's lifespan and can be hazardous.
6. Regularly clean the projector's ventilation vents, as dust can cause cooling system malfunctions.
7. Do not use the projector in a greasy, damp, dusty, or smoky environment. Oil or chemicals can cause malfunctions.
8. Please handle it with care during daily use.
9. Please disconnect the power supply if the projector will not be used for a long period of time.
10. Unauthorized personnel are prohibited from disassembling the projector for inspection and maintenance.

Structural Description

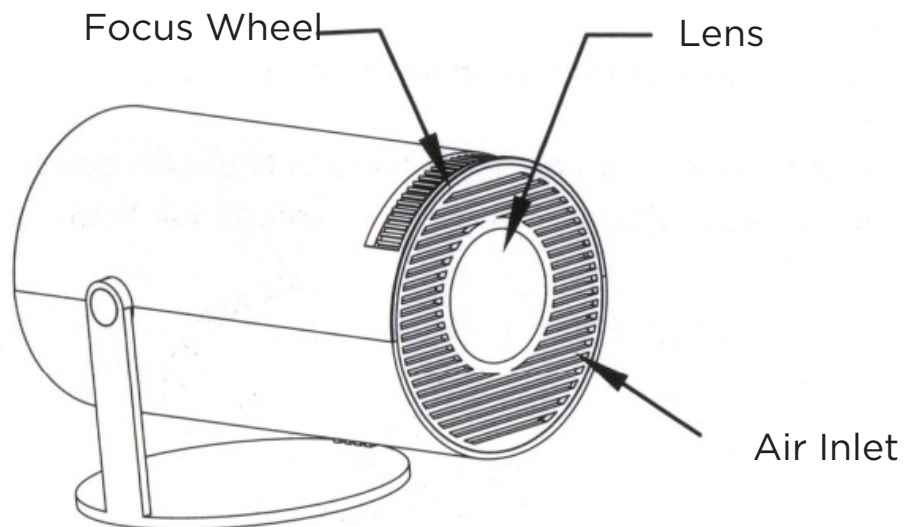
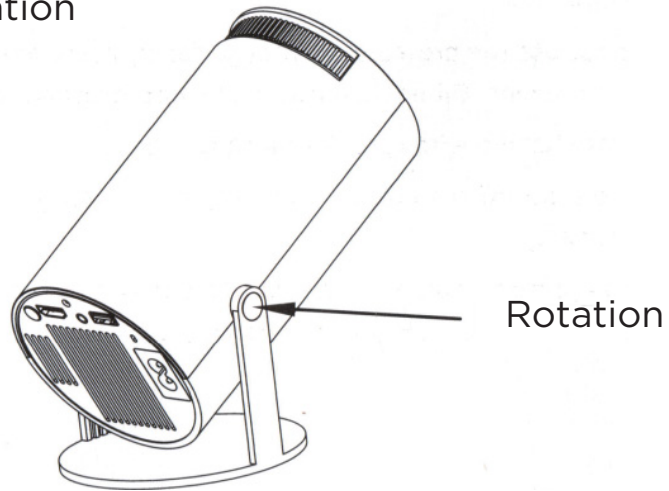
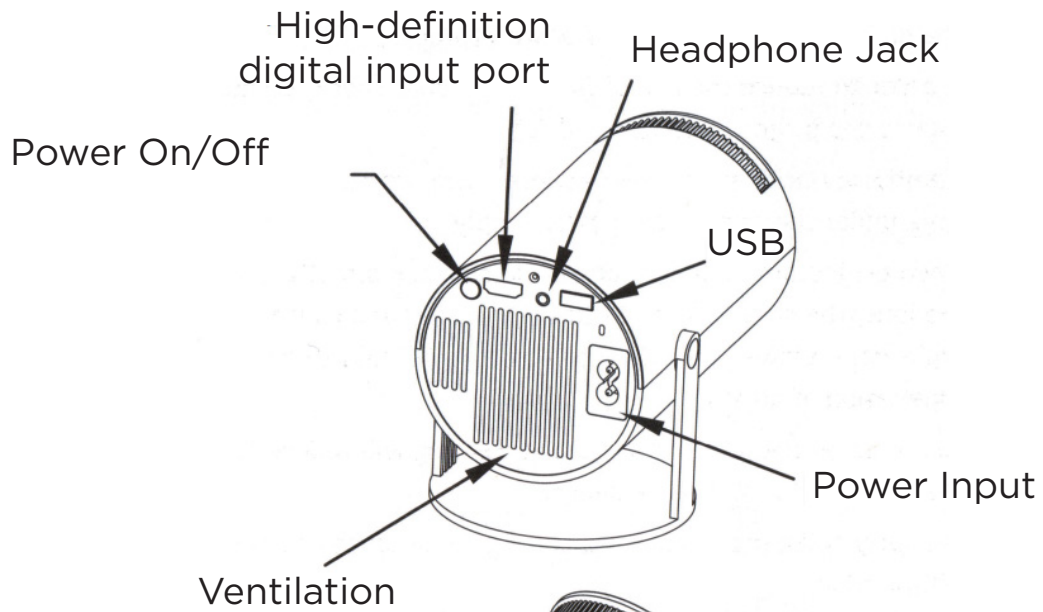

Remote Control and Functions

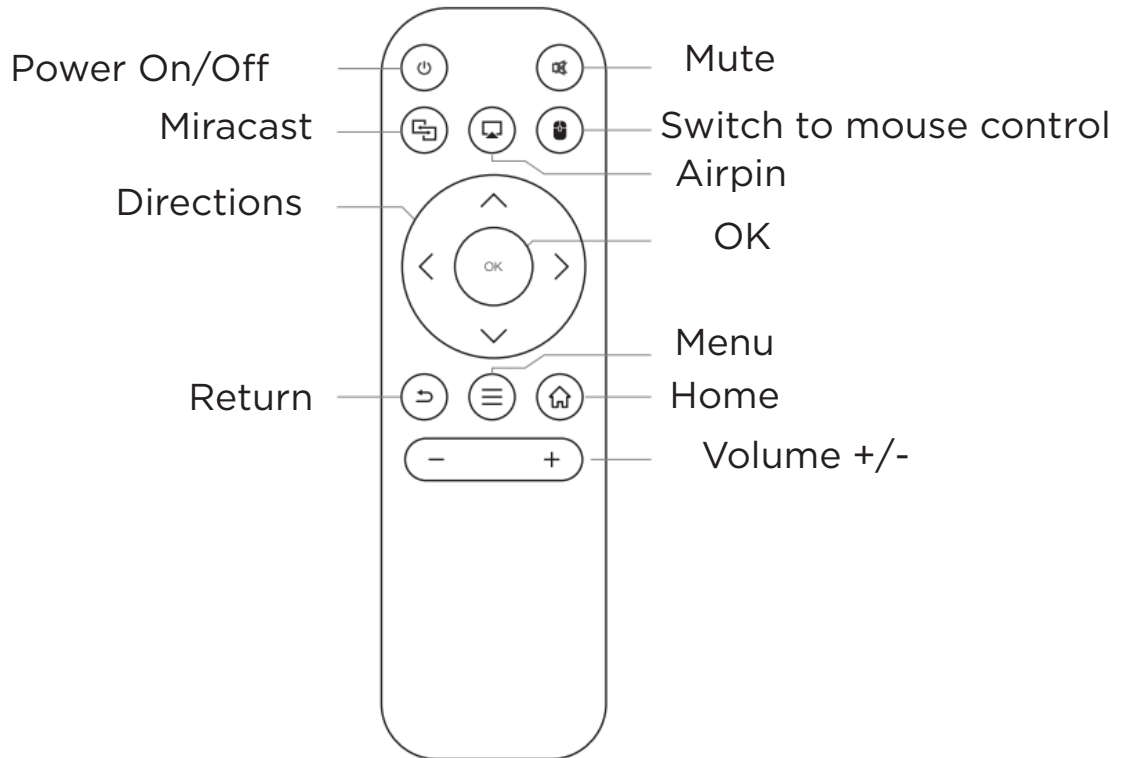

Power ON/OFF

Power On

Press and hold the power button on the projector for 3 seconds.

Power Off

When the projector is on, press and hold the power button on the projector or the remote control for 3 seconds to turn it off.

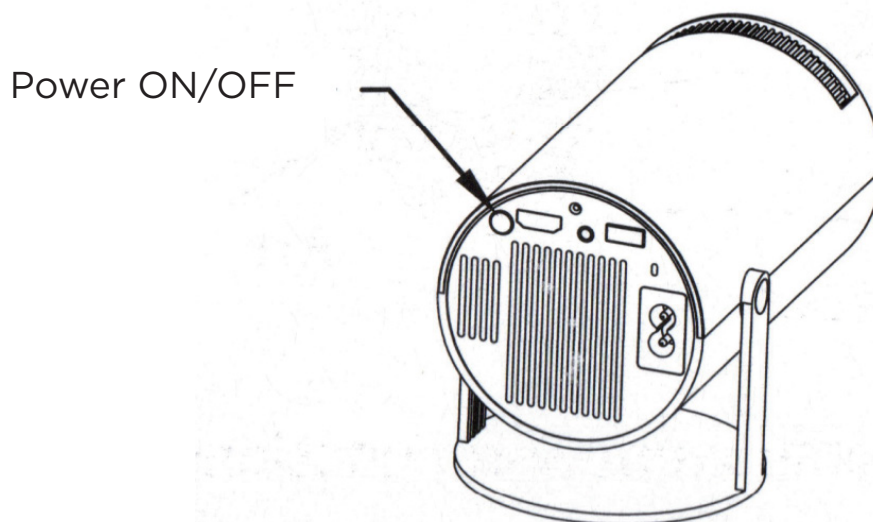

Focus Adjustment

When the projector is on, adjust the sharpness using the focus wheel on the back of the projector.

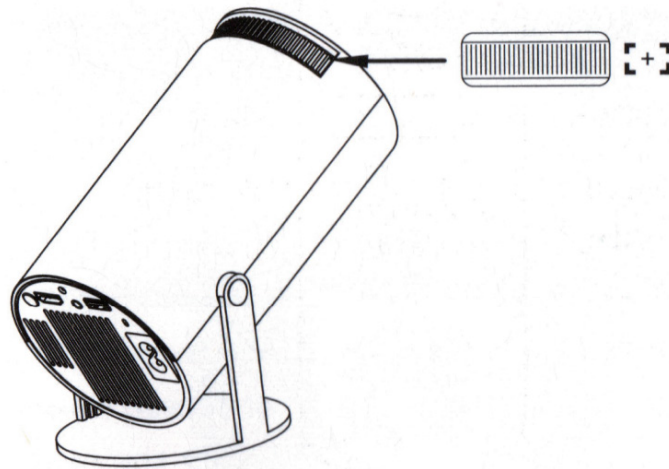

Main Menu Interface

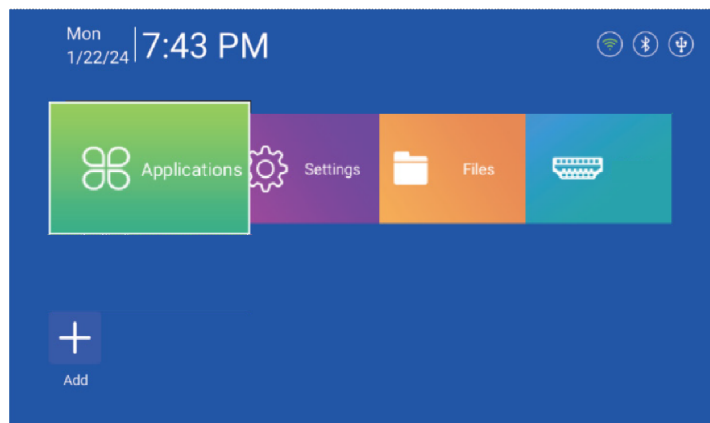

Wi-Fi

Wi-Fi Settings > Choose the network you want to connect to and enter the password.

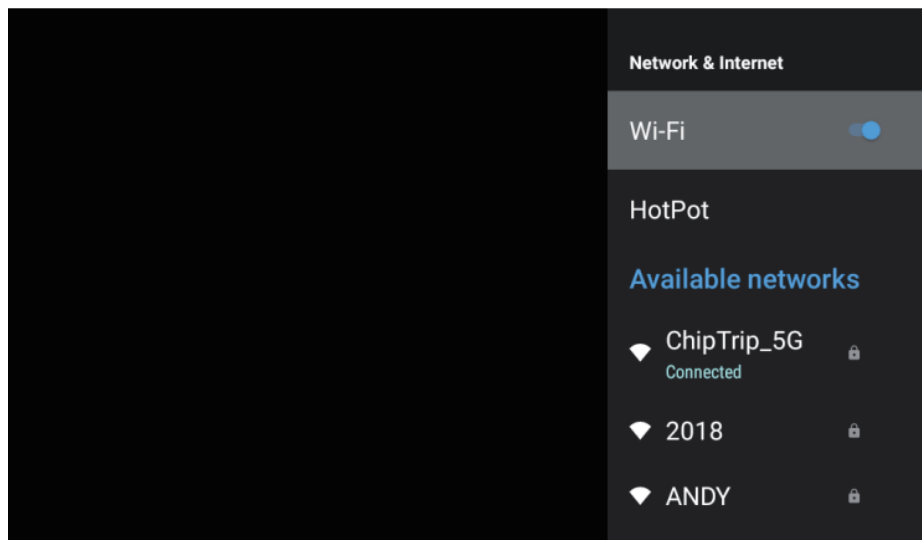

Bluetooth (BT) Setup

In Bluetooth settings, turn Bluetooth “ON”, click “Refresh Devices”, and choose the device you want to pair with.

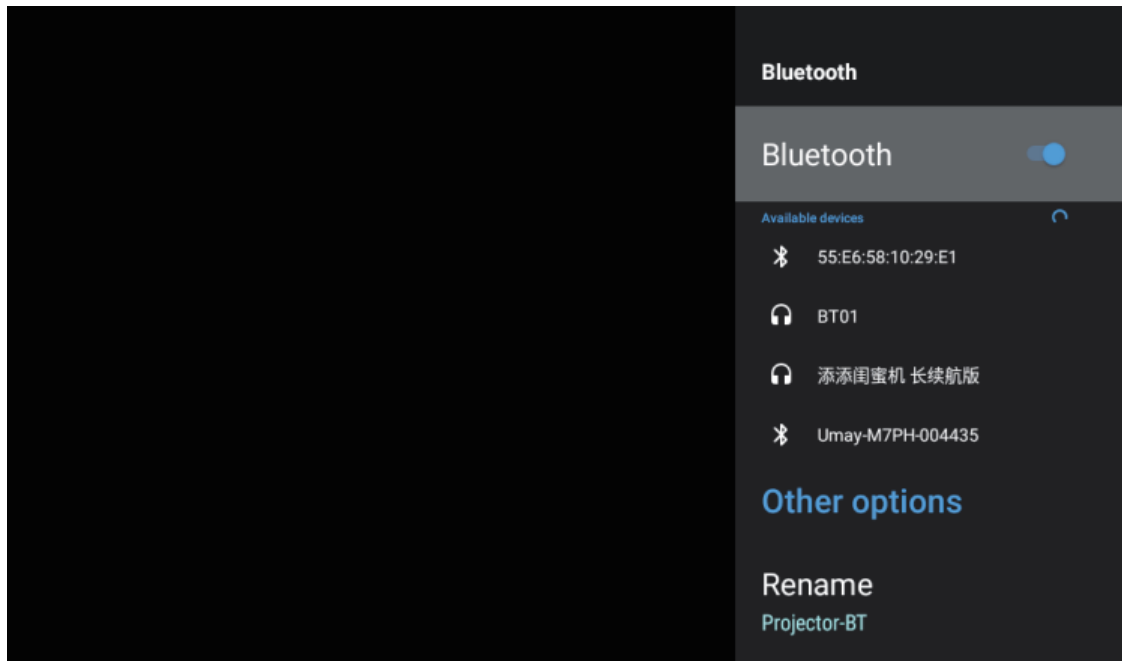

About this device

Settings > Device Preferences > About.

In this section, you can view the device’s information.

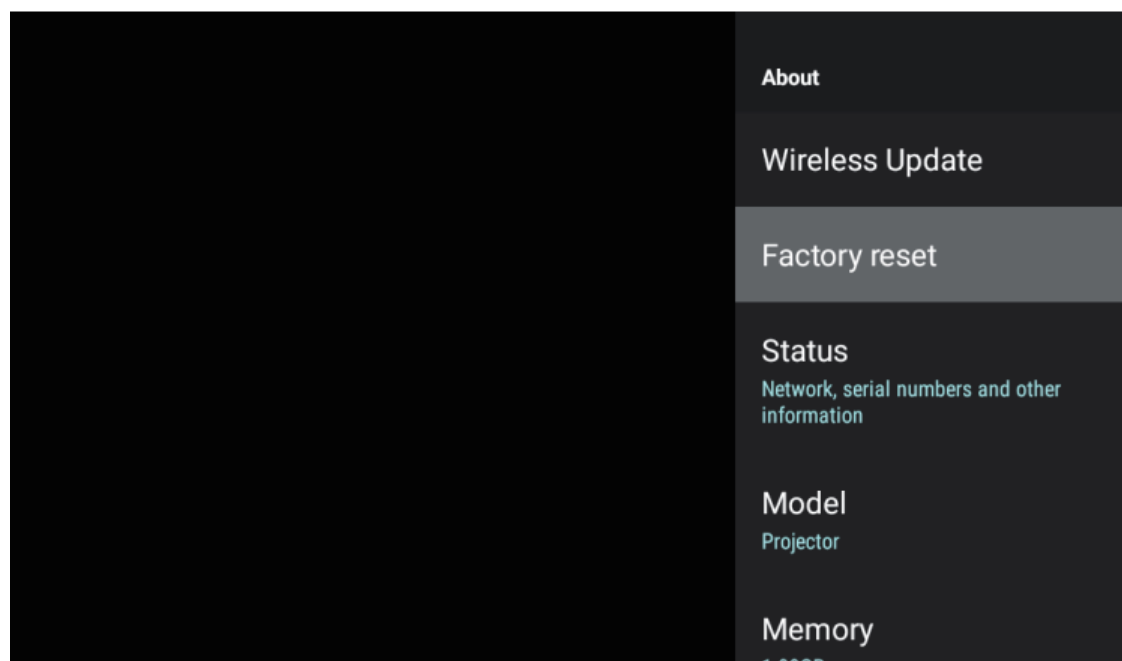

Applications

Home Page > Applications. Here you can see all the installed applications.

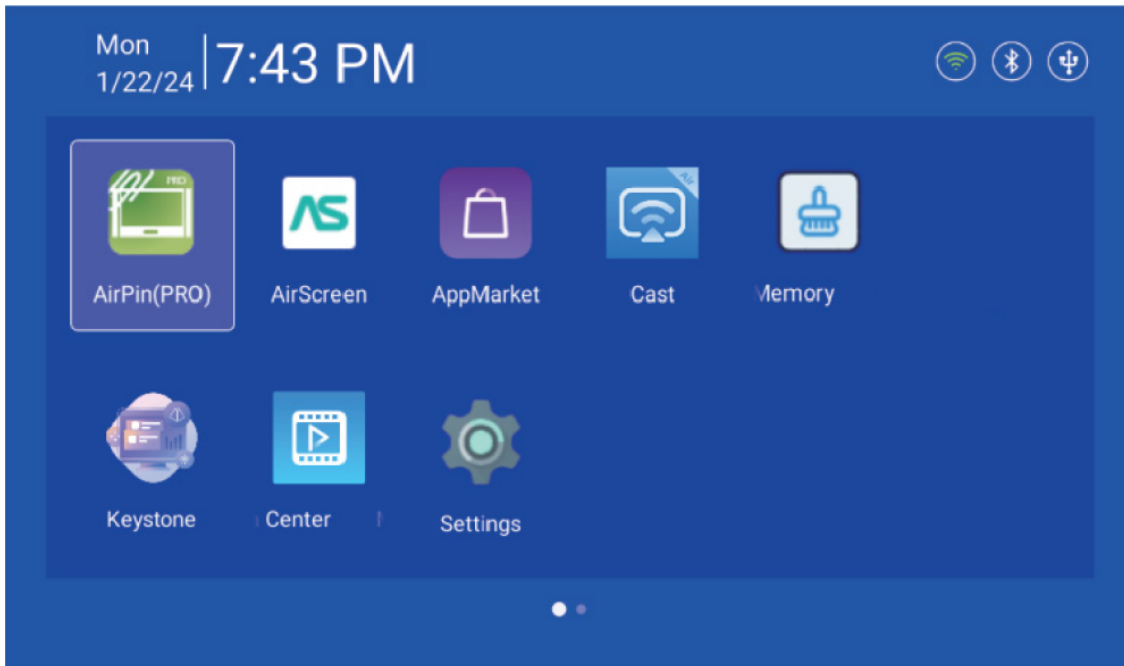

OSD Language

Settings > Device Preferences > Language. Here you can choose your desired language.

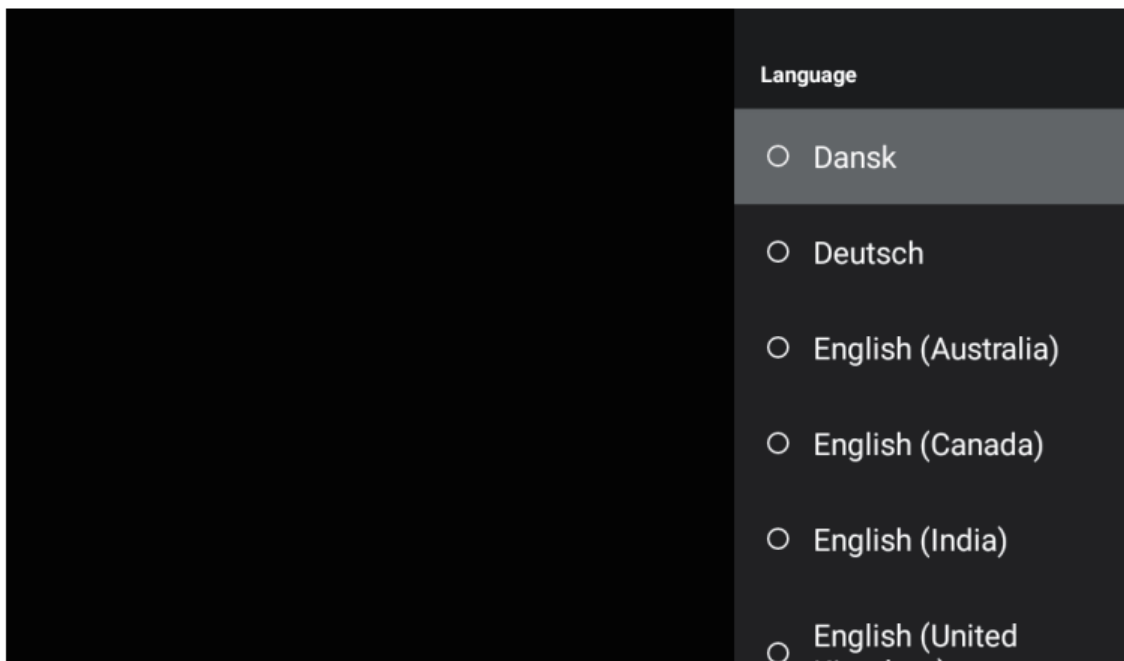

Home Screen Wallpaper

Home Page > Projector Settings > Wallpapers.

Choose the home screen wallpaper you want.



Projection Mode

Home Page > Projector Settings > Keystone Adjustment > Projection Mode.

Select a different mode according to your usage scenario. Four modes are available: Front Table, Front Ceiling, Back Table (rear projection), Back Ceiling (rear projection).

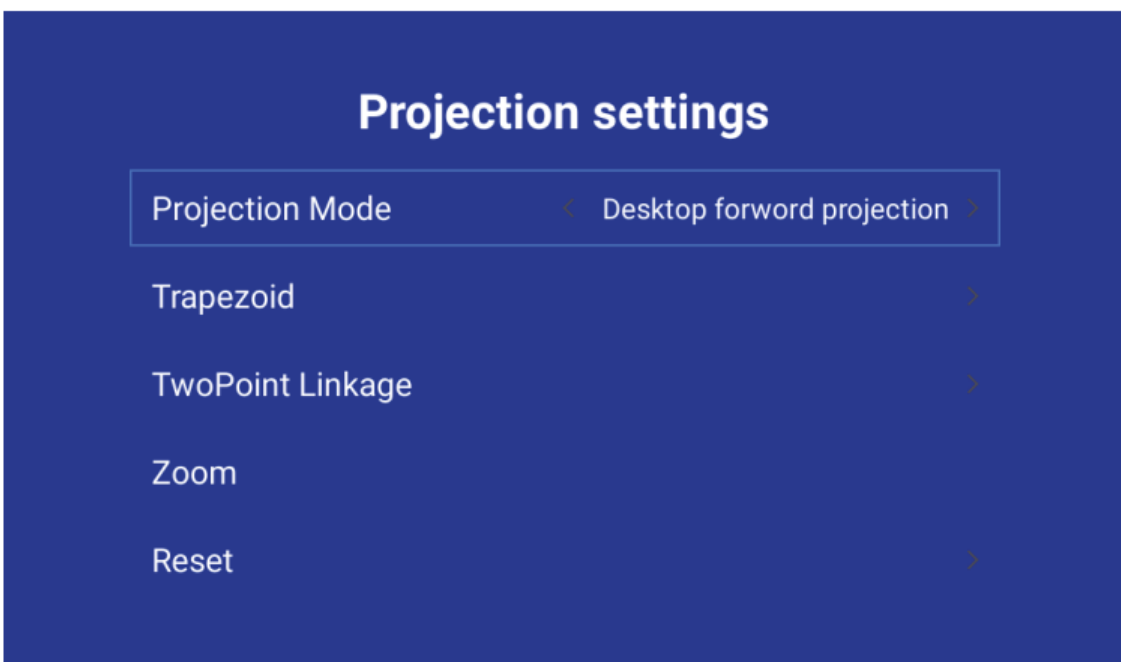

Factory Restore

Settings > Device Preferences > Reset.

This option will reset the system. All user data will be deleted.

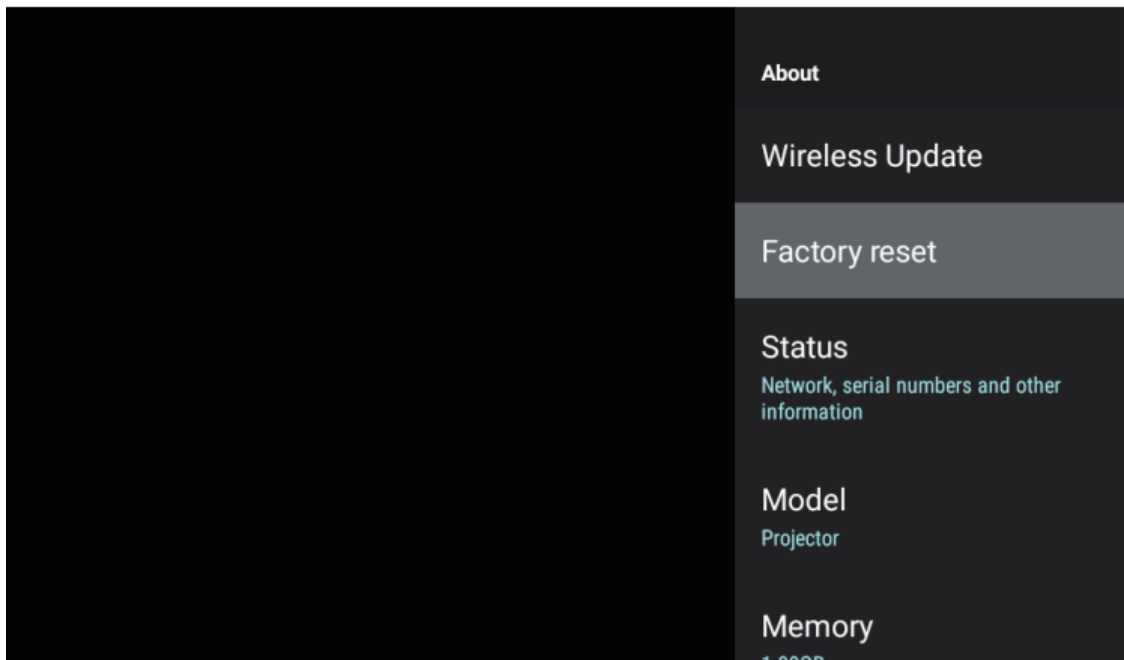

Trapezoid (Keystone Correction)

Home Page > Projector Settings > Keystone Adjustment > Trapezoid.

You can adjust the four points of the image separately to ensure the image is displayed correctly.

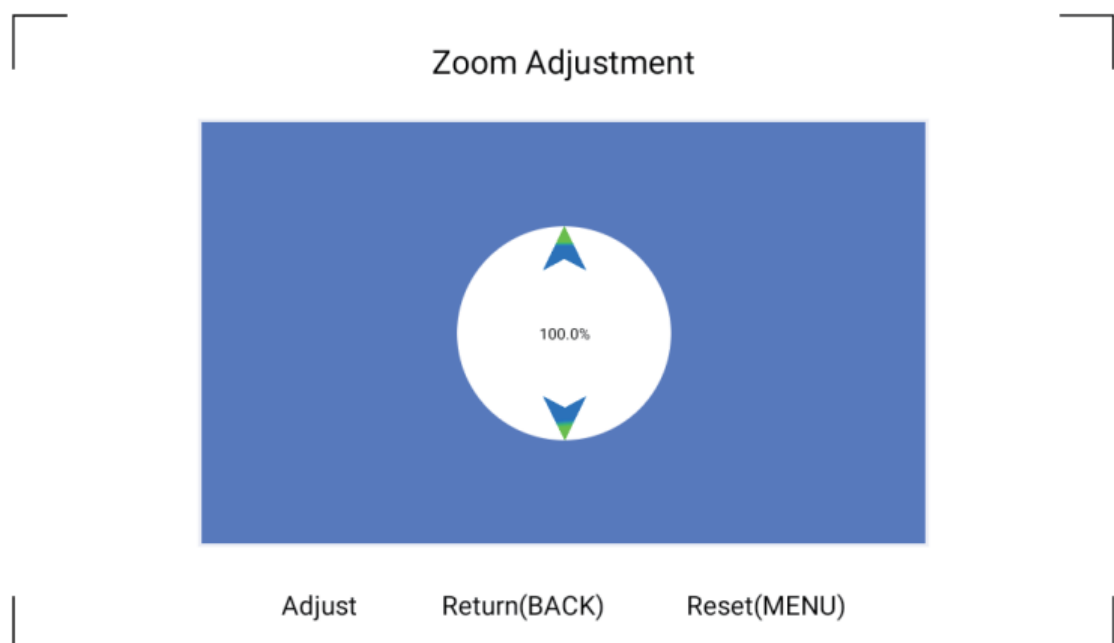

Media Player

Insert a USB drive and click the USB icon on the homepage to read local video, music, photo, and book files.

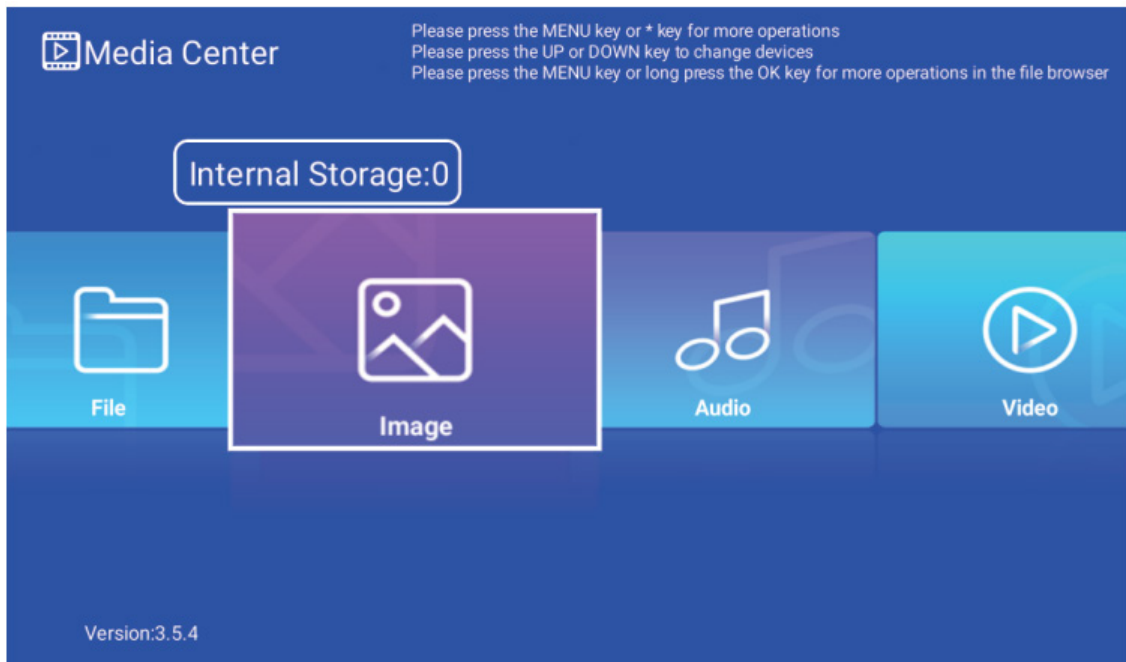

HDMI Signal

Connect the projector to an external source device using an High-definition digital cable. Select on the homepage; the signal from the source device will be transmitted to the projector and displayed.

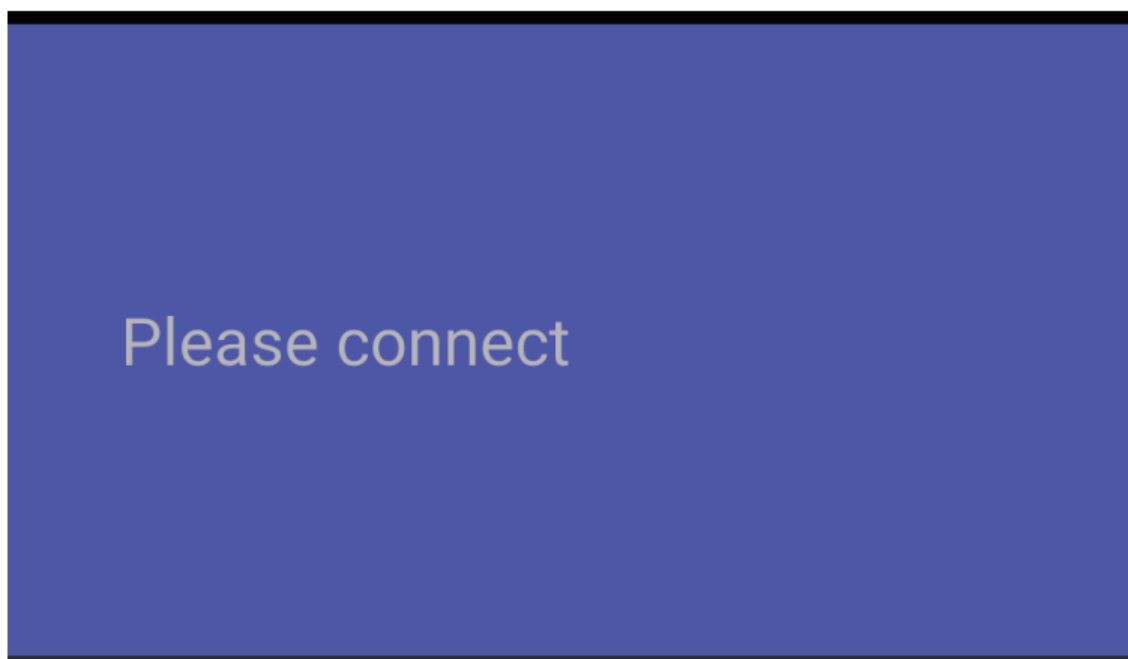

Wireless Screen

(The Android mobile or tablet must be connected to the same network as the projector.)

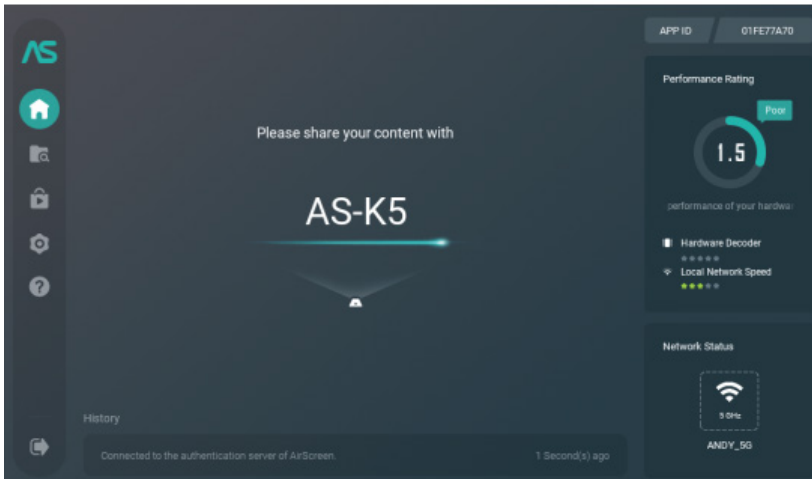

1. Open the settings menu on your Android mobile or tablet.

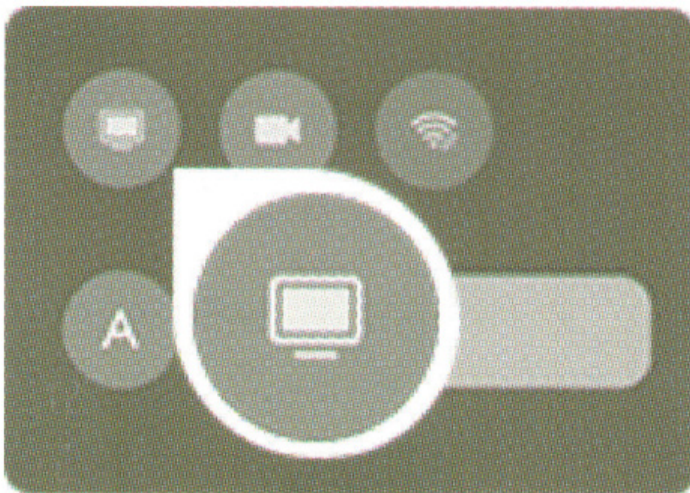

2. Access the display settings or the screen mirroring function.

3. Select the device name.

ios

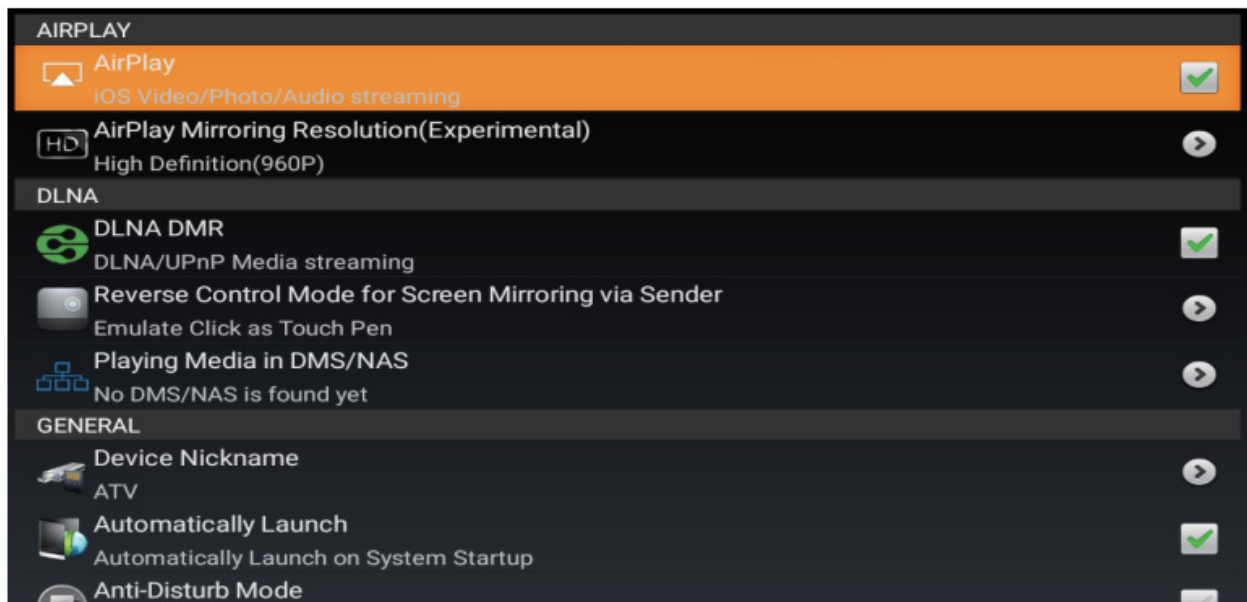
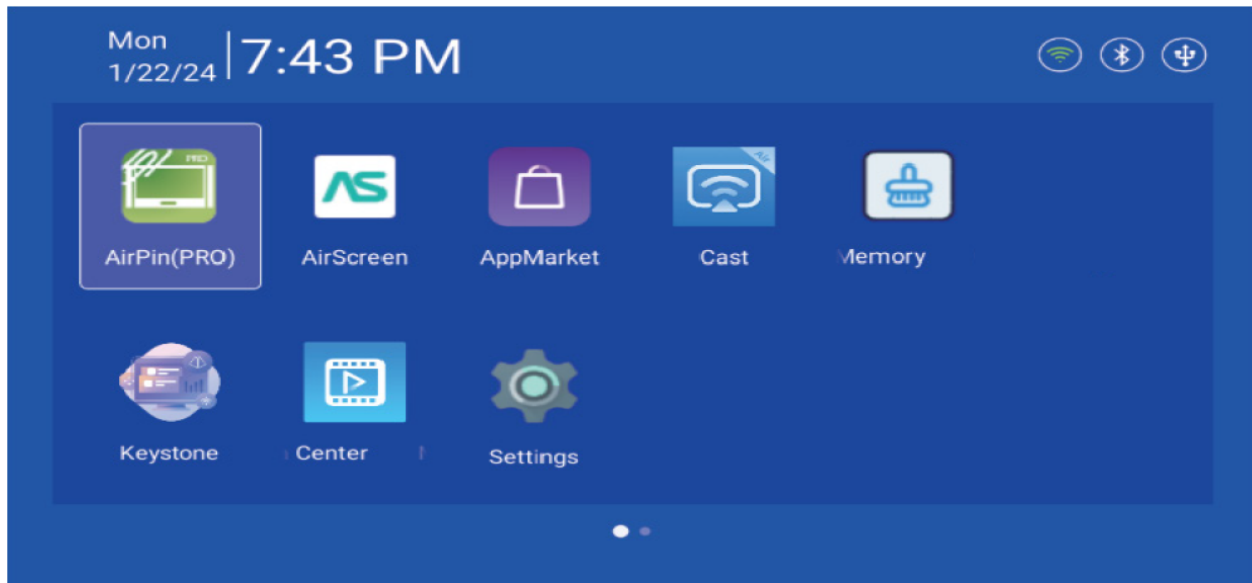

DLNA

(The phone or tablet must be connected to the same network as the projector.)

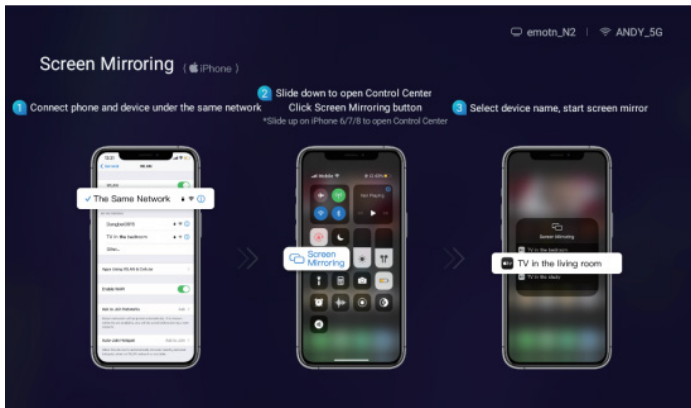

1. Open the video player application.

2. Click the TV icon and select the device name.

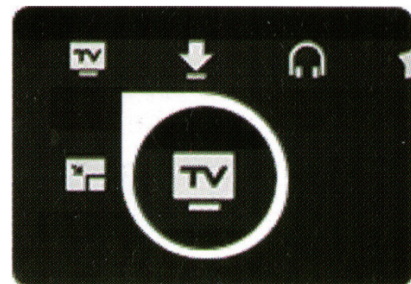

iOS Cast

iOS Cast AP

Connect with an iOS phone via screen mirroring:

1. On your phone, open the Wi-Fi settings and find the device name. Then, enter the password.
2. Click AirPlay/Screen Mirroring on your phone to connect the projector.

iOS Cast

(The phone or tablet must be connected to the same network as the projector.)

1. Open your iPhone's Control Center and select "Screen Mirroring".
2. Click on the device name.

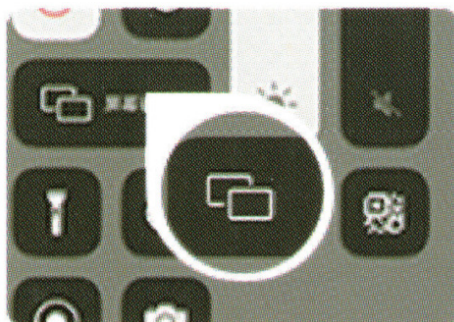

Safety Instructions

- Please pay attention to the important information related to the operation and maintenance of the projector. You should read this information carefully to avoid problems. Following these safety instructions will increase the projector's lifespan.
- Please consult qualified personnel for installation and repair services, and do not use damaged wires, accessories, or other peripherals.
- The projector should be kept away from flammable and explosive sources, strong electromagnetic interference (large radar stations, power plants, substations, etc.), as well as intense ambient light (avoid direct sunlight).
- Do not cover the projector's ventilation vents.
- Please use the original power adapter.
- Maintain adequate ventilation and ensure the vents are not covered to prevent the projector from overheating.
- When the projector is operating, do not look directly into the lens; the strong light can dazzle your eyes and cause slight pain.
- Do not bend or drag the power cord.
- Do not place the power cord under the projector or any heavy objects.
- Do not cover the power cord with other soft materials.
- Do not heat the power cord.
- Avoid touching the power adapter with wet hands.

Disclaimer

This manual provides general instructions. The images and functions in this manual are subject to the actual product. Our company is dedicated to improving product performance, and we reserve the right to modify the product's functions and interface described in this manual without prior notice. Please keep your device properly stored. We are not responsible for any loss caused by incorrect operation of the software/hardware, repairs, or for any other reason. We are not responsible for losses arising from third-party claims. This manual has been carefully reviewed by professional engineers. Please excuse any inevitable omissions.



Please do not look directly into the lens when projecting to prevent the strong light from harming your eyes. Children should use the projector under the supervision of an adult.

¿Necesitás ayuda?

Ingresa a nuestro soporte técnico escaneando el QR o escribinos por nuestros canales oficiales.



11 6260 1114 (sólo texto)



serviciotecnico@bidcom.com.ar



www.bidcomservice.com.ar

Bidcom
SERVICE

