

GADNIC

MANUAL DE USUARIO PROYECTOR PORTATIL



PROJ100W

Lea atentamente el manual antes de
utilizar el proyector.

Índice

Español	5
Português	23
English	41

MANUAL DE INSTRUCCIONES



Lea atentamente el manual antes de utilizar el proyector.

Medidas de seguridad importantes

Instalación

Para obtener una mejor visión, por favor utilice este proyector mientras corre la cortina o en una habitación oscura.

Utilice el proyector con cuidado, las caídas o golpes pueden dañar las piezas o provocar imágenes borrosas y una visualización anormal.

Alimentación

Tenga cuidado al utilizar el cable de alimentación, evite doblarlo excesivamente; el daño del cable de alimentación puede causar descargas eléctricas e incendios. Es mejor desenchufar el cable de alimentación después de apagarlo.

Limpieza

Desenchufe primero el cable de alimentación.

Limpie la carcasa regularmente con un paño húmedo, puede utilizar detergente neutro.

Utilice un paño o papel de gafas para no rayar la lente.

Limpie regularmente las rejillas de ventilación y los altavoces del proyector con un cepillo suave, de lo contrario se bloqueará la ventilación.

Atención a las altas temperaturas

Durante la proyección o al terminar, el puerto de escape cercano estará muy caliente, si lo toca, se quemará.

Durante la proyección, no mire directamente a la lente, ya que podría dañar los ojos.

*Consejos

No desmonte el proyector, de lo contrario existirá riesgo de descarga eléctrica, y el desmontaje afectará a la garantía normal.

No coloque líquidos ni objetos pesados sobre el proyector.

Para garantizar la estabilidad de la disipación del calor, abra el soporte de altura de la parte inferior del proyector antes de ponerlo en marcha. parte inferior del proyector antes de comenzar.

Lista de accesorios

Mando a distancia x1

Cable de alimentación x1

Manual de usuario x1

Conociendo el proyector

El proyector puede introducir señal de vídeo de alta definición y señal de vídeo compuesto, y soporta la entrada y salida de señal de audio estéreo. Consulte la siguiente figura para conectar el proyector y otros equipos de audio según sus propias necesidades.

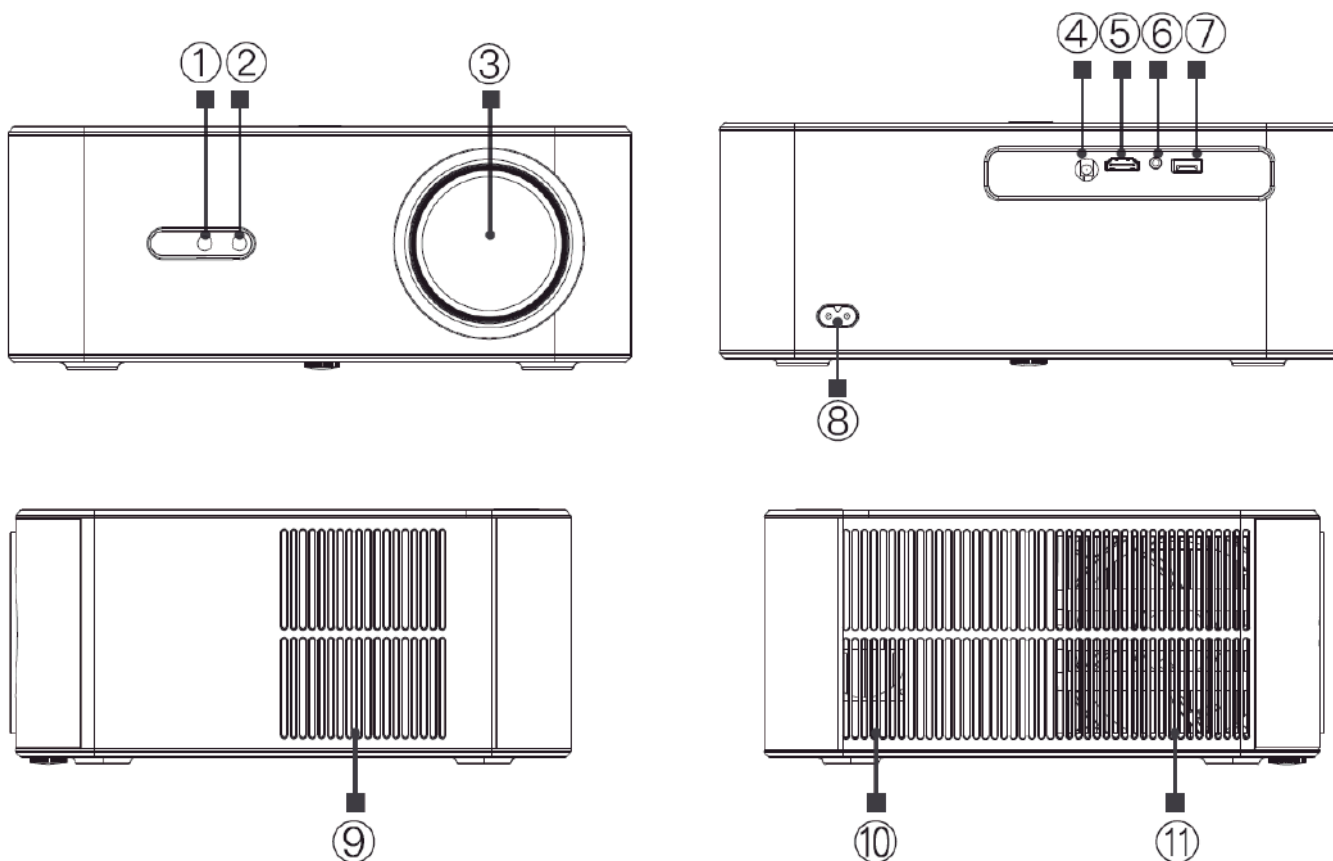

1. Cámara
(Sólo disponible en versión autofocus)
2. Receptor IR
3. Lente
4. Receptor IR
5. Puerto de entrada digital de alta definición
6. Toma de auriculares
7. Puerto USB
8. Toma de corriente
9. Entrada de aire
10. Altavoz
11. Ventana de refrigeración
(Nota: alta temperatura, por favor no tocar)

Conociendo el proyector

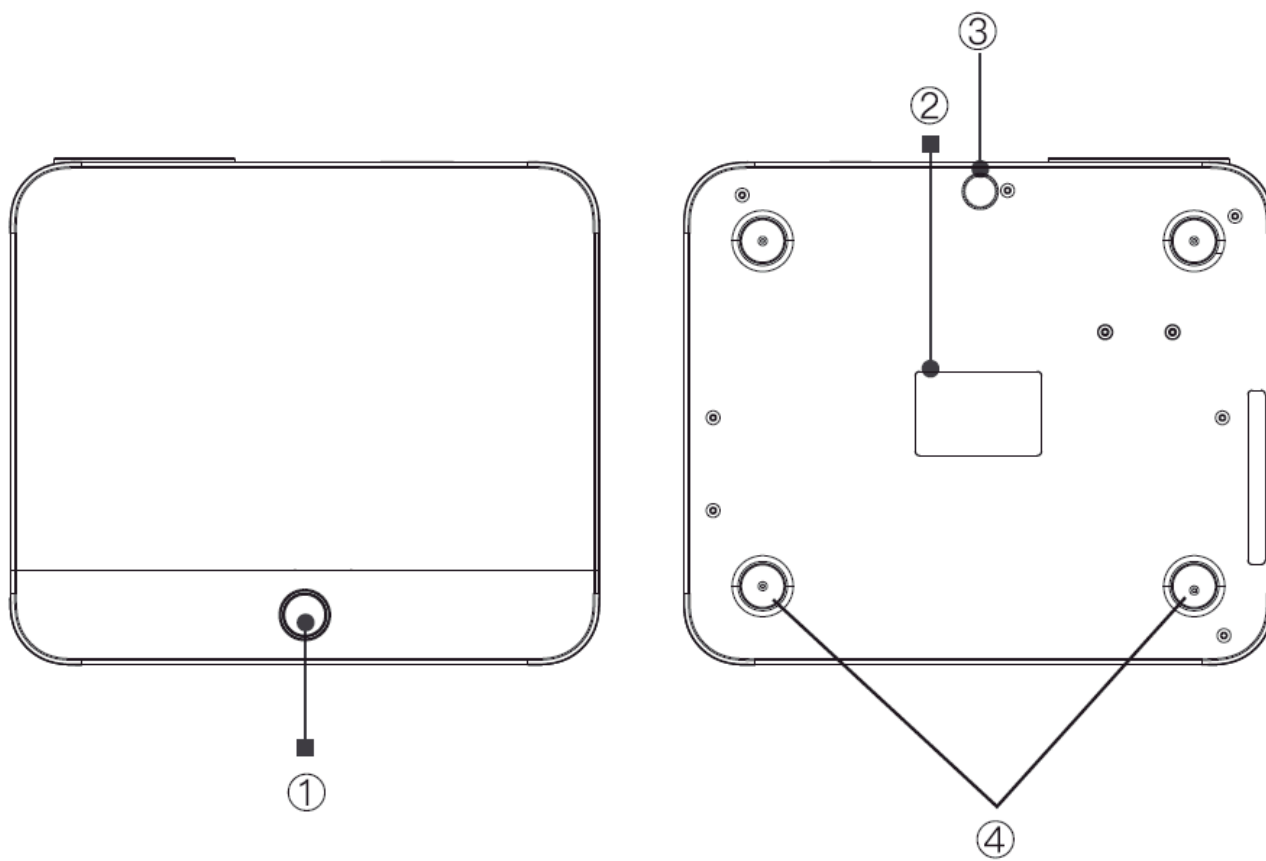

1. Tecla de encendido

2. Etiqueta inferior

3. Pies de la máquina de ajuste de altura

4. Agujeros de soporte (Retire 4 almohadillas de pie de máquina se puede izar, M5 * 4 tuerca, la profundidad de torsión requerida = 6 mm), También Soportes Elevación

Especificaciones

Lámpara	LED
Sistema de imagen	LCD
Resolución	1920x1080
Tensión de entrada	AC100-240V~
Peso	2,6KG
Temperatura de trabajo	0-35°C
Puerto de entrada	HDMIx1/ USBx1
Puerto de salida	Auriculares
Relación de aspecto	16:9 / 4:3
Tamaño	280 x 241 x 109,5mm
Modo de funcionamiento	Manual / Mando a distancia

Formato multimedia compatible

Formato de imagen	BMP/JPG/PNG
Formato de audio	MP3/WMA/M4A/MP2/OGG/WAV/FLAC
Formato de vídeo	MP4/VOB/3GP/TS/F4V/DAT/MOV/FLV/TRP
Formato de archivo	TXT



Este modelo no admite decodificación de audio Dolby debido a los derechos de autor de la patente Dolby.

Control remoto

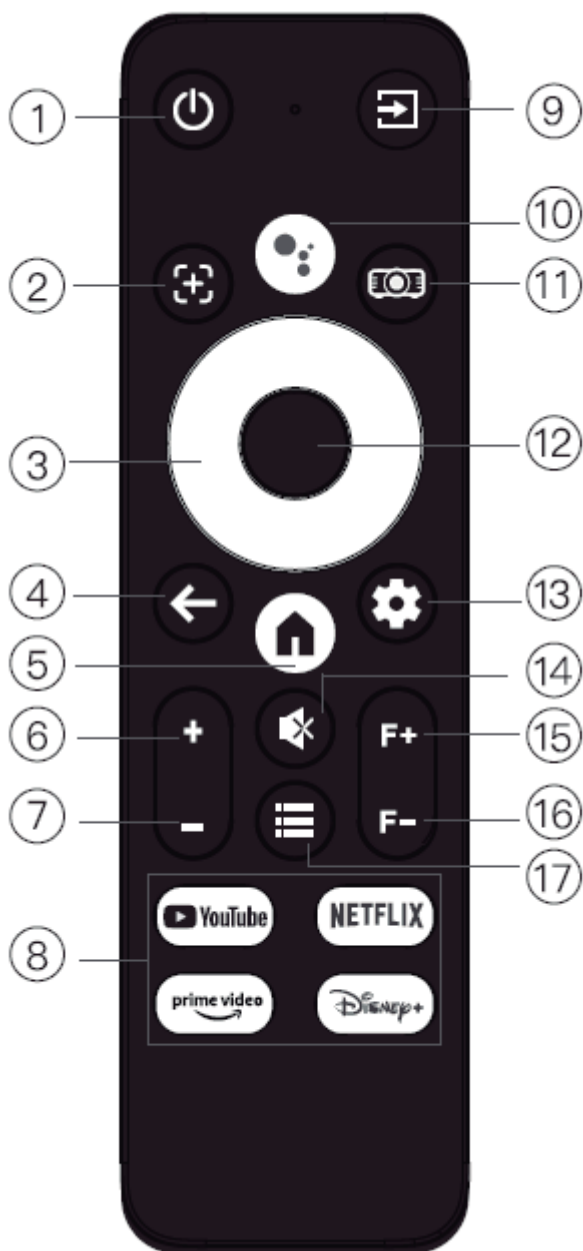

1. Tecla de encendido
2. Tecla de autoenfoco / Auto keystone
3. Teclas de flecha
4. Tecla de retorno
5. Tecla Inicio
6. Volumen +
7. Volumen -
8. Tecla APP
9. Tecla Fuente
10. Tecla Voz
11. Tecla de configuración del proyector
12. Introdúzca
13. Tecla Google Settings
14. Tecla Mute
15. Enfoque +
16. Enfocar -
17. Menú

Instalación del proyector

Ajuste estándar

Consulte la siguiente tabla para ajustar el tamaño de la imagen y la distancia. (desde el objetivo a la pantalla).

Relación de aspecto	16:9
Tamaño de imagen (pulgadas)	Distancia de proyección (m)
50	1.43
70	2.30
100	2.87
120	3.45
150	4.31

Por favor, tenga en cuenta + 3% a los tamaños de imagen en la tabla anterior. Si la distancia es inferior a y mayor que la máxima, la imagen podría salir borrosa.

Advertencia:

Por favor, compruebe el diagrama de abajo para el ajuste trapezoidal.

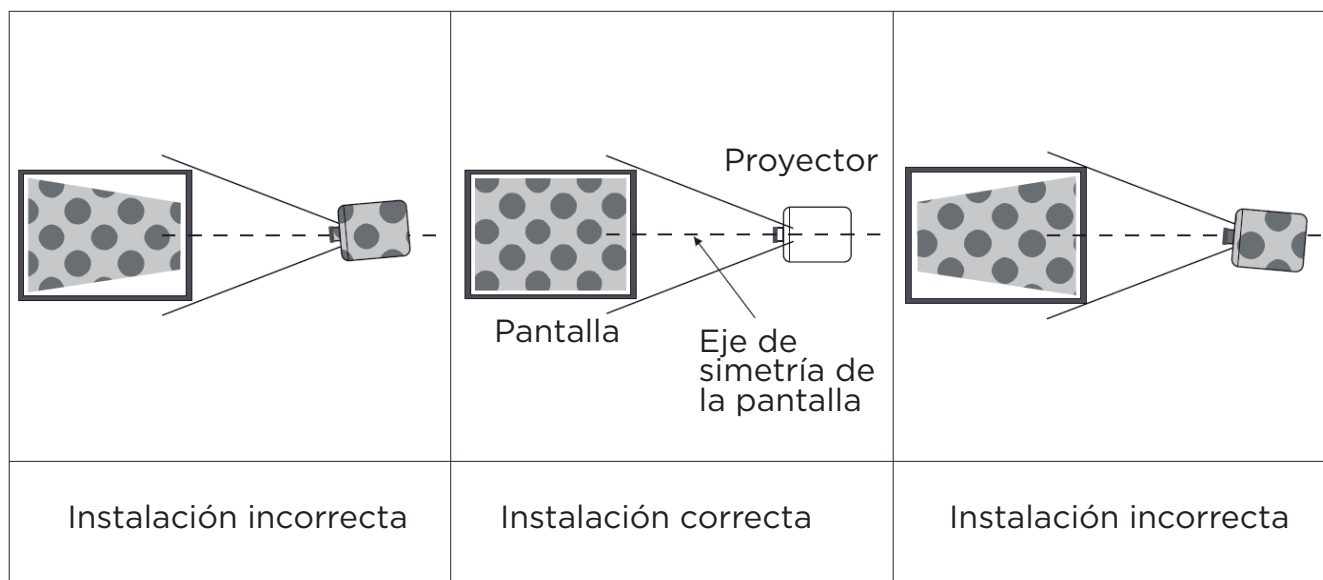

Instalación del proyector

Método de instalación

Póngase en contacto con un instalador profesional para montar este proyector en el techo.

Siga las instrucciones siguientes para colocar correctamente el proyector.

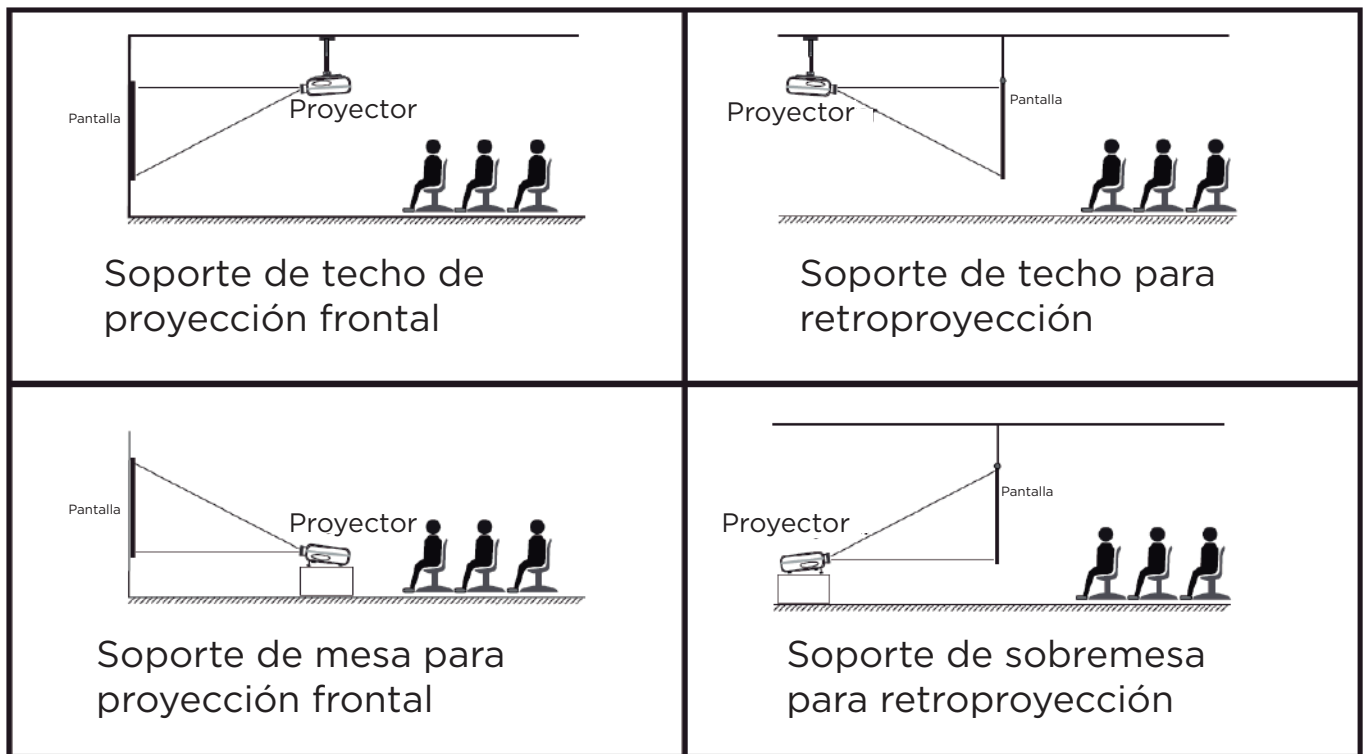

Advertencia:

1. El proyector puede sufrir daños irreparables si se monta incorrectamente en el techo o sobre una superficie. (El dispositivo de elevación debe ser capaz de soportar 4 veces el peso del producto)
2. El proyector sólo debe utilizarse en un entorno en el que la temperatura no supere el intervalo de 5°C-35°C. Si esto no se cumple, puede producirse un mal funcionamiento del proyector.
3. Puede producirse un mal funcionamiento si el proyector se somete a condiciones de polvo, humedad o humo.
4. Una ventilación deficiente podría provocar un sobrecalentamiento que podría dañar el proyector y poner en peligro la vida del usuario.

Activar/desactivar el funcionamiento del proyector

Cuando el proyector está conectado a una fuente de alimentación, el proyector entra en modo de espera y el indicador de señal de cubierta se ilumina en rojo.

Operación encendida: Pulse la tecla de encendido del cuerpo o la tecla de encendido del mando a distancia, el indicador se volverá azul y entrará en estado de funcionamiento.

Funcionamiento apagado: En el estado de funcionamiento, pulse la tecla de encendido del cuerpo o la tecla de encendido del mando a distancia, el indicador cambia de azul a rojo y el proyector se apaga.

Uso del proyector

Enfoque de la imagen

Cuando el proyector recién instalado se utiliza por primera vez, la imagen aparecerá borrosa y es necesario enfocar la imagen;

Enfoque manual

Cuando la imagen aparezca borrosa, pulse las teclas de enfoque «F+» y « F-» del mando a distancia para ajustar la distancia focal del objetivo. para ajustar la distancia focal del objetivo. Pulse o mantenga pulsado el botón de enfoque hasta que la imagen aparezca nítida. (Como se muestra a continuación)



Uso del proyector

Cómo utilizar los ajustes de proyección

Seleccione el icono de configuración en la esquina superior derecha de la interfaz principal y, a continuación, pulse la tecla «OK» del mando a distancia para entrar en la interfaz de configuración y seleccione «Configuración de la imagen de proyección».

Después de entrar en la interfaz, seleccione el modo que desee en los ajustes de proyección.

Modo de proyección: Front-Desktop / Rear-Desktop / Front-Ceiling / Rear-Ceiling

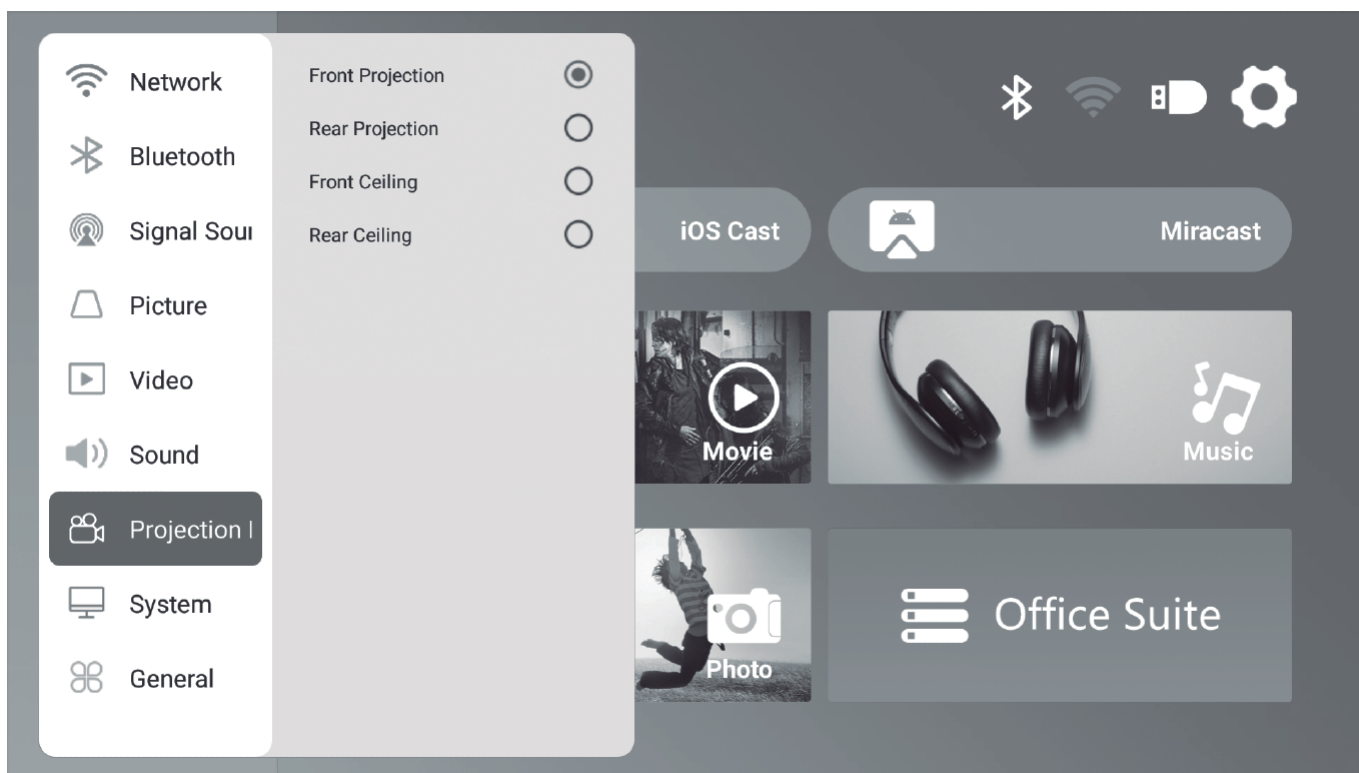

Uso del proyector

Corrección trapezoidal automática (Active esta función, cuando el desplazamiento del dispositivo también puede mantener la imagen cuadrada).

(La función de corrección trapezoidal automática sólo está disponible en la versión de enfoque automático. Por favor, no bloquee la cámara durante el enfoque automático).

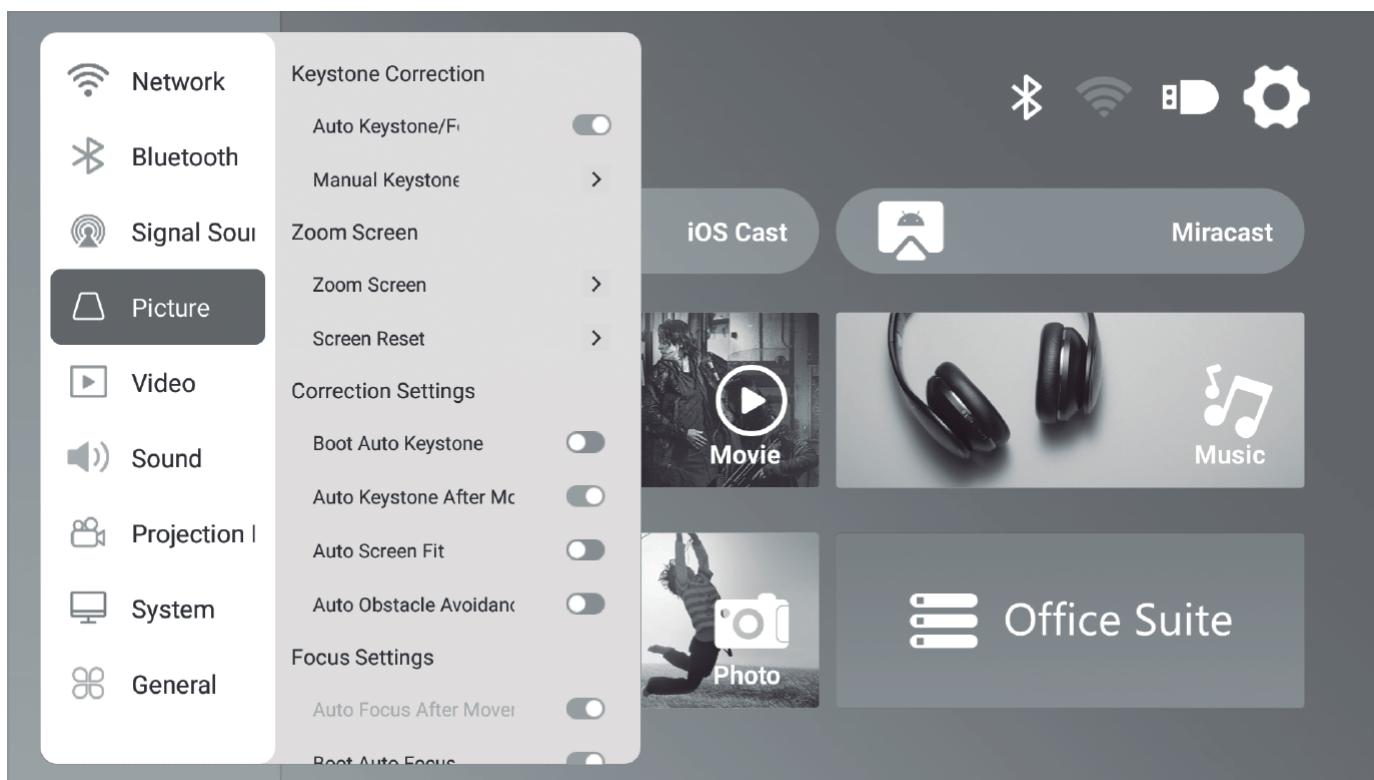

Nota: Como el sistema del producto se actualiza de vez en cuando, el contenido específico de la operación se basa en la situación real.

Uso del proyector

Corrección trapezoidal manual (Ajuste manualmente las cuatro esquinas mediante las teclas de flecha hasta que se pueda corregir la pantalla)

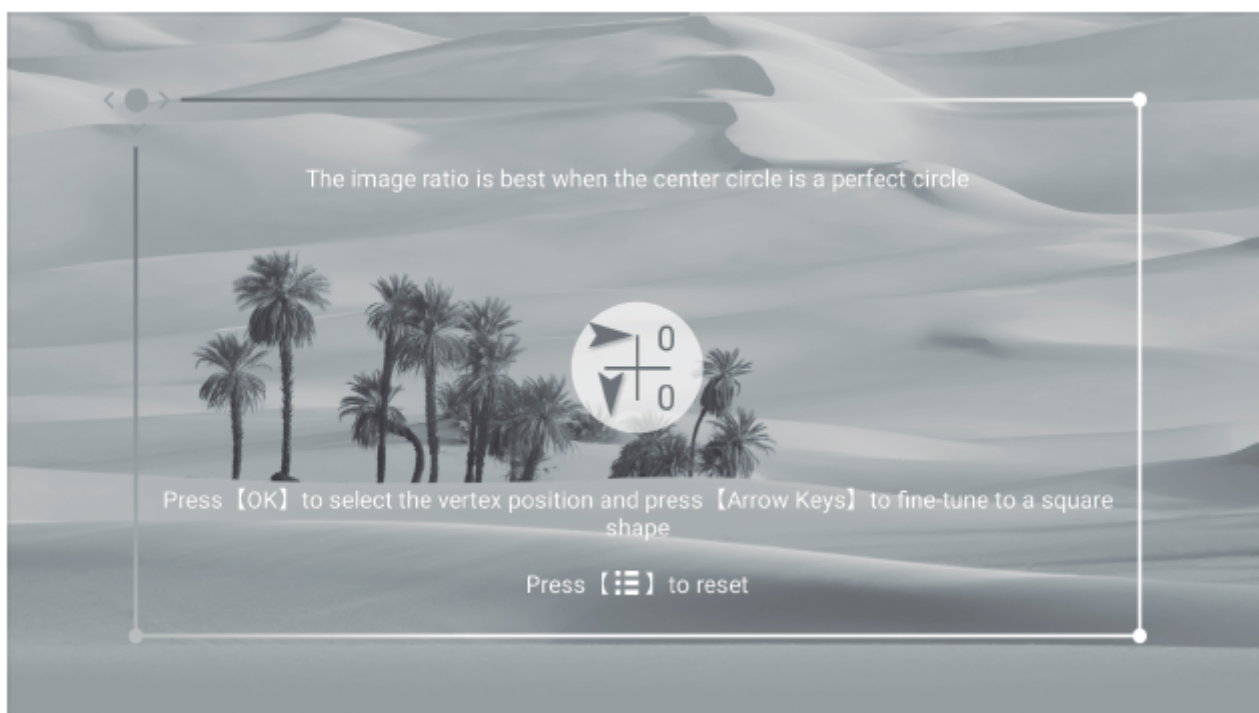
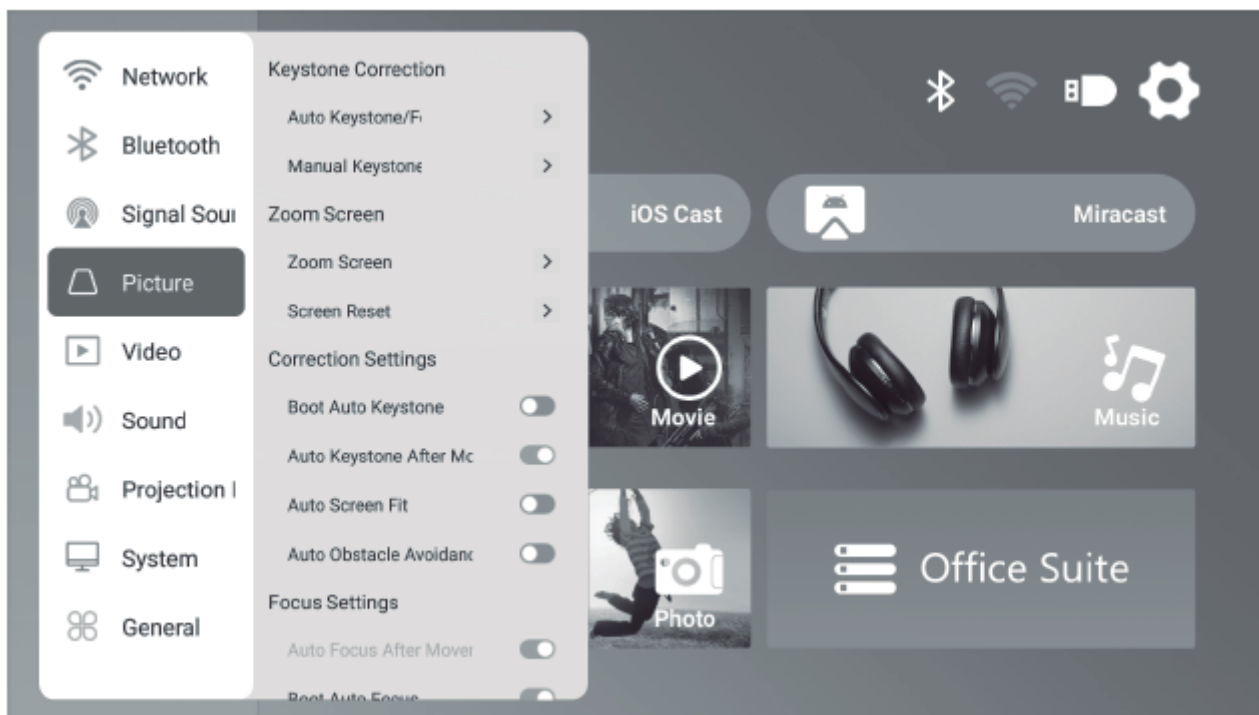

Uso del proyector

Enfoque automático (Esta función está activada por defecto, y la pantalla puede mantenerse cuadrada incluso después de desplazar el dispositivo).

(La función Auto Focus sólo está disponible en la versión autofocus. Por favor, no bloquee la cámara durante el enfoque automático).

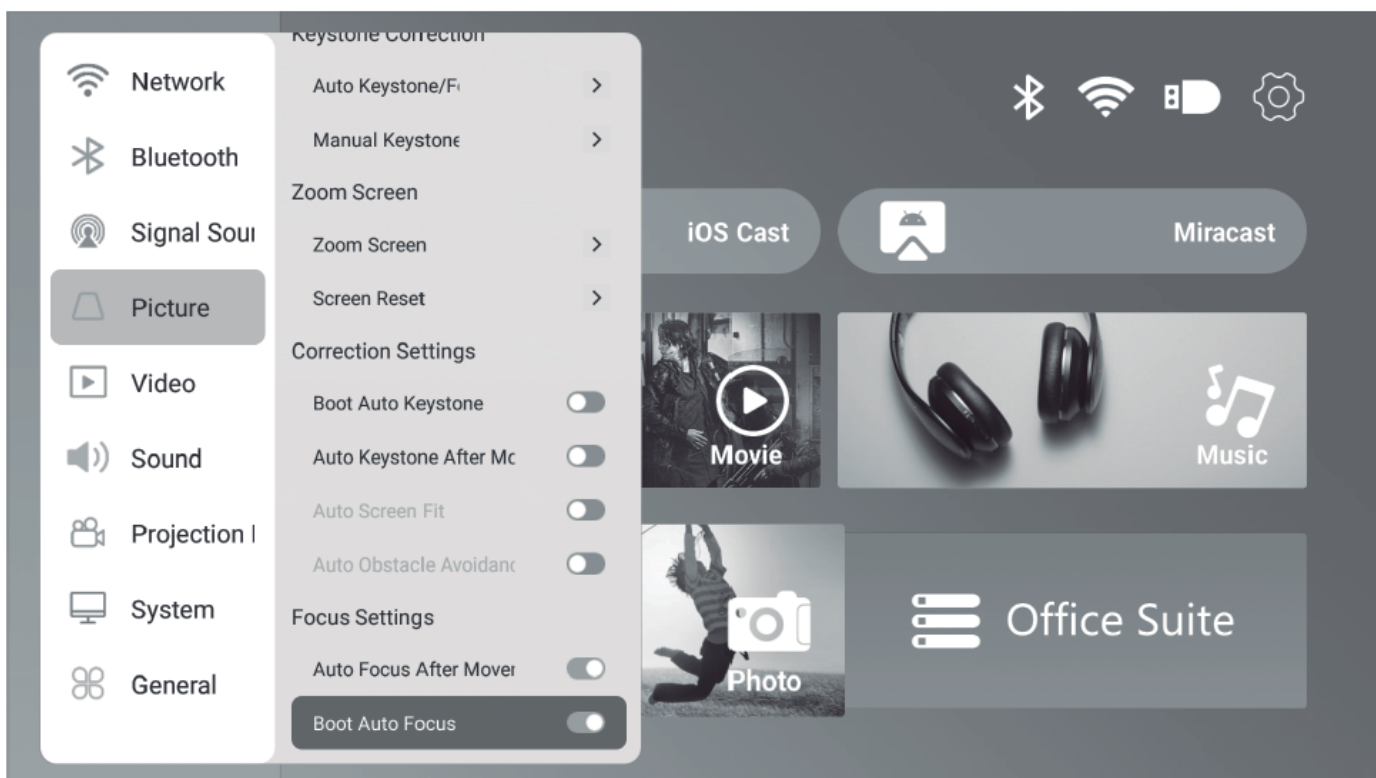

Nota: Como el sistema del producto se actualiza de vez en cuando, el contenido específico de la operación se basa en la situación real.

Uso del proyector

Ampliar pantalla

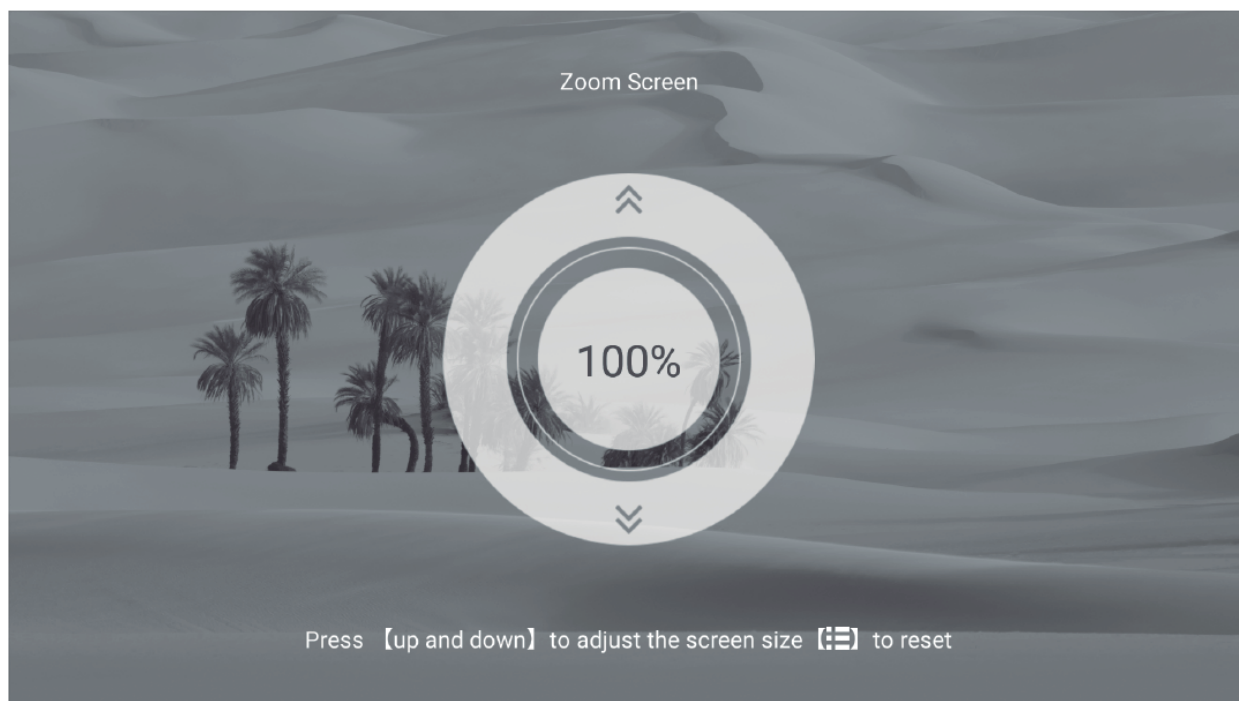
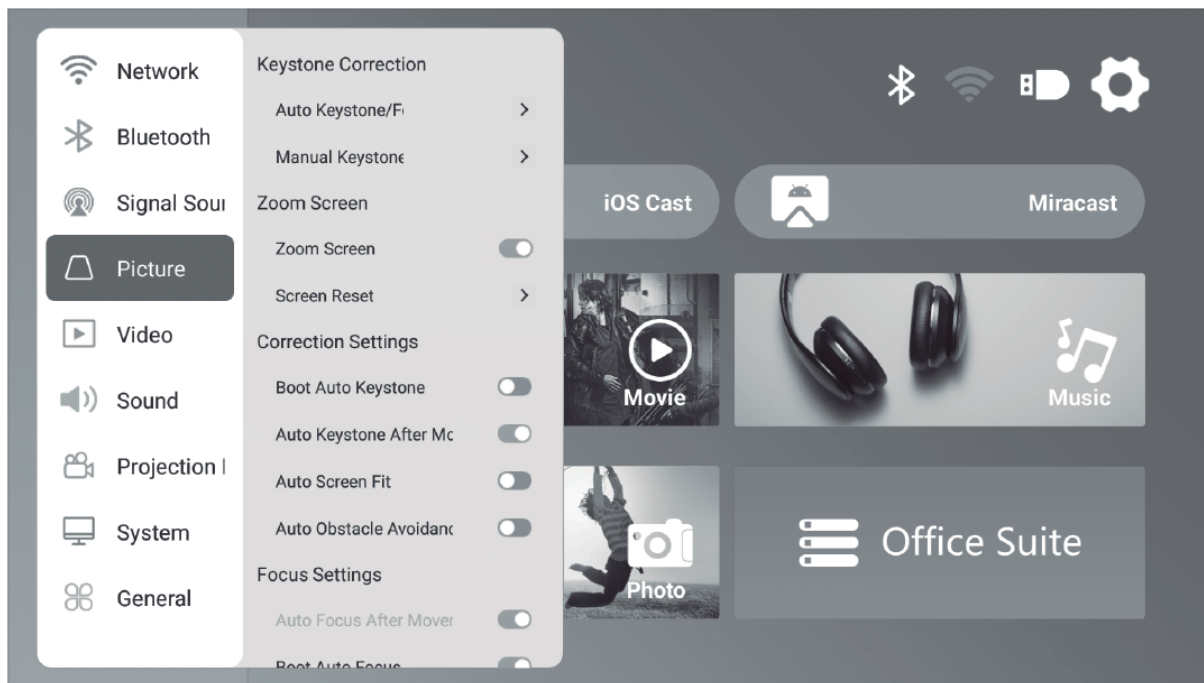

Nota: Como el sistema del producto se actualiza de vez en cuando, el contenido específico de la operación se basa en la situación real.

Uso del proyector

Cómo seleccionar la fuente

Seleccione el canal fuente que desea introducir en la lista de la izquierda de la interfaz principal, como entrada digital de alta definición/GTV, y pulse la tecla «OK» del mando a distancia para entrar en la interfaz de la fuente correspondiente.

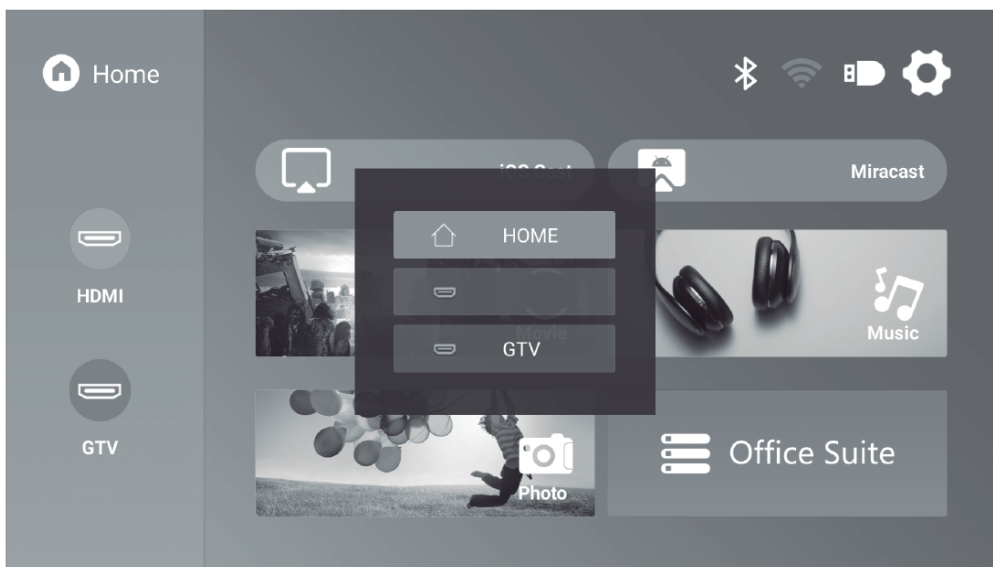

Cómo conectarse a WiFi

Selecciona el icono de configuración en la esquina superior derecha de la interfaz principal, pulsa la tecla «OK» del mando a distancia para acceder a la interfaz de configuración y selecciona «Configuración WiFi Configuración».

Después de entrar en la interfaz, seleccione el WiFi al que desea conectarse en la lista a continuación, introduzca la contraseña y complete la conexión. Conectado se mostrará detrás del WiFi conectado correctamente.

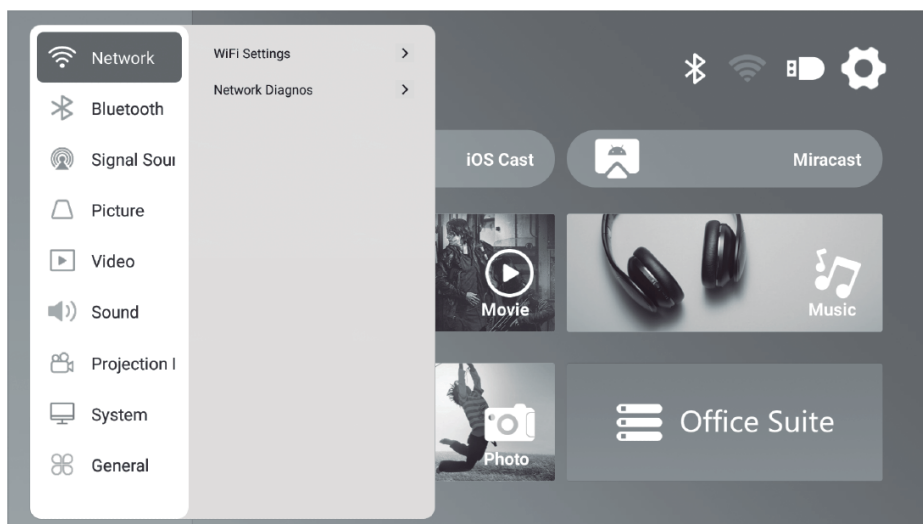

Uso del proyector

Cómo conectar Bluetooth

Selecciona el icono de configuración en la esquina superior derecha de la interfaz principal, pulsa la tecla «OK» del mando a distancia para acceder a la interfaz de configuración y, a continuación, seleccione «Configuración Bluetooth».

Después de entrar en la interfaz, active Bluetooth, busque Bluetooth y empareje Bluetooth.

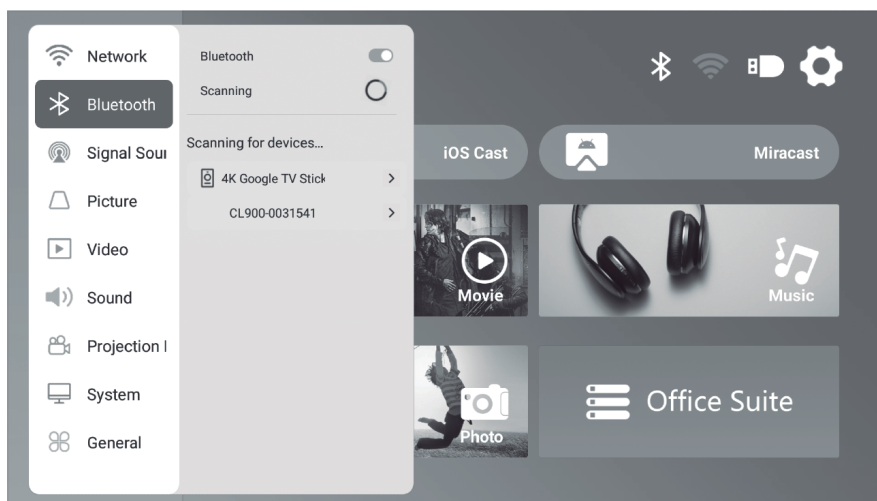

Cómo utilizar iOS Cast

En la interfaz principal, seleccione «iOS Cast», pulse la tecla «OK» en el mando a distancia para entrar en la interfaz y, a continuación, configure en el orden de la interfaz.

Nota: El proyector debe estar conectado a Internet para utilizar iOS Cast o actualizar el proyector por primera vez.

1. El dispositivo iOS y el proyector están conectados a la misma red
2. Abra el centro de control del dispositivo iOS y seleccione Screen mirroring
3. Elija el nombre del dispositivo proyector correspondiente.

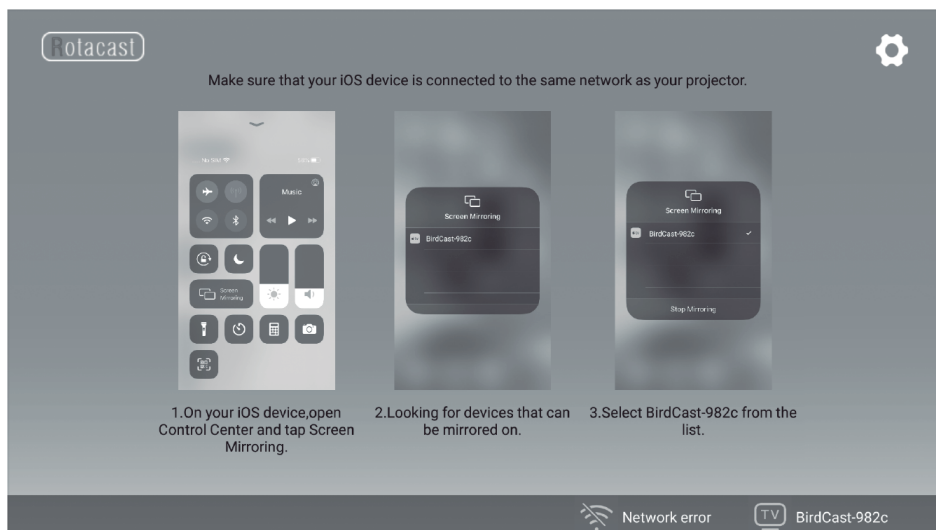

Uso del proyector

Cómo utilizar Miracast

Seleccione «Miracast» en la interfaz principal y pulse la tecla «OK» en el mando a distancia para entrar en la interfaz, y luego configure en el orden en la interfaz.

1. Encienda el WIFI del dispositivo Android. (Se recomienda que el proyector esté conectado al mismo router o que la WIFI del dispositivo Android no esté conectada a ningún router).
2. Encienda la «Pantalla inalámbrica» del dispositivo Android.
3. Seleccione el nombre del dispositivo proyector correspondiente.



Uso del proyector

Cómo reproducir archivos en un disco USB

Seleccione la categoría deseada «película», «música», «foto» u «Office Suite» en la interfaz principal y pulse la tecla «OK» del mando a distancia para entrar en la categoría correspondiente. A continuación, busque el archivo que desee reproducir en esa categoría y comience a reproducirlo pulsando la tecla «OK». (No es posible entrar en la categoría deseada sin conectar un disco USB).

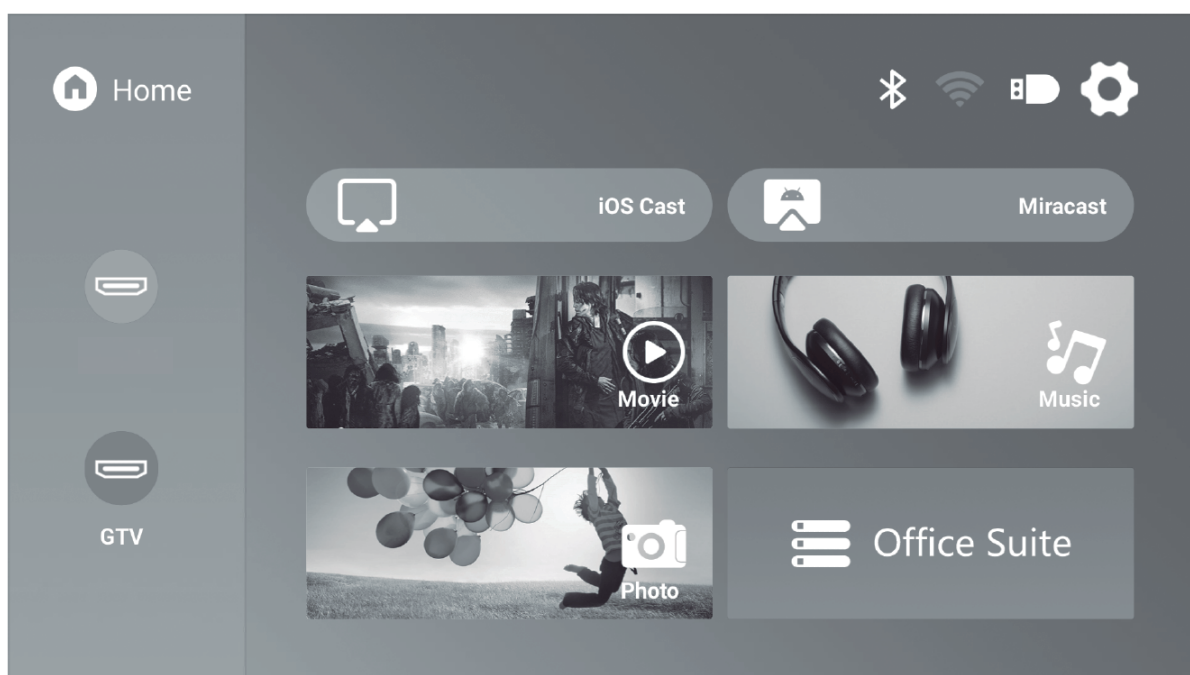

MANUAL DE INSTRUÇÕES



Leia atentamente o manual antes de utilizar o projetor.

Medidas de segurança importantes

Instalação

Para uma melhor visualização, utilize este projetor enquanto fecha a cortina ou numa sala escura.

Utilize o projetor com cuidado, pois as quedas ou os choques podem danificar as peças ou causar imagens desfocadas e uma apresentação anormal.

Alimentação

Tenha cuidado ao utilizar o cabo de alimentação, evite dobrar excessivamente o cabo de alimentação; os danos no cabo de alimentação podem provocar choques eléctricos e incêndios.

É melhor desligar o cabo de alimentação depois de o desligar.

Limpeza

Desligar primeiro o cabo de alimentação.

Limpe a caixa regularmente com um pano húmido, pode ser utilizado detergente neutro.

Utilize um pano ou papel de óculos para evitar riscar a lente.

Limpe regularmente as grelhas de ventilação e os altifalantes do projetor com uma escova para carris, caso contrário a ventilação ficará bloqueada.

Atenção às temperaturas elevadas

Durante a projecção ou no final da projecção, a porta de exaustão próxima estará muito quente, se lhe tocar, queimar-se-á.

Durante a projecção, não olhe diretamente para a lente, pois pode danificar os seus olhos.

*Aconselhamento

Não desmonte o projetor, caso contrário existe o risco de choque eléctrico e a desmontagem afectará a garantia normal.

Não coloque líquidos ou objectos pesados sobre o projetor.

Para garantir a estabilidade da dissipação de calor, abra o suporte de altura na parte inferior do projetor antes de iniciar o projetor. parte inferior do projetor antes de iniciar.

Lista de acessórios

Controlo remoto x1

Cabo de alimentação x1

Manual do utilizador x1

Conhecer o projetor

O projetor pode introduzir sinal de vídeo de alta definição e sinal de vídeo composto, e suporta entrada e saída de sinal áudio estéreo. Consulte a figura seguinte para ligar o projetor e outro equipamento áudio de acordo com as suas necessidades.

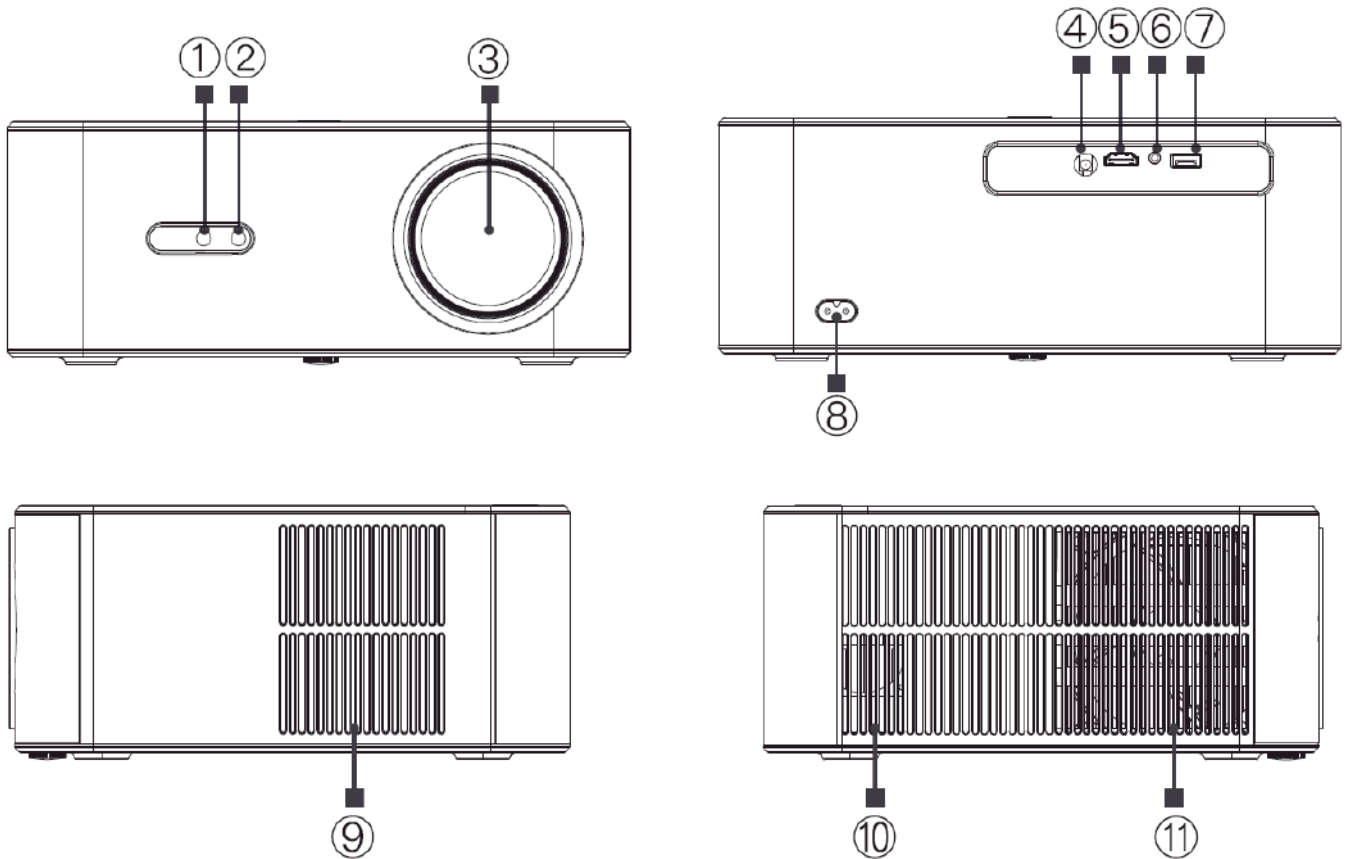

1. Câmara
(Apenas disponível na versão de focagem automática)
2. Recetor IR
3. Objetiva
4. Recetor de IV
5. Porta de entrada digital de alta definição
6. Tomada para auscultadores
7. Porta USB
8. Tomada de alimentação
9. Entrada de ar
10. Altifalante
11. Janela de arrefecimento
(Nota: temperatura elevada, não tocar)

Conhecer o projetor

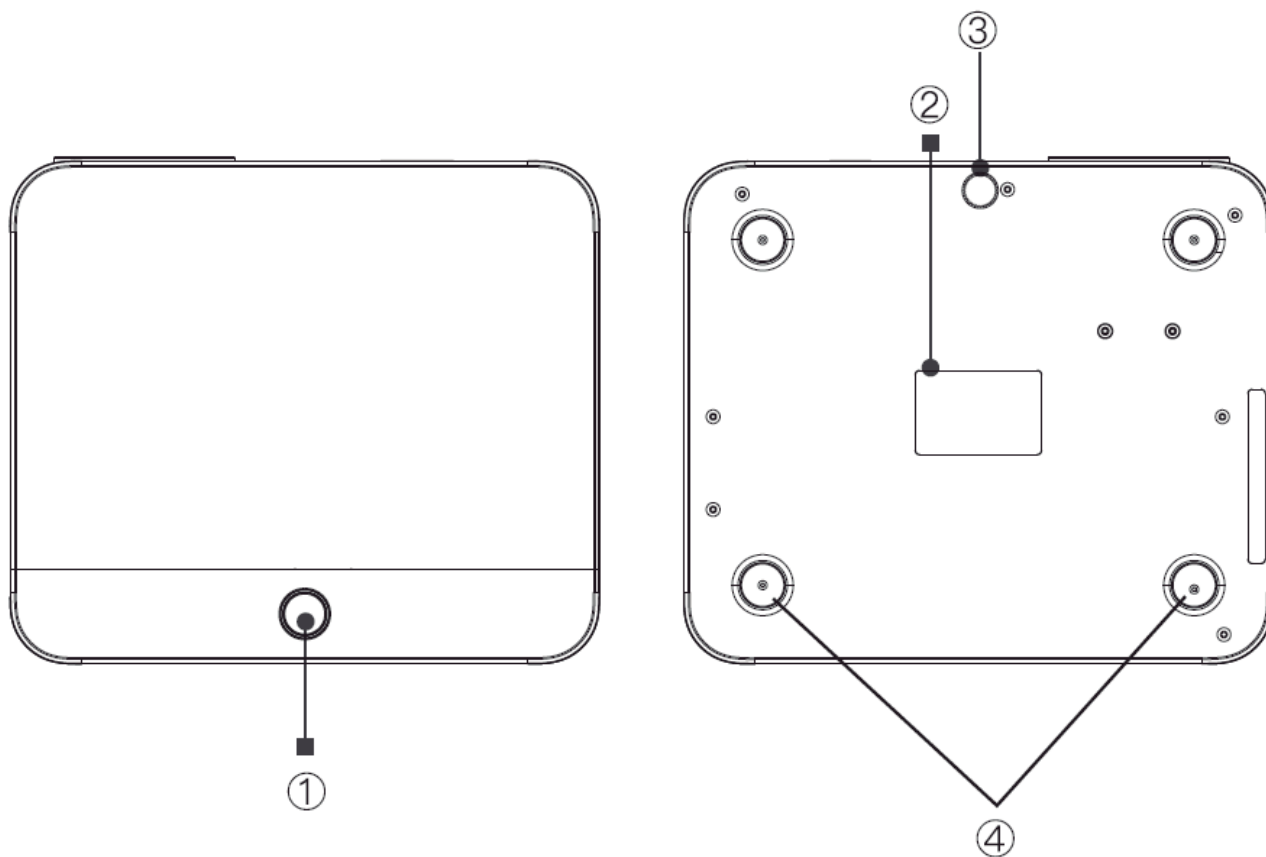

1. Tecla de alimentação
2. Etiqueta inferior
3. Pés de regulação da altura da máquina
4. Furos de suporte (Remover 4 pés da máquina pode ser içado, porca M5*4, profundidade de binário necessária = 6 mm), Também Suportes Elevação

Especificações

Lâmpada	LED
Sistema de imagiologia	LCD
Resolução	1920x1080
Tensão de entrada	AC100-240V~
Peso	2,6KG
Temperatura de funcionamento	0-35°C
Porto de entrada	HDMIx1/ USBx1
Porto de partida	Auriculares
Rácio de aspeto	16:9 / 4:3
Tamanho	280 x 241 x 109,5mm
Modo de funcionamento	Manual / Controlo remoto

Formato de suporte suportado

Formato da imagem	BMP/JPG/PNG
Formato áudio	MP3/WMA/M4A/MP2/OGG/WAV/FLAC
Formato de vídeo	MP4/VOB/3GP/TS/F4V/DAT/MOV/FLV/TRP
Formato do ficheiro	TXT



Este modelo não suporta a descodificação de áudio Dolby devido aos direitos de autor da patente Dolby.

Controlo remoto

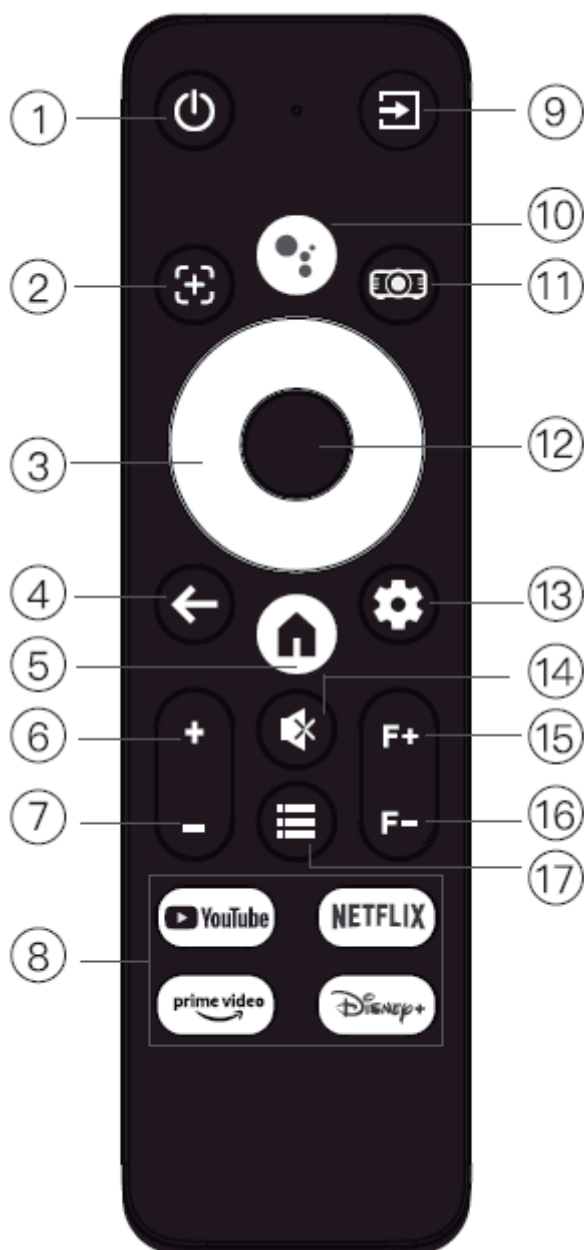

1. Tecla de alimentação
2. Tecla de focagem automática / tecla de distorção automática
3. Teclas de seta
4. Tecla de retorno
5. Tecla Início
6. Volume +
7. Tecla Volume -
8. Tecla APP
9. Tecla Fonte
10. Tecla de voz
11. Tecla de definições do projetor
12. Introduzir
13. Tecla de definições do Google
14. Tecla de silêncio
15. Foco +
16. Focagem -
17. Menu

Instalação do projetor

Definição padrão

Consulte a tabela seguinte para ajustar o tamanho e a distância da imagem (da lente ao ecrã).

Rácio de aspeto	16:9
Tamanho da imagem (polegadas)	Distância de projeção (m)
50	1.43
70	2.30
100	2.87
120	3.45
150	4.31

Tenha em atenção +3% para os tamanhos de imagem na tabela acima. Se a distância for inferior e superior ao máximo, a imagem pode ficar desfocada.

Aviso:

Verificar o diagrama abaixo para o ajuste trapezoidal.

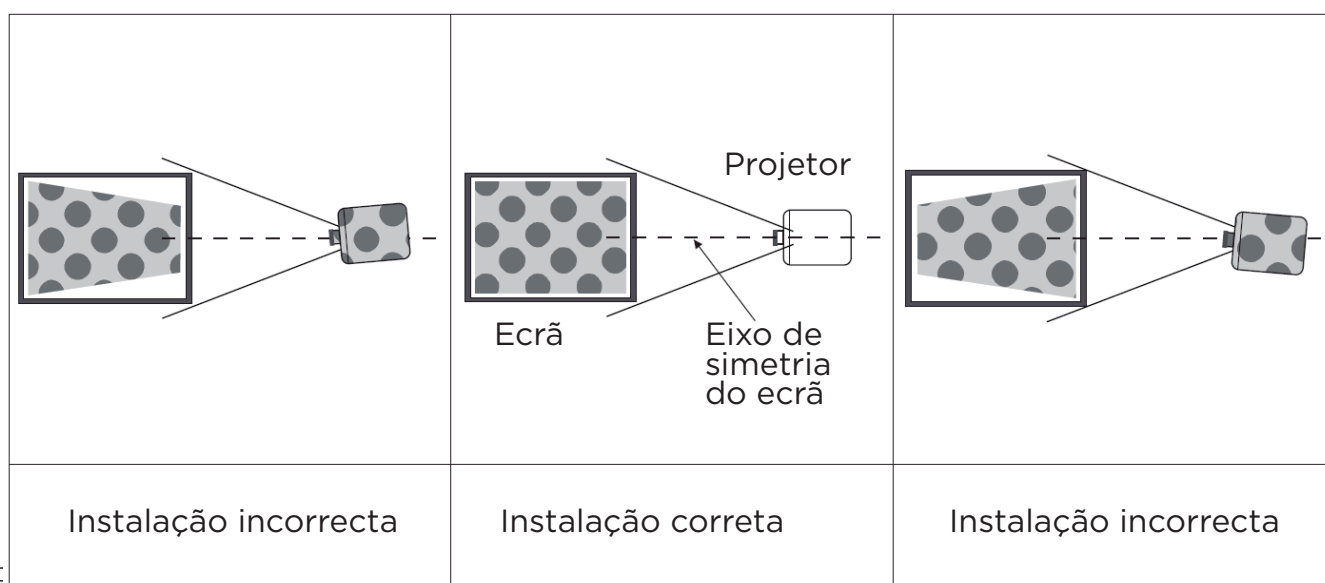

Instalação do projetor

Método de instalação

Contacte um instalador profissional para montar este projetor no teto. Siga as instruções abaixo para posicionar corretamente o projetor.

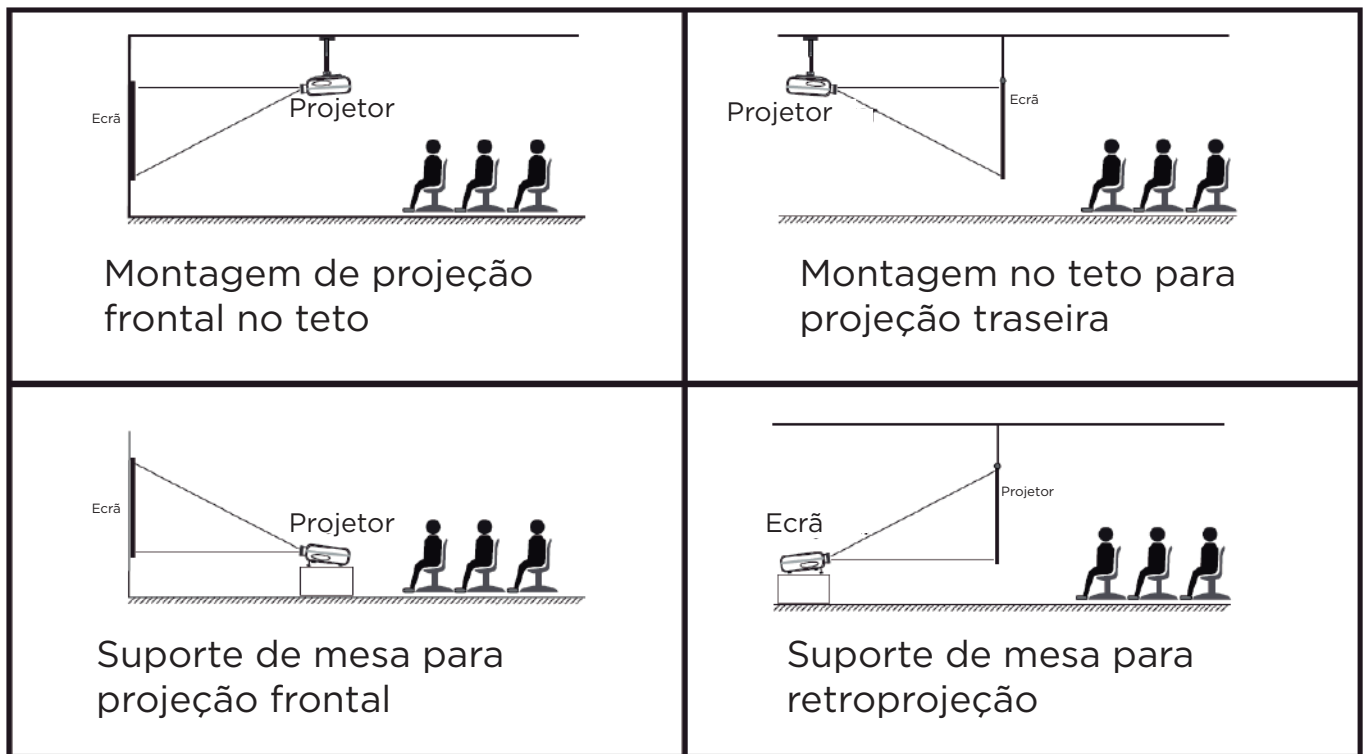

Aviso:

1. O projetor pode ficar irreparavelmente danificado se for incorretamente montado no teto ou numa superfície. (O dispositivo de elevação deve ser capaz de suportar 4 vezes o peso do produto).
2. O projetor só deve ser usado num ambiente onde a temperatura não exceda o intervalo de 5°C - 35°C. Se não o fizer, poderá resultar em mau funcionamento do projetor.
3. Poderá ocorrer uma avaria se o projetor for sujeito a condições de poeira, humidade ou fumo.
4. Uma má ventilação pode causar sobreaquecimento, o que pode danificar o projetor e pôr em perigo a vida do utilizador.

Ligar/desligar o funcionamento do projetor

Quando o projetor está ligado a uma fonte de alimentação, o projetor entra no modo de espera e o indicador do sinal da tampa acende-se a vermelho.

Funcionamento ligado: Prima a tecla de alimentação no corpo do projetor ou a tecla de alimentação no controlo remoto, o indicador ficará azul e entrará no estado de funcionamento.

Funcionamento desligado: No estado de funcionamento, prima a tecla de alimentação no corpo do projetor ou a tecla de alimentação no controlo remoto, o indicador muda de azul para vermelho e o projetor desliga-se.

Utilização do projetor

Foco da imagem

Quando o projetor recém-instalado é utilizado pela primeira vez, a imagem fica desfocada e é necessário focar a imagem;

Focagem manual

Quando a imagem parecer desfocada, prima os botões de focagem “F+” e “F-” no controlo remoto para ajustar a distância focal da objetiva. para ajustar a distância focal da objetiva. Prima ou mantenha premido o botão de focagem até que a imagem pareça nítida (como mostrado abaixo).



Utilização do projetor

Como utilizar as definições de projeção

Selecione o ícone de definição no canto superior direito da interface principal e, em seguida, prima a tecla “OK” no controlo remoto para aceder à interface de definição e selecione “Definições da imagem de projeção”.

Depois de entrar na interface, selecione o modo pretendido nas definições de projeção.

Modo de projeção: Frente-placa / Traseira-placa / Frente-teto / Traseira-teto

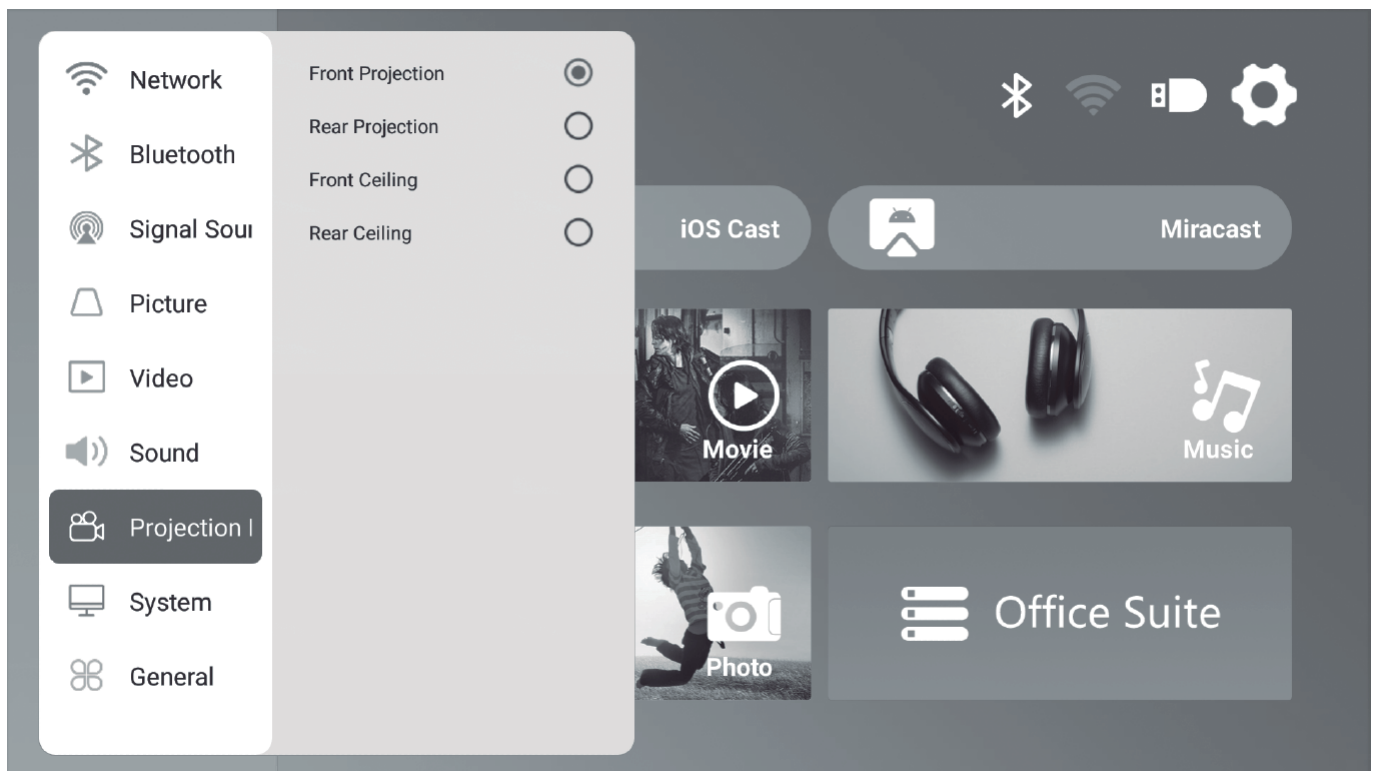

Utilização do projetor

Correção automática da distorção trapezoidal (Active esta função, quando o deslocamento do dispositivo também pode manter a imagem quadrada).

(A função de correção automática do trapezoide só está disponível na versão de focagem automática. Por favor, não bloqueie a câmara durante a focagem automática).

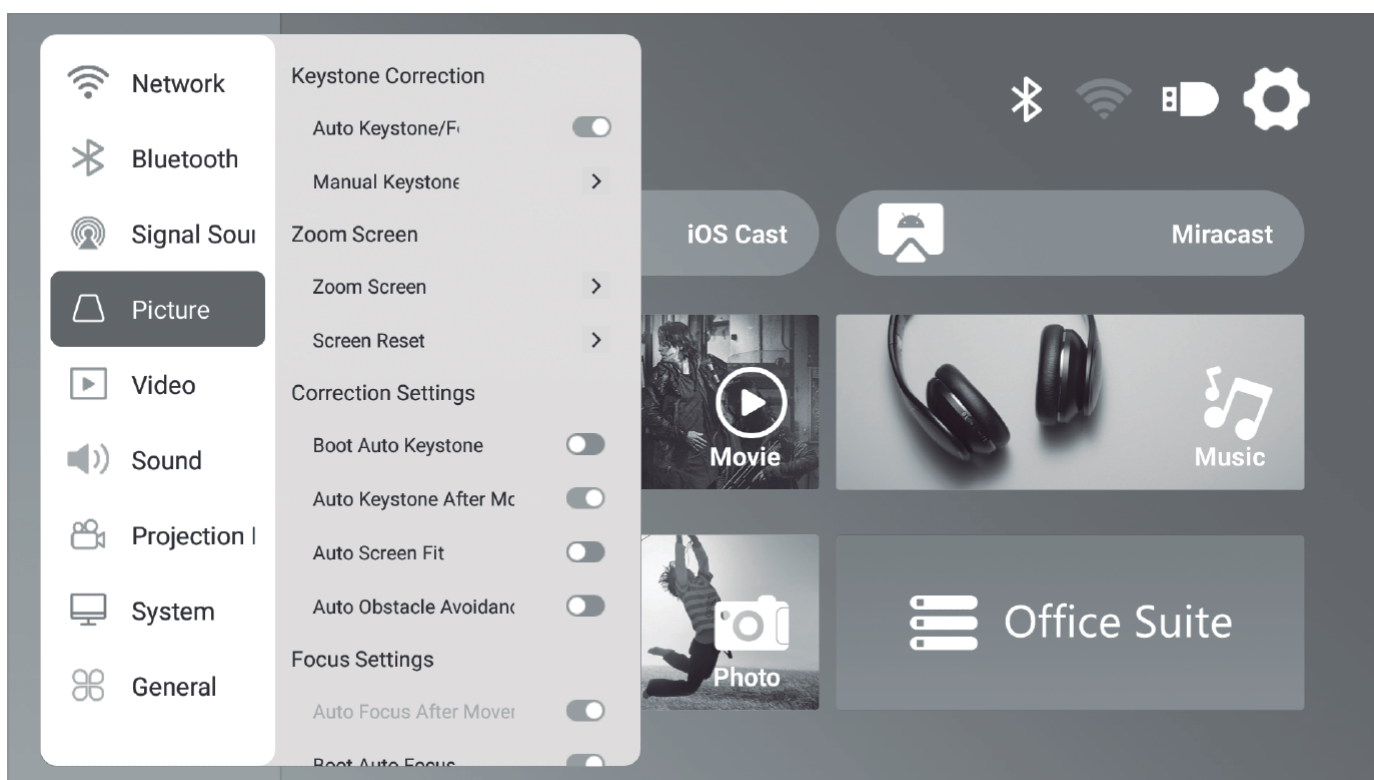

Nota: Como o sistema do produto é atualizado periodicamente, o conteúdo específico da operação baseia-se na situação real.

Utilização do projetor

Correção manual do trapezoide (ajustar manualmente os quatro cantos utilizando as teclas de seta até que o ecrã possa ser corrigido)

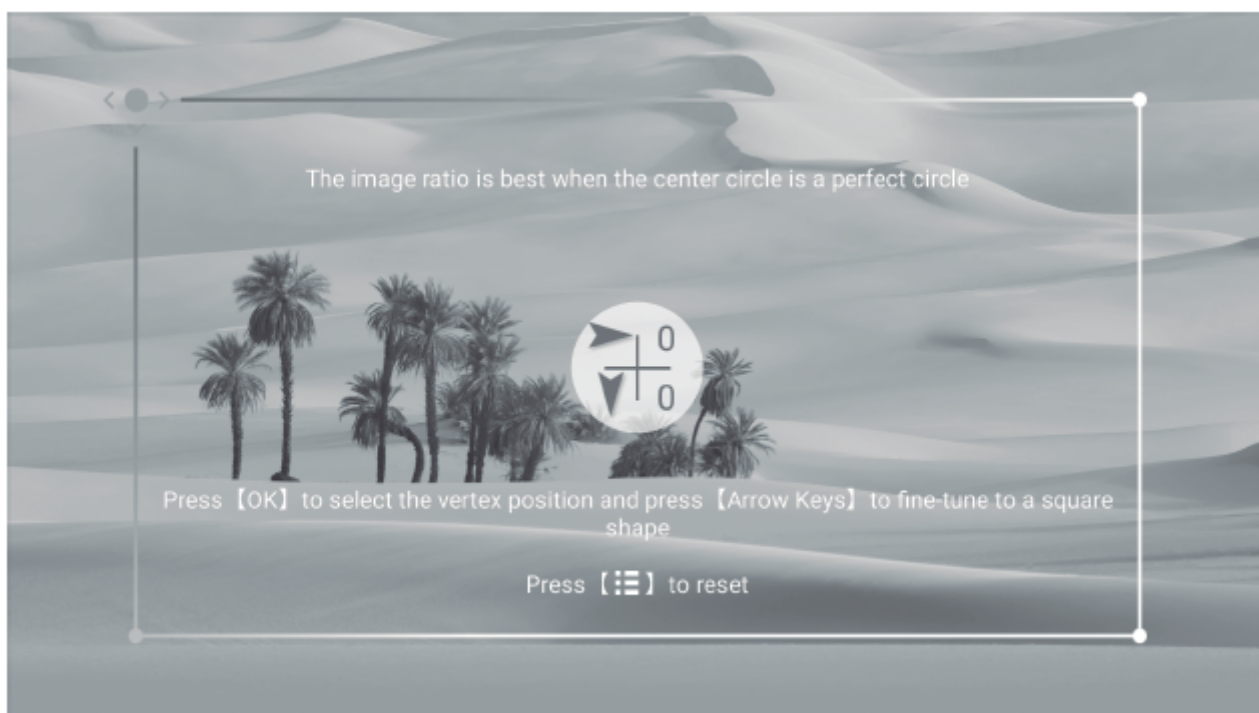
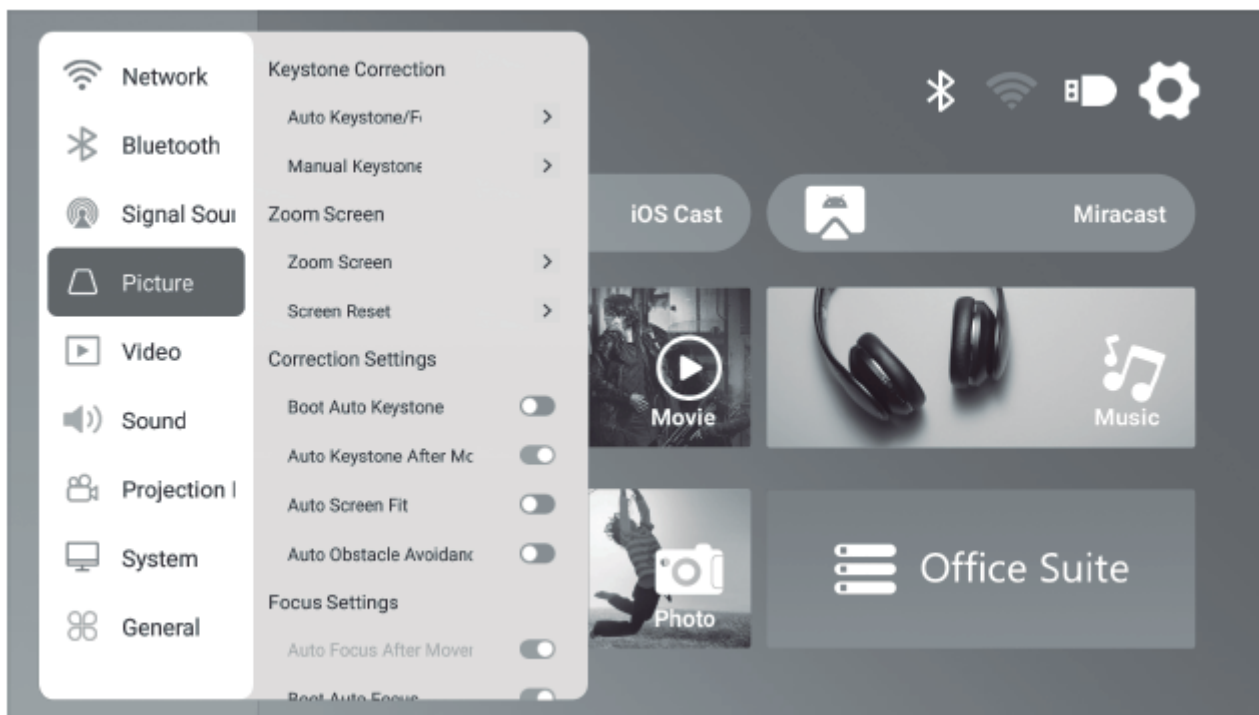

Utilização do projetor

Focagem automática (Esta função está activada por predefinição e o ecrã pode permanecer quadrado mesmo depois de o dispositivo ser movido).

(A função de focagem automática só está disponível na versão de focagem automática. Não bloqueie a câmara durante a focagem automática).

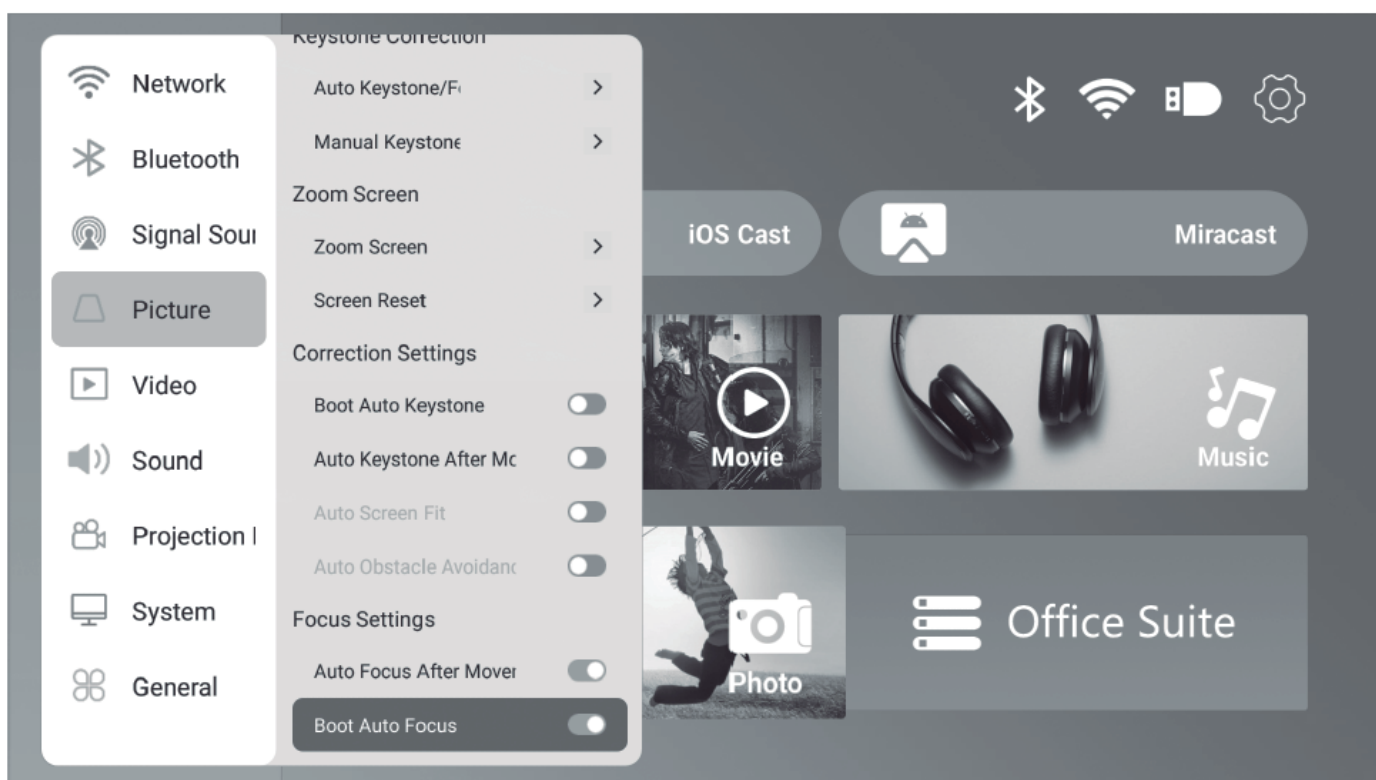

Nota: Como o sistema do produto é atualizado periodicamente, o conteúdo específico da operação baseia-se na situação real.

Utilização do projetor

Aumentar o ecrã

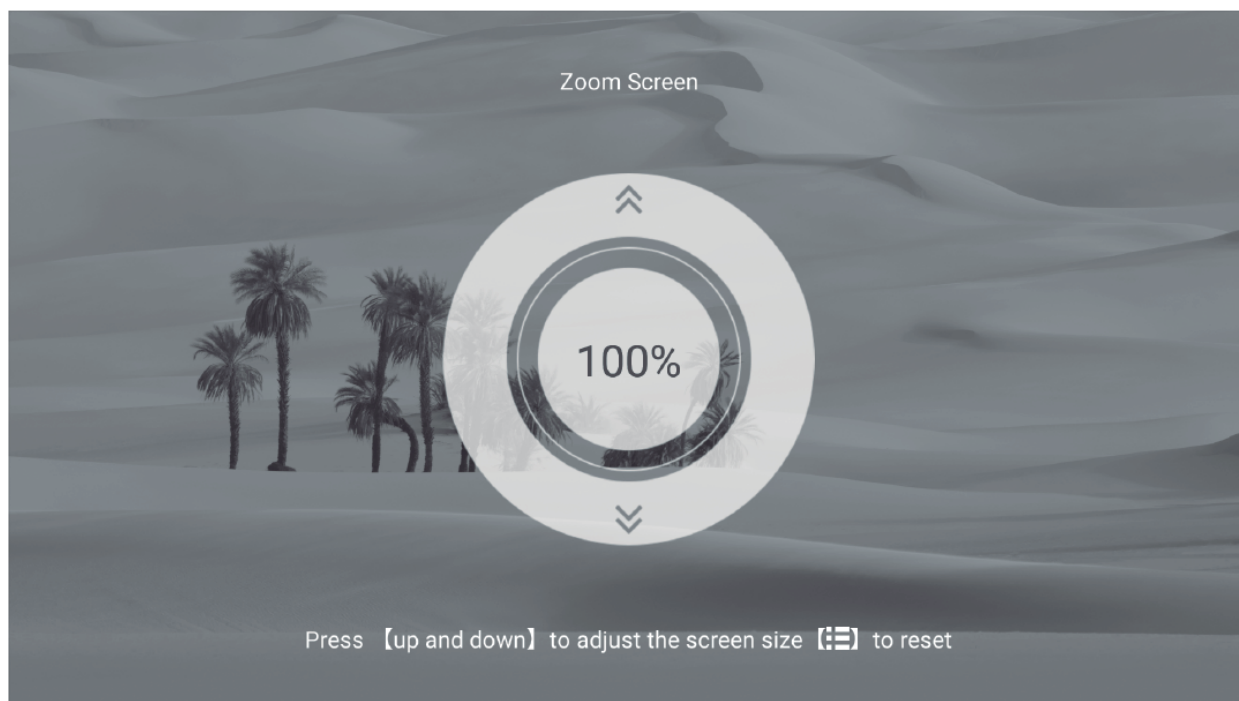
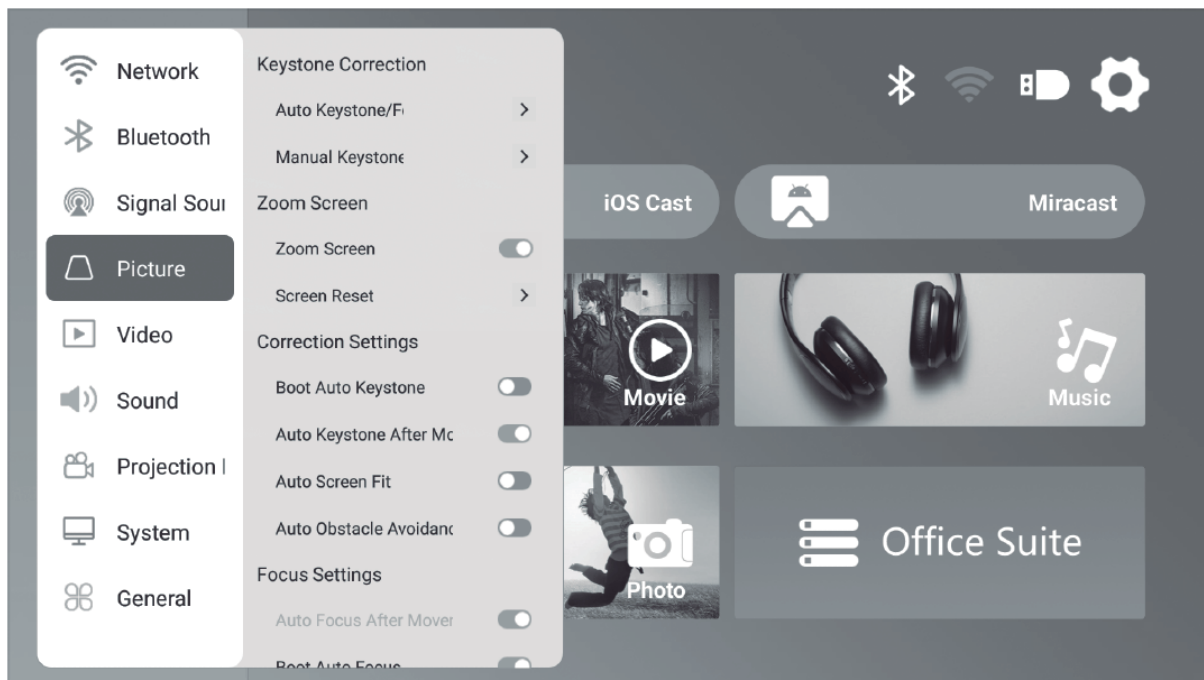

Nota: Como o sistema do produto é atualizado periodicamente, o conteúdo específico da operação baseia-se na situação real.

Utilização do projetor

Como seleccionar a fonte

Selecione o canal de origem que pretende introduzir a partir da lista à esquerda da interface principal, como entrada digital de alta definição/GTV, e prima a tecla “OK” no telecomando para aceder à interface de origem correspondente.

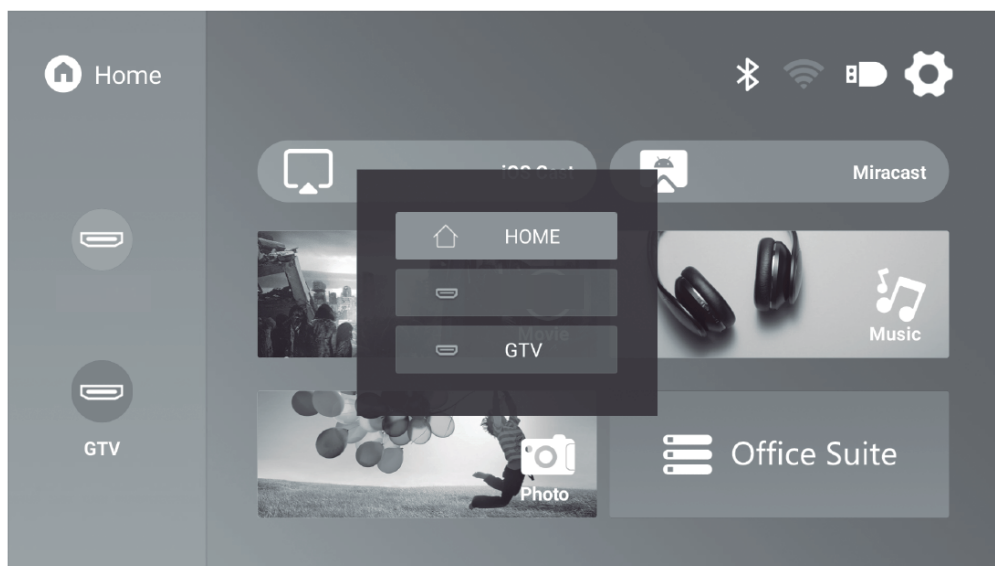

Como ligar ao WiFi

Selecione o ícone de configuração no canto superior direito da interface principal, premir a tecla “OK” no telecomando para aceder à interface de configuração e seleccionar “WiFi Setup Setup”.

Depois de entrar na interface, seleccionar o WiFi a que se pretende ligar na lista abaixo, introduzir a palavra-passe e concluir a ligação. O ecrã “Ligado” será apresentado atrás do WiFi ligado com êxito.

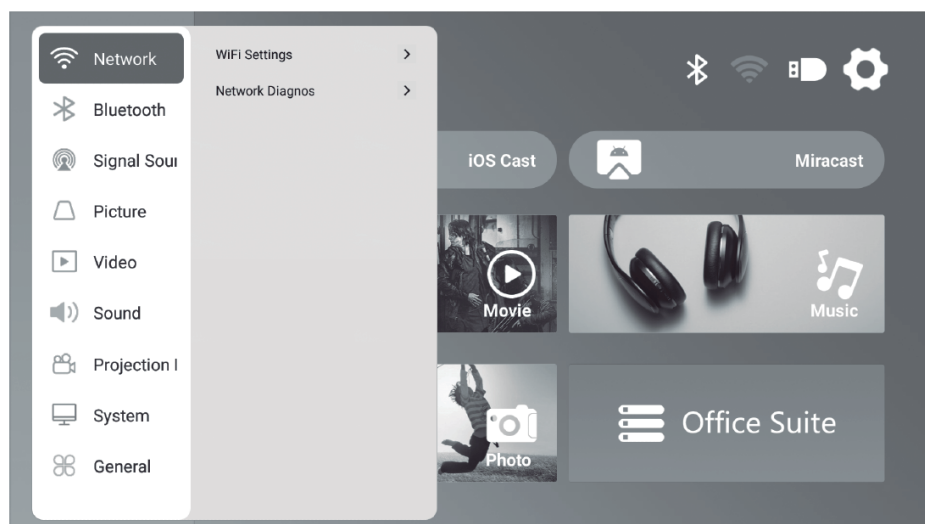

Utilização do projetor

Como ligar o Bluetooth

Selecionar o ícone de definições no canto superior direito da interface principal, premir a tecla “OK” no telecomando para aceder à interface de definições e, em seguida, selecionar “Definições Bluetooth”.

Depois de entrar na interface, ativar o Bluetooth, procurar o Bluetooth e emparelhar o Bluetooth.

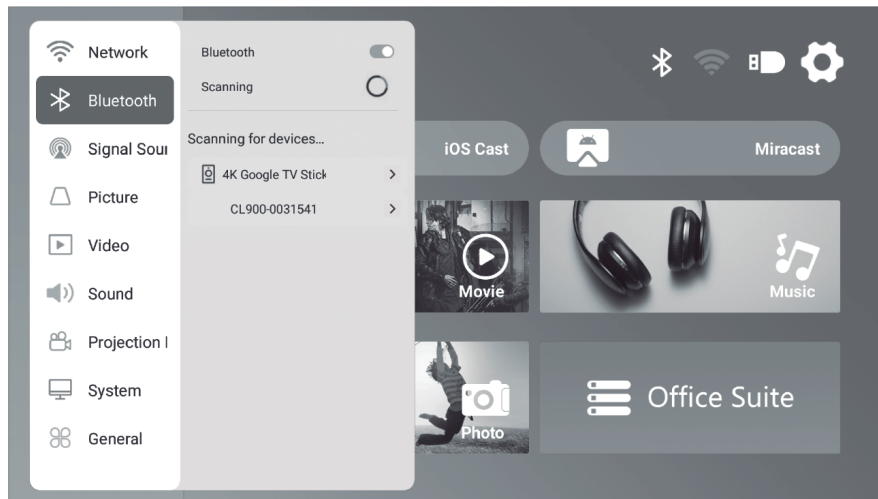

Como utilizar o iOS Cast

Na interface principal, selecionar “iOS Cast”, premir a tecla “OK” no telecomando para entrar na interface e, em seguida, configurar pela ordem da interface.

Nota: O projetor deve estar ligado à Internet para utilizar o iOS Cast ou atualizar o projetor pela primeira vez.

1. O dispositivo iOS e o projetor estão ligados à mesma rede.
2. Abra o centro de controlo do dispositivo iOS e selecione Espelhamento de ecrã.
3. Escolha o nome do dispositivo do projetor correspondente.

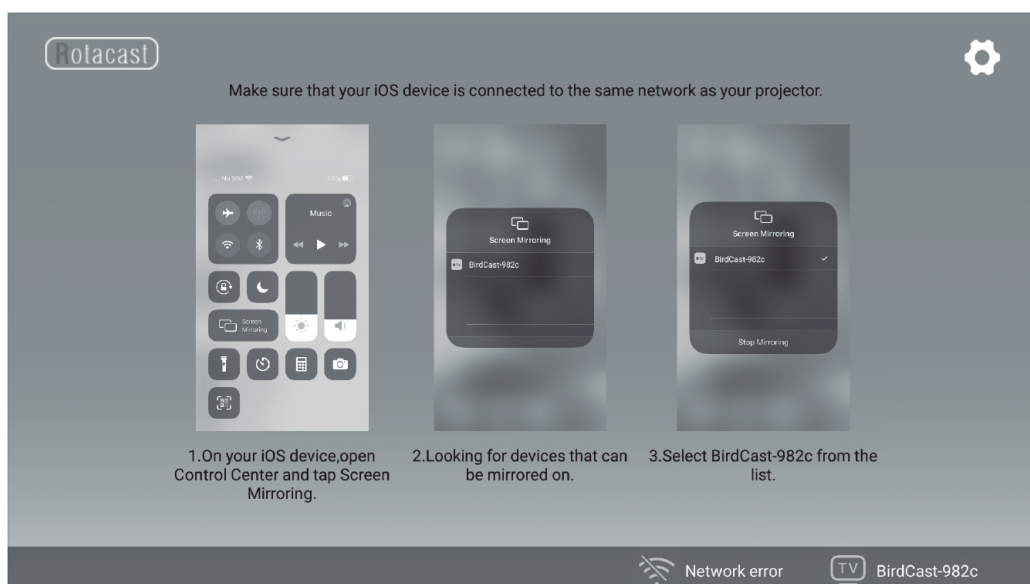

Utilização do projetor

Como utilizar o Miracast

Selecionar “Miracast” na interface principal e premir o botão “OK” no telecomando para aceder à interface e, em seguida, efetuar a configuração pela ordem indicada na interface. 1. ligar o WIFI do dispositivo Android.

1. Ligar a WIFI do dispositivo Android (recomenda-se que o projetor esteja ligado ao mesmo router ou que a WIFI do dispositivo Android não esteja ligada a nenhum router).

2. Ligar o “Wireless Display” do dispositivo Android.

3. selecionar o nome do dispositivo projetor correspondente.

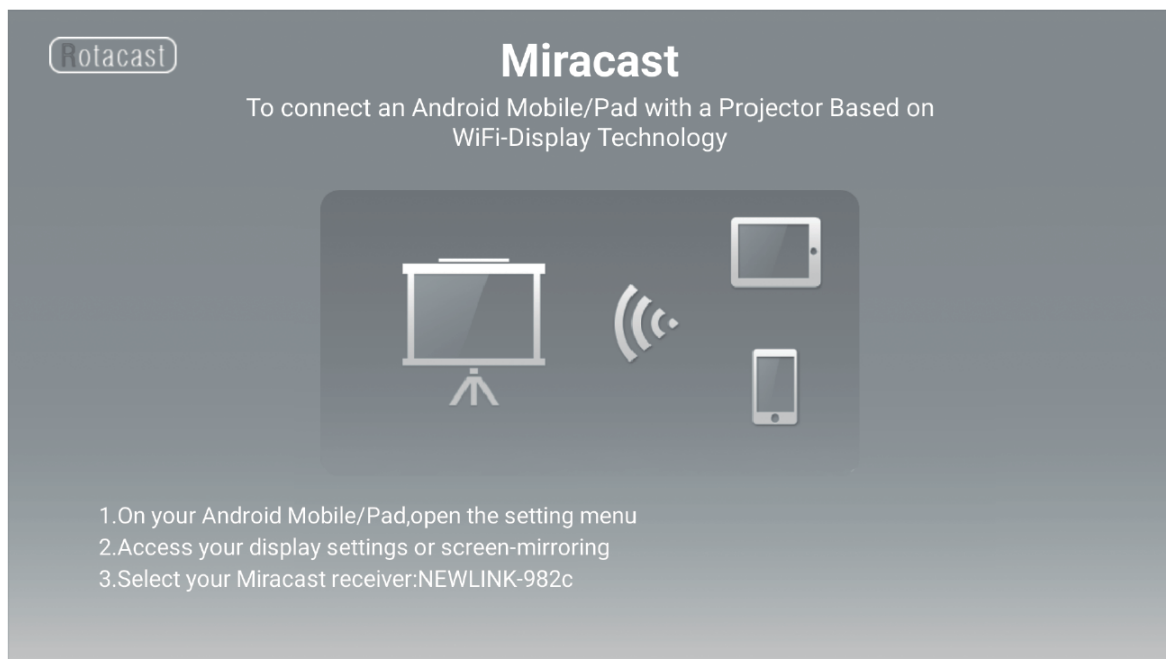

Utilização do projetor

Como reproduzir ficheiros num disco USB

Selecione a categoria pretendida “Filme”, “Música”, “Fotografia” ou “Conjunto de escritório” na interface principal e prima o botão “OK” no telecomando para aceder à categoria correspondente. Em seguida, encontrar o ficheiro que pretende reproduzir nessa categoria e começar a reproduzi-lo premindo a tecla “OK” (não é possível introduzir a categoria pretendida sem ligar um disco USB).

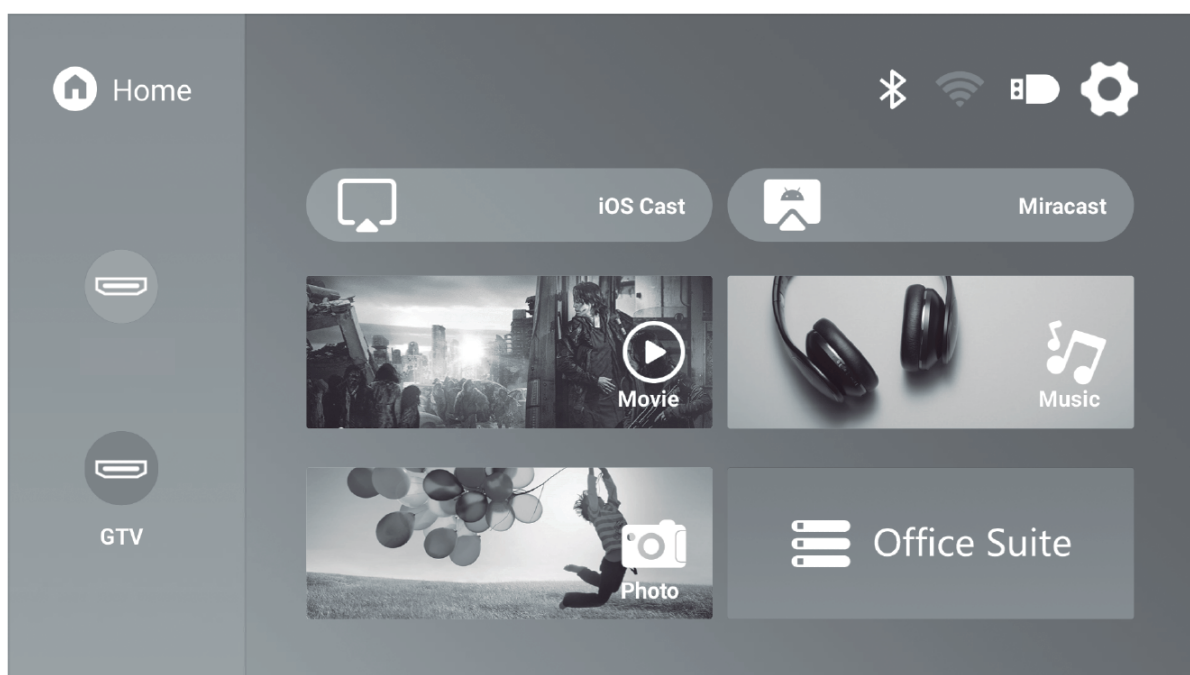

INSTRUCTION MANUAL



Please read the manual carefully
before using the projector.

Important security measures

Installation

For best viewing, please use this projector while drawing the curtain or in a dark room.

Use the projector with care, drops or bumps may damage parts or cause blurred images and abnormal display.

Feeding

Be careful when using the power cord, avoid excessive bending of the power cord; damage to the power cord may cause electric shock and fire.

It is best to unplug the power cord after turning it off.

Cleaning

Unplug the power cable first.

Clean the housing regularly with a damp cloth, neutral detergent may be used.

Use a cloth or goggle paper to avoid scratching the lens.

Regularly clean the ventilation grilles and the speakers of the projector with a soft brush, otherwise the ventilation will be blocked.

Attention to high temperatures

During projection or at the end of projection, the nearby exhaust port will be very hot, if you touch it, you will be burned.

During projection, do not look directly into the lens, it may damage your eyes.

*Advice

Do not disassemble the projector, otherwise there is a risk of electric shock, and disassembly will affect the normal warranty.

Do not place liquids or heavy objects on the projector.

To ensure the stability of heat dissipation, open the height bracket on the bottom of the projector before starting the projector. bottom of the projector before starting.

List of accessories

Remote control x1

Power cable x1

User manual x1

Getting to know the projector

The projector can input high definition video signal and composite video signal, and supports stereo audio signal input and output. Refer to the following figure to connect the projector and other audio equipment according to your own needs.

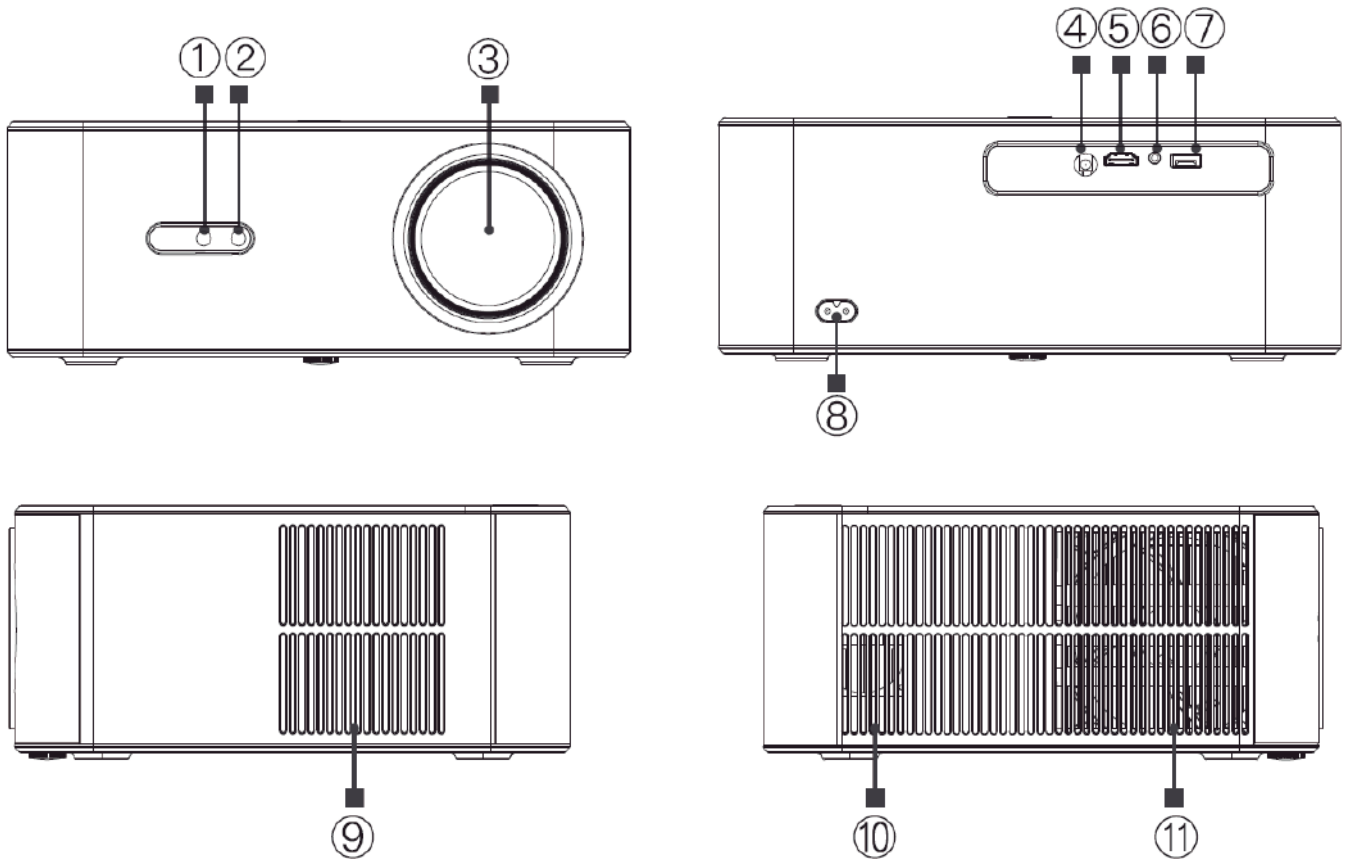

1. Camera
(Only available in autofocus version)
2. IR receiver
3. Lens
4. IR receiver
5. High-definition digital input port
6. Headphone jack
7. USB port
8. Power socket
9. Air inlet
10. Speaker
11. Cooling window
(Note: high temperature, please do not touch)

Getting to know the projector

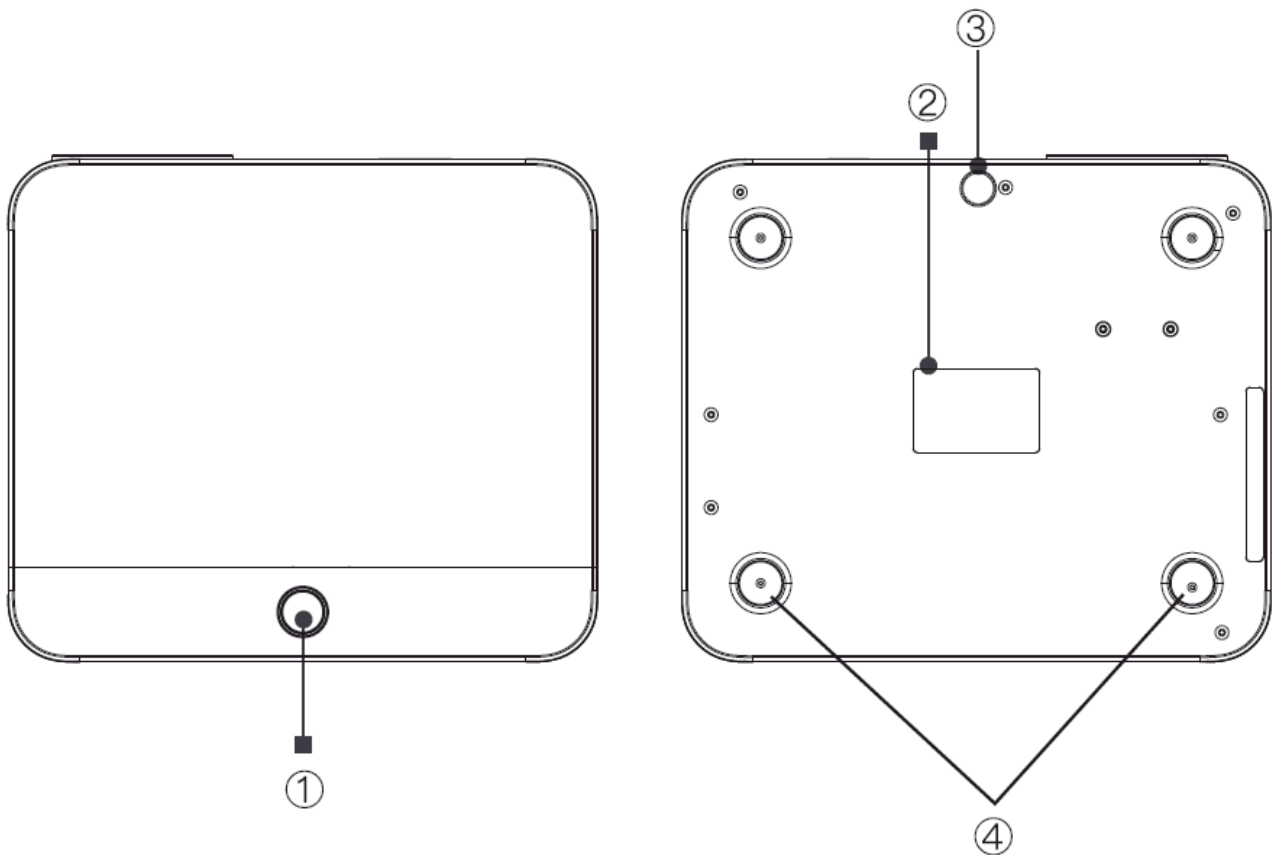

1. Power key
2. Bottom label
3. Height adjustment machine feet
4. Support holes (Remove 4 machine foot pads can be hoisted, M5*4 nut, required torque depth = 6 mm), Also Brackets Lifting

Specifications

Lamp	LED
Imaging system	LCD
Resolution	1920x1080
Input voltage	AC100-240V~
Weight	2,6KG
Working temperature	0-35°C
Port of input	HDMIx1/ USBx1
Port of exit	Auriculares
Aspect ratio	16:9 / 4:3
Size	280 x 241 x 109,5mm
Mode of operation	Manual / Remote control

Supported media format

Image format	BMP/JPG/PNG
Audio format	MP3/WMA/M4A/MP2/OGG/WAV/FLAC
Video format	MP4/VOB/3GP/TS/F4V/DAT/MOV/FLV/TRP
File format	TXT



This model does not support Dolby audio decoding due to Dolby patent copyright.

Remote control

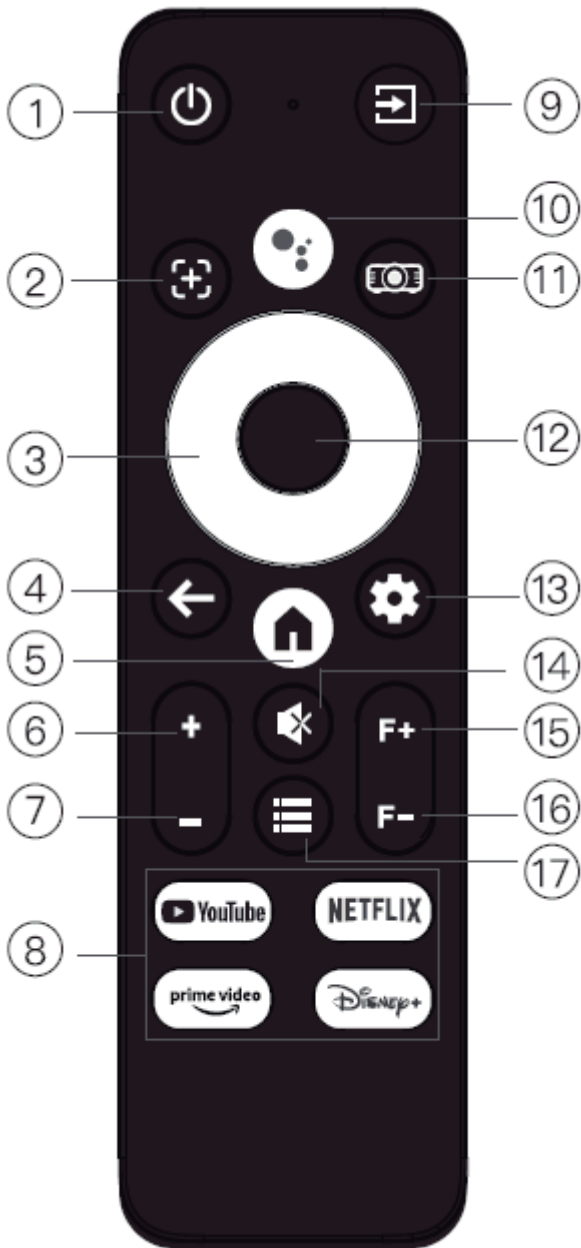

1. Power key
2. Auto focus key / Auto
3. Arrow keys
4. Return key
5. Home key
6. Volume +
7. Volume -
8. APP key
9. Source key
10. Voice Key
11. Projector settings key
12. Enter
13. Google Settings Key
14. Mute key
15. Focus +
16. Focus -
17. Menu

Projector installation

Standard Setting

Refer to the following table to adjust the image size and distance (from the lens to the screen).

Aspect ratio	16:9
Image size (inches)	Projection distance (m)
50	1.43
70	2.30
100	2.87
120	3.45
150	4.31

Please note +3% to the image sizes in the table above. If the distance is less than and greater than the maximum, the image may be blurred.

Warning:

Please check the diagram below for trapezoidal adjustment.

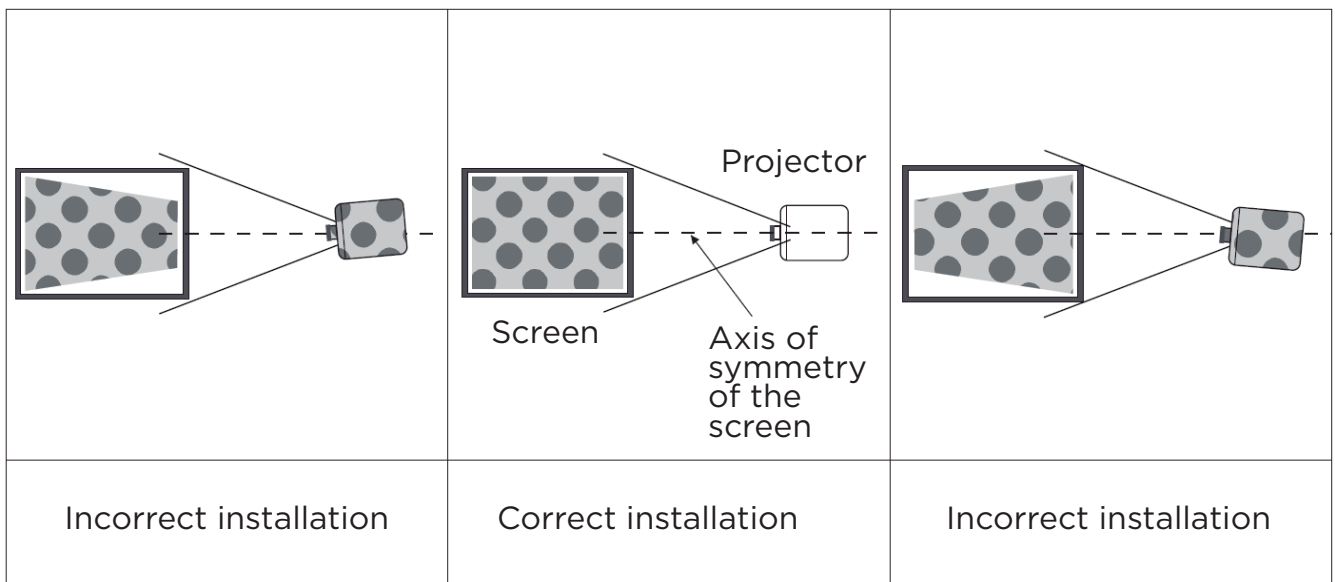

Projector installation

Installation method

Contact a professional installer to mount this projector on the ceiling.
Follow the instructions below to correctly position the projector.

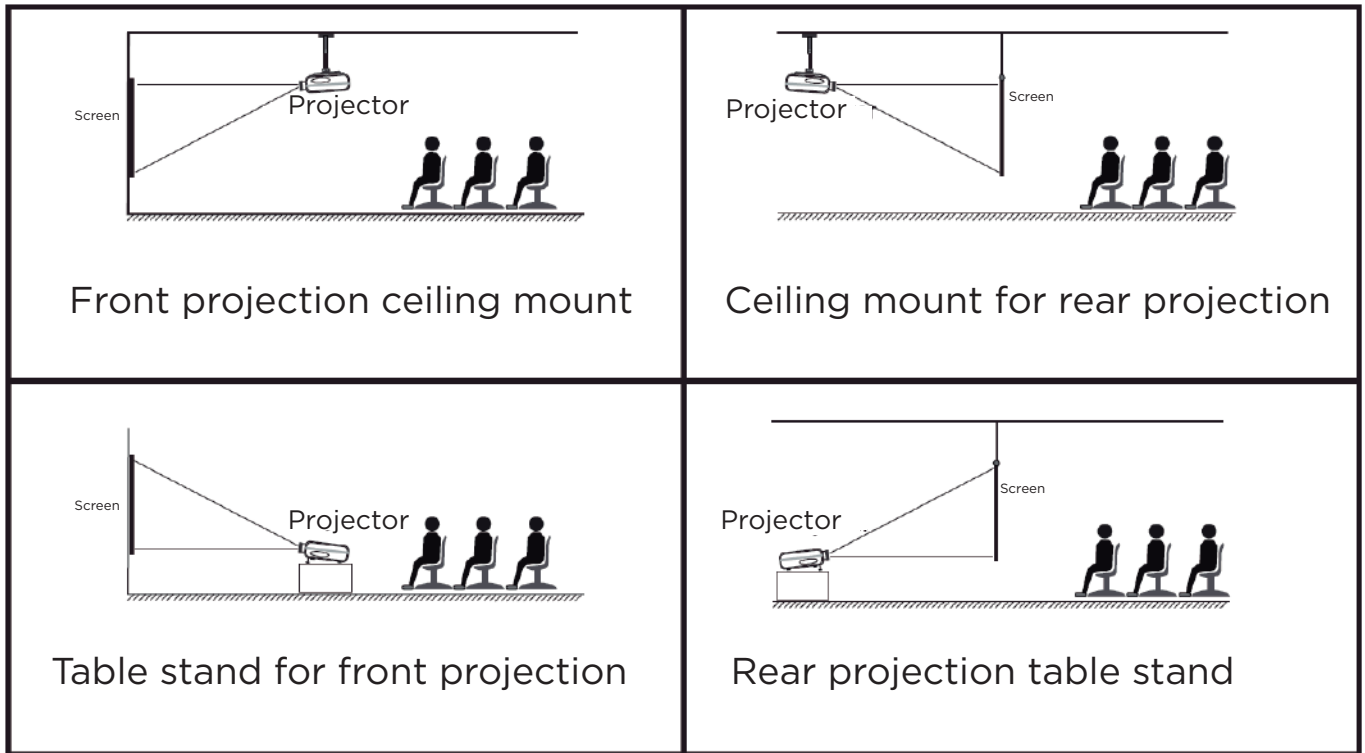

Warning:

1. The projector may be irreparably damaged if improperly mounted on the ceiling or on a surface. (The lifting device must be able to support 4 times the weight of the product.)
2. The projector should only be used in an environment where the temperature does not exceed the range of 5°C - 35°C. Failure to do so may result in malfunction of the projector.
3. Malfunctions may occur if the projector is subjected to dusty, humid or smoky conditions.
4. Poor ventilation may cause overheating which could damage the projector and endanger the life of the user.

Turn projector operation on/off

When the projector is connected to a power source, the projector enters standby mode and the cover signal indicator lights red.

On operation: Press the power key on the body or the power key on the remote control, the indicator will turn blue and enter into operation status.

Off operation: In the operation status, press the power key on the body or the power key on the remote control, the indicator changes from blue to red and the projector turns off.

Use of the projector

Focus of the image

When the newly installed projector is used for the first time, the image will be blurred and it is necessary to focus the image;

Manual focus

When the image appears blurred, press the focus buttons 'F+' and 'F-' on the remote control to adjust the focal length of the lens. to adjust the focal length of the lens. Press or press and hold the focus button until the image appears sharp (As shown below).

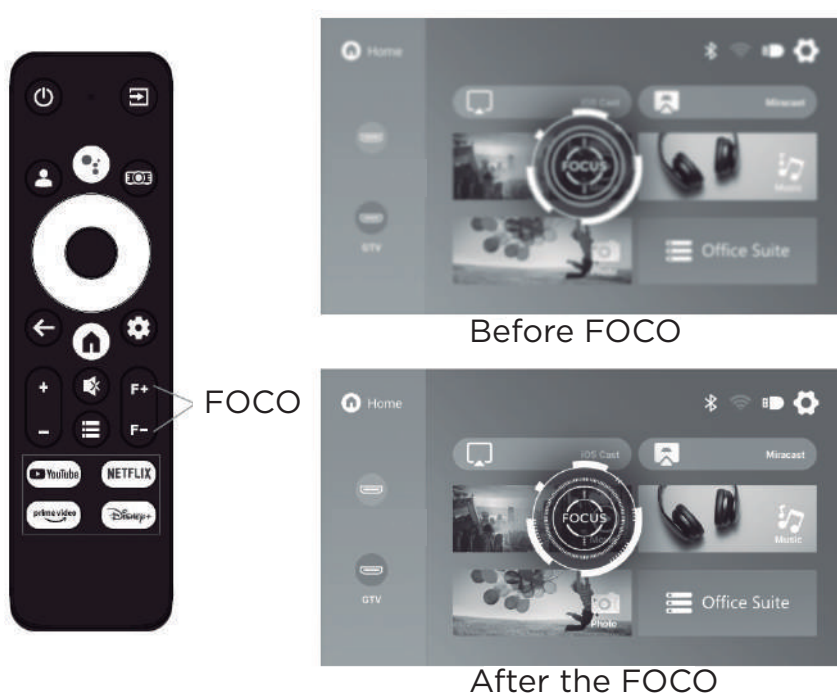

Use of the projector

How to use projection settings

Select the setting icon on the top right corner of the main interface, and then press the 'OK' key on the remote control to enter the setting interface and select 'Projection Image Settings'. After entering the interface, select the desired mode in the projection settings.

Projection mode: Front-Desktop / Rear-Desktop / Front-Ceiling / Rear-Ceiling

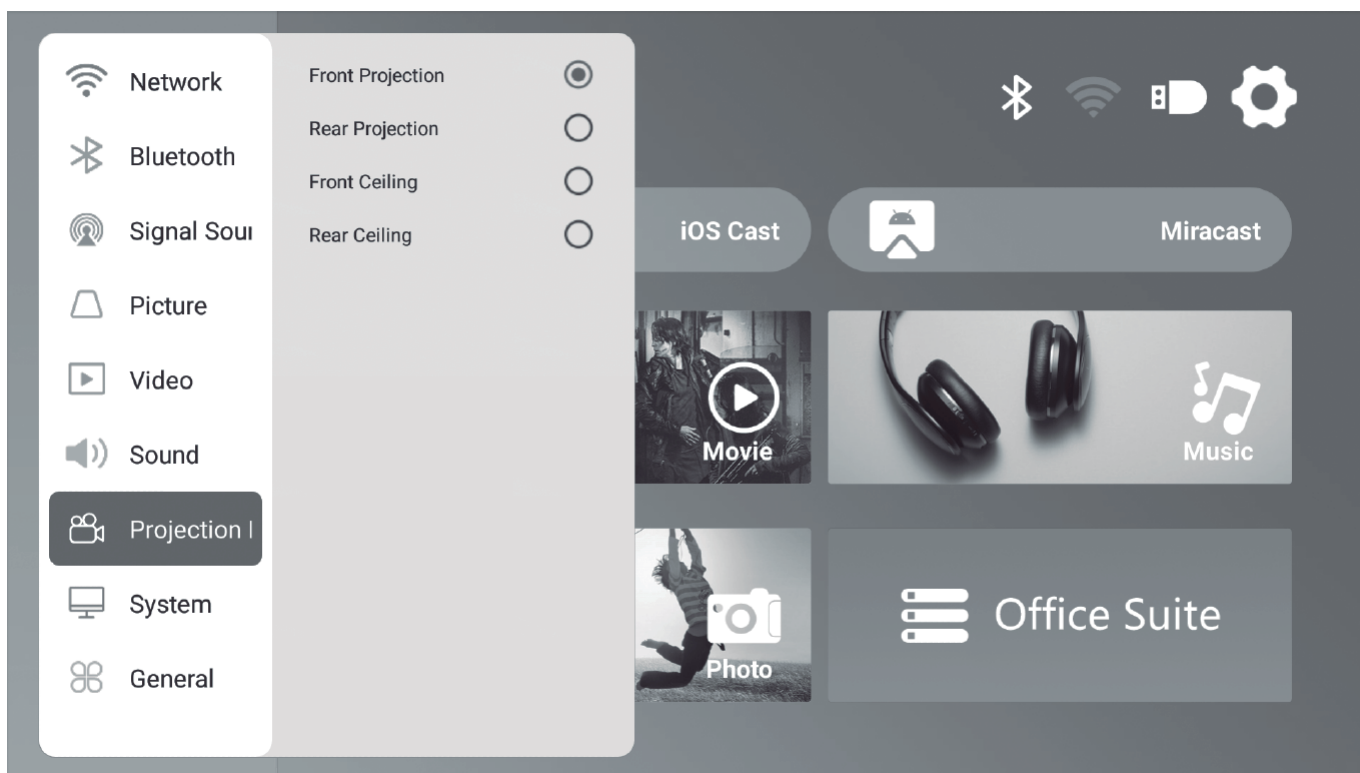

Use of the projector

Automatic keystone correction (Activate this function, when the device shift can also keep the image square).

(The auto keystone correction function is only available in the auto focus version. Please do not lock the camera during auto focus).

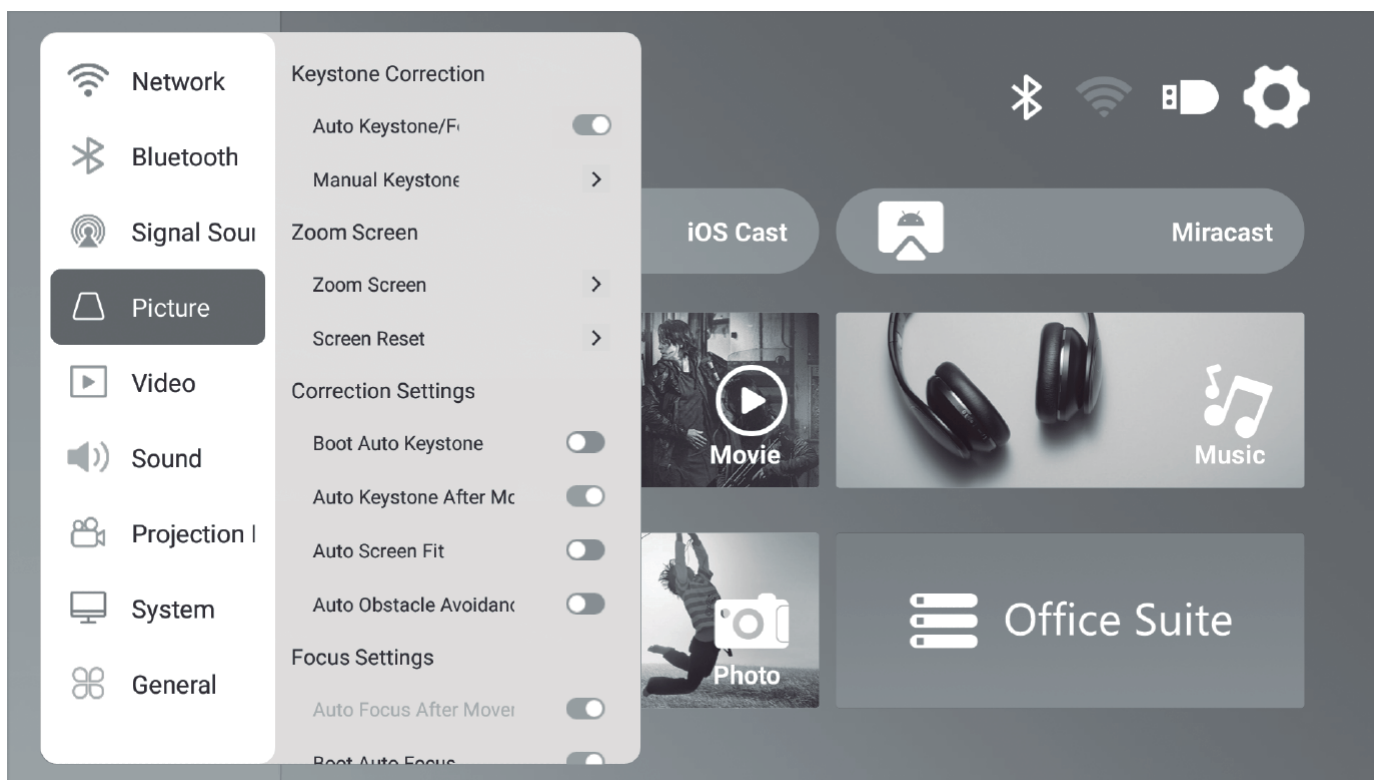

Note: As the product system is updated from time to time, the specific content of the operation is based on the actual situation.

Use of the projector

Manual keystone correction (manually adjust the four corners using the arrow keys until the screen can be corrected)

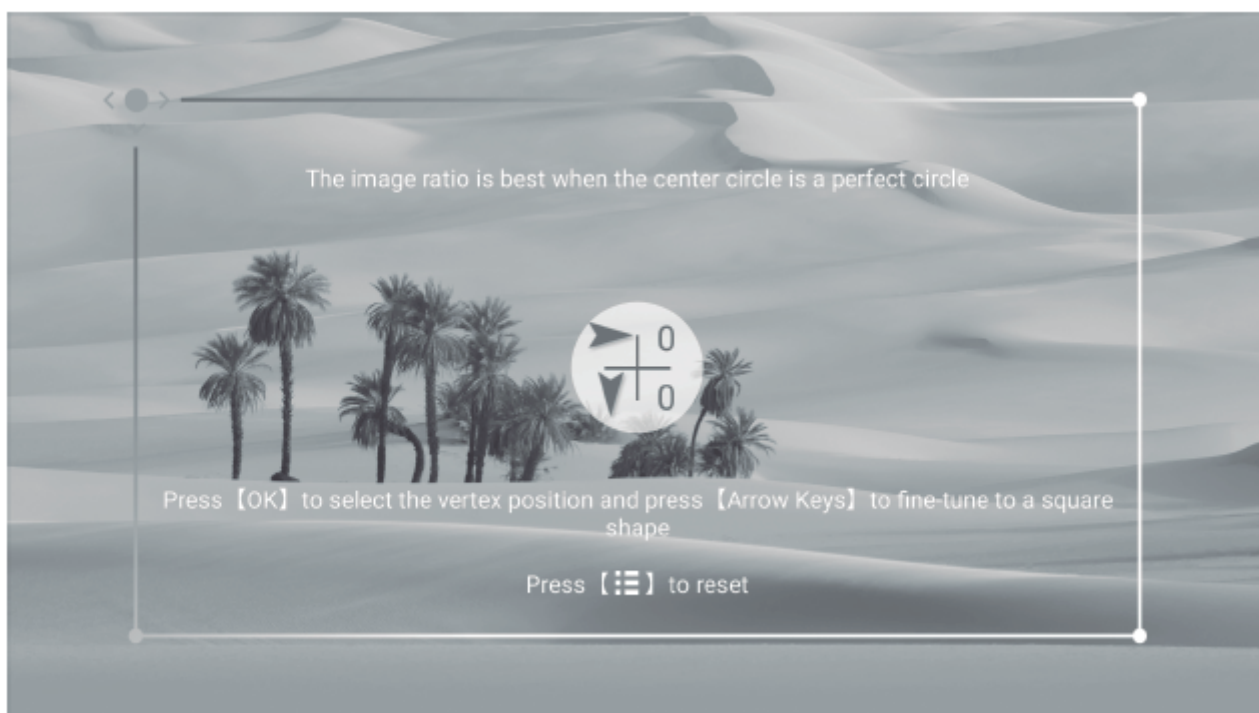
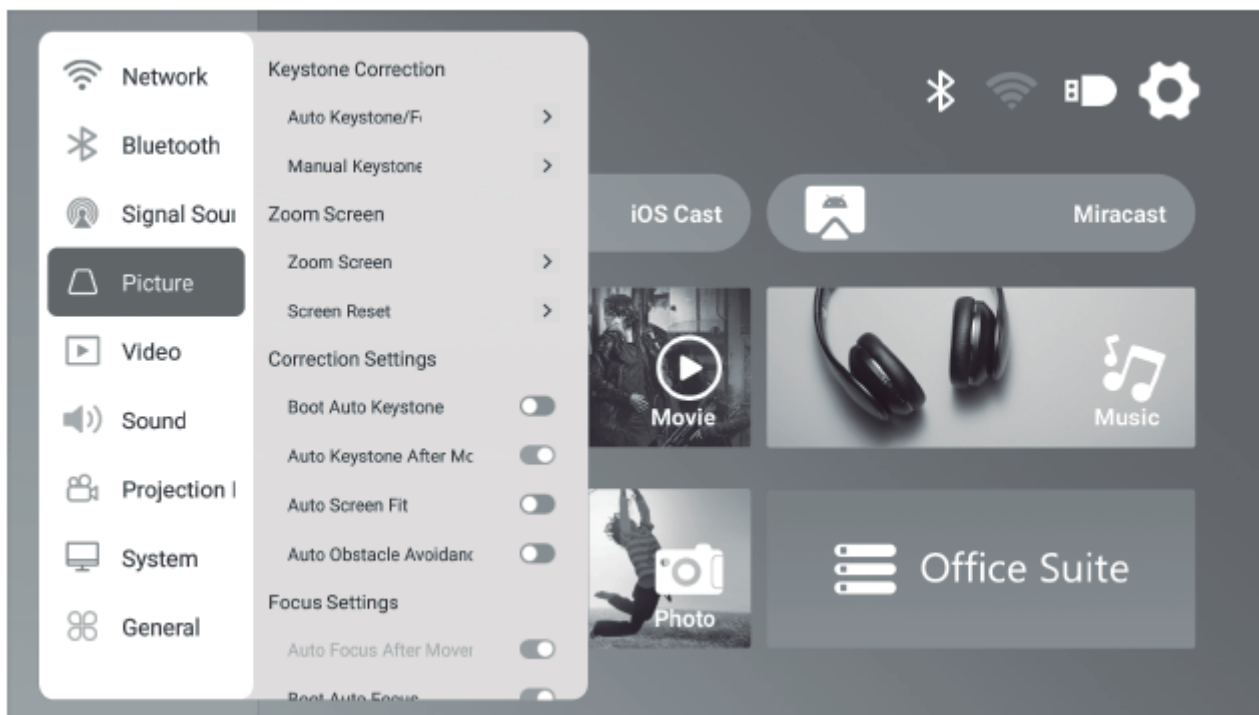

Use of the projector

Auto Focus (This function is enabled by default, and the screen may remain square even after the device is moved).

(The Auto Focus function is only available in the autofocus version. Please do not lock the camera during auto focus).

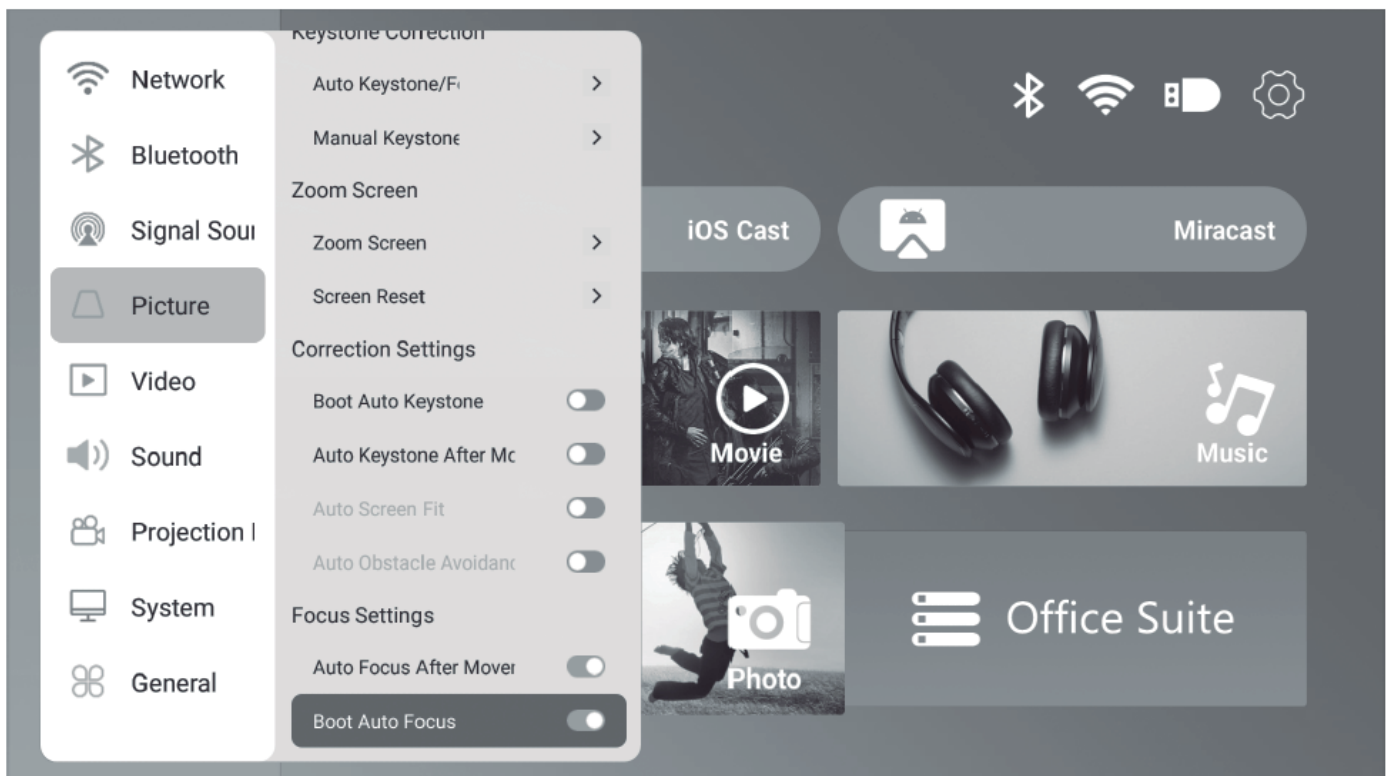

Note: As the product system is updated from time to time, the specific content of the operation is based on the actual situation.

Use of the projector

Enlarge screen

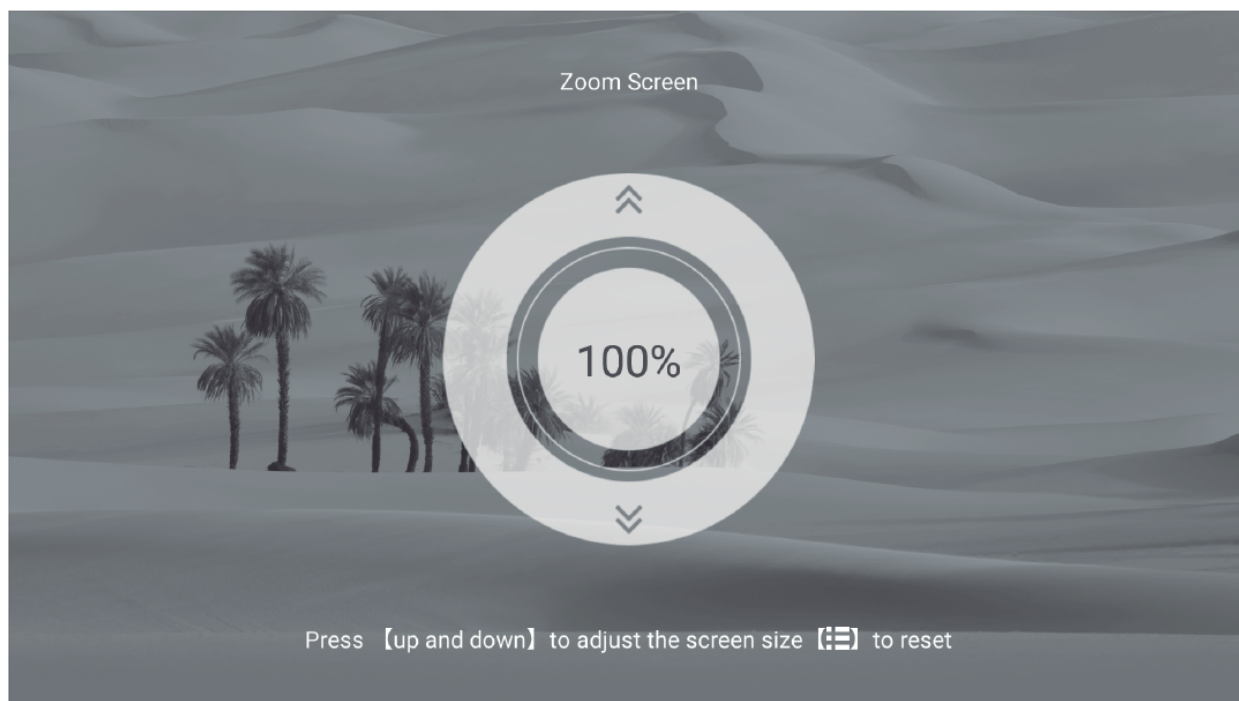
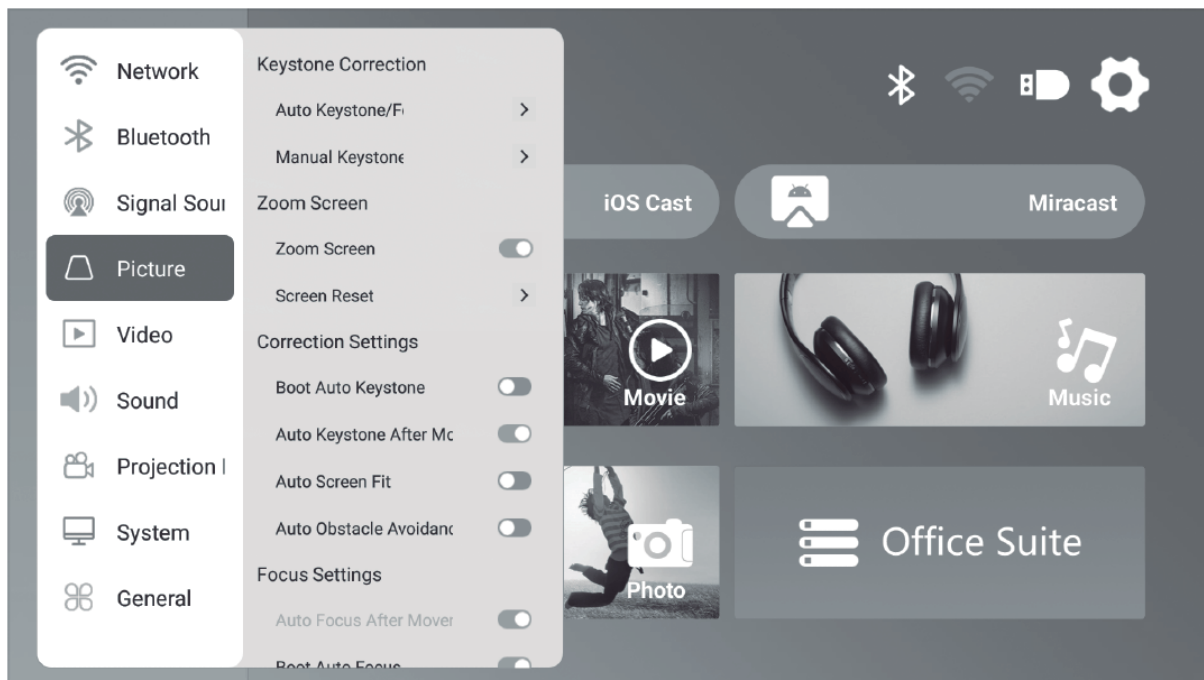

Note: As the product system is updated from time to time, the specific content of the operation is based on the actual situation.

Use of the projector

How to select the source

Select the source channel you want to input from the list on the left of the main interface, such as High-definition digital port/ GTV, and press the 'OK' key on the remote control to enter the corresponding source interface.

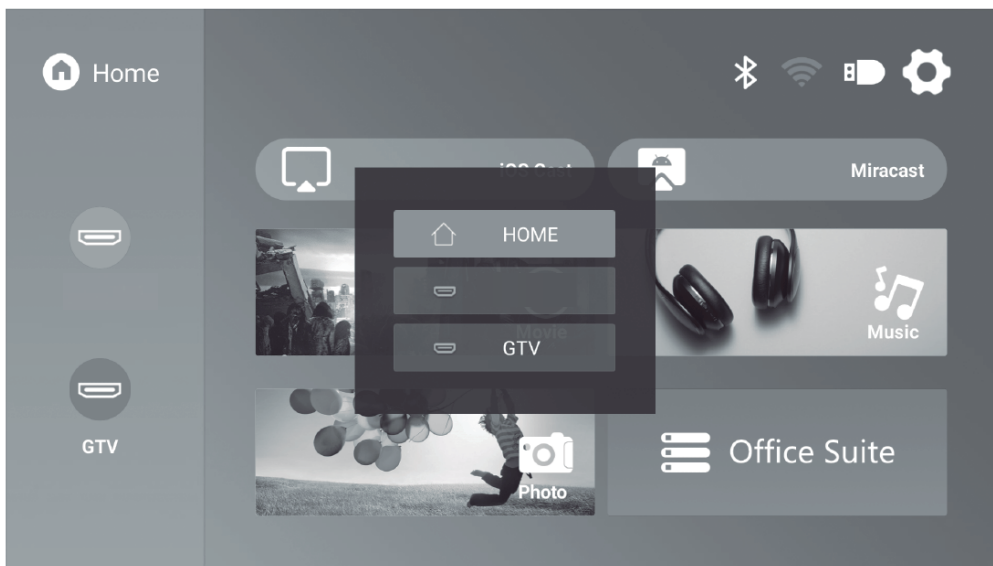

How to connect to WiFi

Select the setup icon on the top right corner of the main interface, press the 'OK' key on the remote control to enter the setup interface and select 'WiFi Setup Setup'.

After entering the interface, select the WiFi you want to connect to from the list below, enter the password and complete the connection. Connected will be displayed behind the successfully connected WiFi.

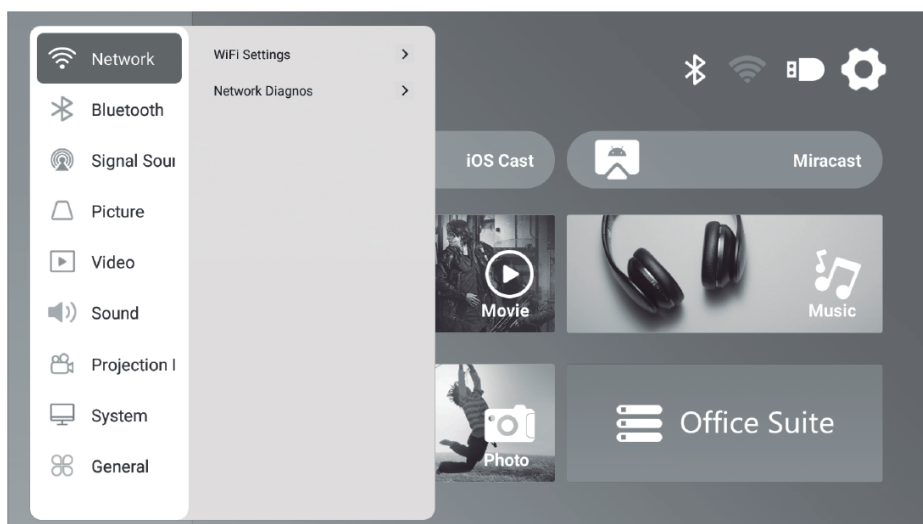

Use of the projector

How to connect Bluetooth

Select the settings icon on the top right corner of the main interface, press the 'OK' key on the remote control to enter the settings interface, and then select 'Bluetooth Settings'. After entering the interface, turn on Bluetooth, search for Bluetooth and pair Bluetooth.

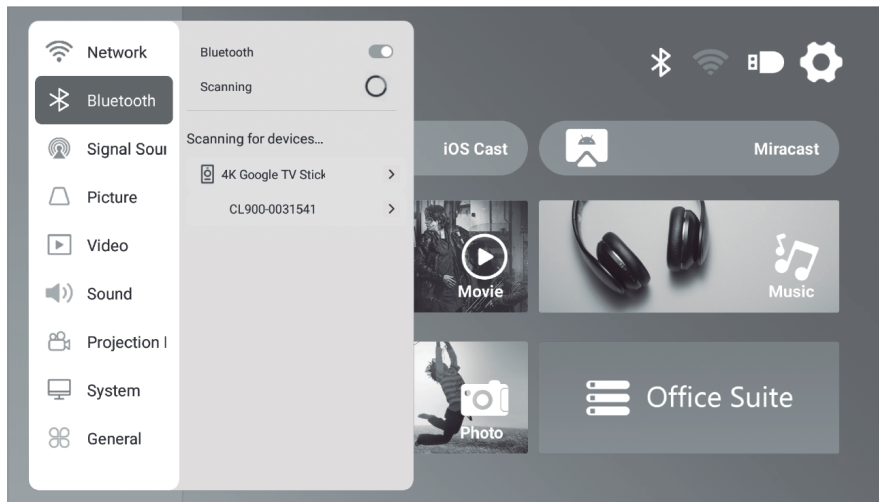

How to use iOS Cast

In the main interface, select 'iOS Cast', press the 'OK' key on the remote control to enter the interface, and then set up in the interface order.

Note: The projector must be connected to the Internet to use iOS Cast or upgrade the projector for the first time.

1. The iOS device and the projector are connected to the same network.
2. Open the iOS device control centre and select Screen mirroring.
3. Choose the name of the corresponding projector device.

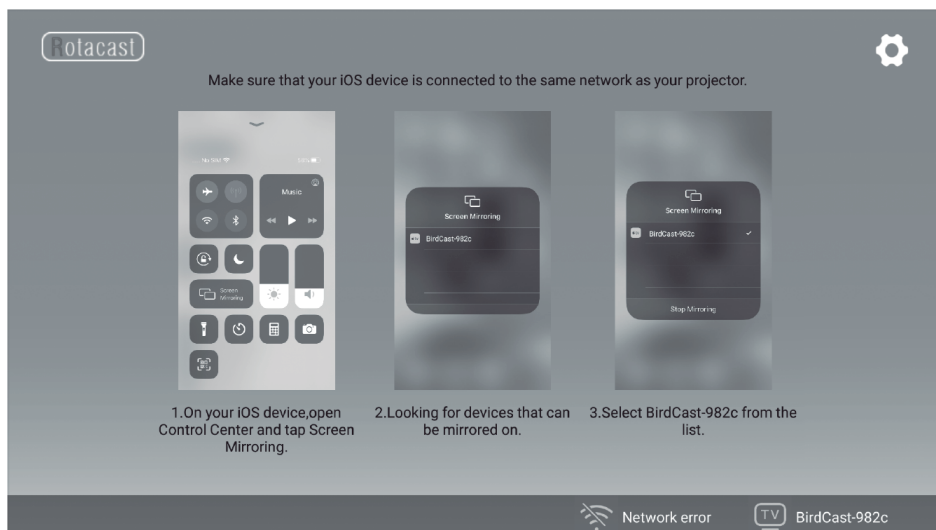

Use of the projector

How to use Miracast

Select 'Miracast' in the main interface and press 'OK' key on the remote control to enter the interface, and then configure in the order in the interface.

1. Turn on the WIFI of the Android device. (It is recommended that the projector is connected to the same router or the WIFI of the Android device is not connected to any router).
2. Turn on the 'Wireless Display' of the Android device.
3. Select the name of the corresponding projector device.



Use of the projector

How to play files on a USB disk

Select the desired category 'Movie', 'Music', 'Photo' or 'Office Suite' on the main interface and press 'OK' button on the remote control to enter the corresponding category.

Then find the file you want to play in that category and start playing it by pressing the 'OK' key. (It is not possible to enter the desired category without connecting a USB disk).

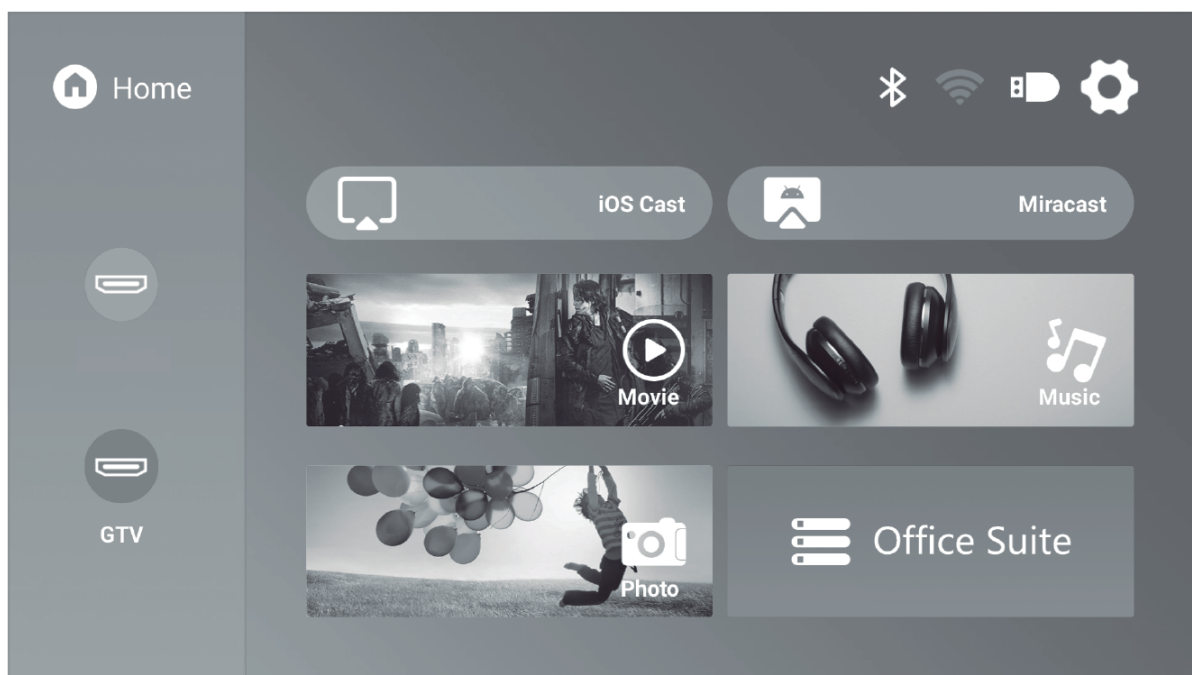

¿Necesitás ayuda?

Ingresá a nuestro soporte técnico escaneando el QR o escribinos por nuestros canales oficiales.



11 6260 1114 (sólo texto)



serviciotecnico@bidcom.com.ar



www.bidcomservice.com.ar

Bidcom
SERVICE

