

FORCE
by GADNIC

MÁQUINA DE REMO

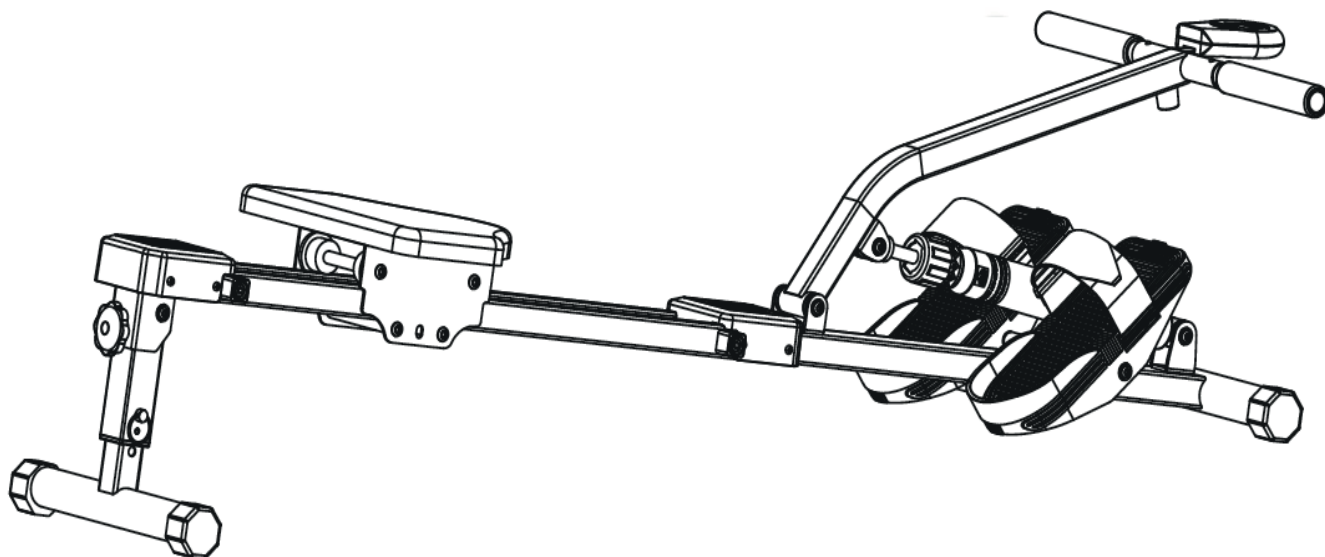

MANUAL DE USUARIO

FIT00035

LEA ATENTAMENTE LAS INSTRUCCIONES ANTES DE SU USO. RESERVE EL MANUAL
PARA FUTURAS CONSULTAS

INDICE

ESPAÑOL.....	03
ENGLISH.....	08
PORTUGUÊS.....	13

INSTRUCCIONES DE USO

MÁQUINA DE REMO FIT00035

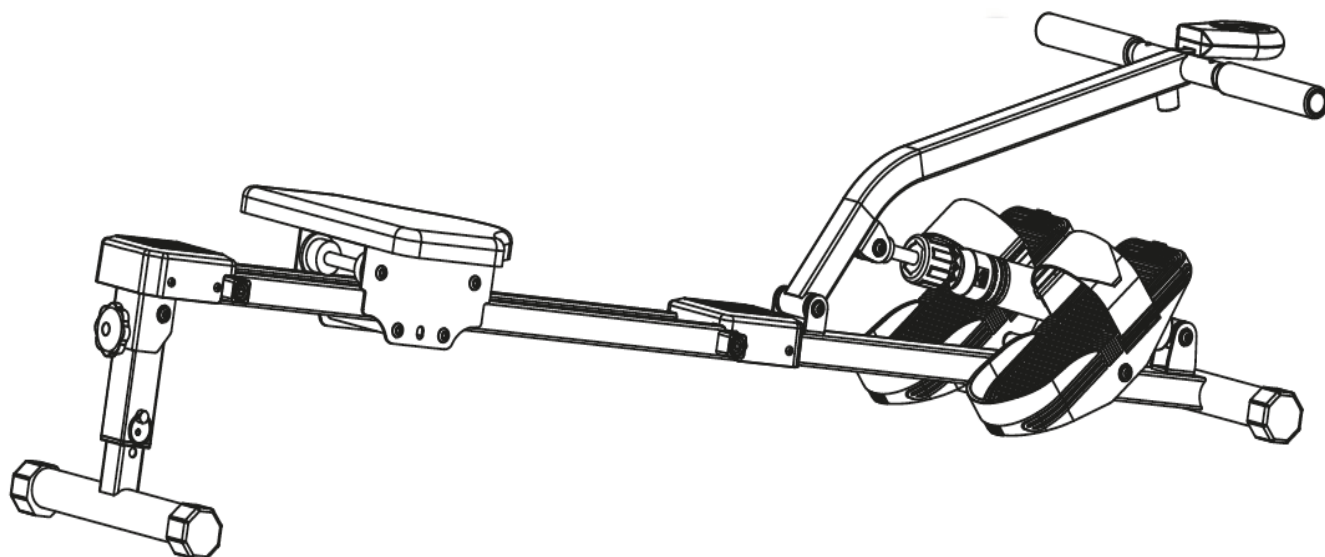

LEA ATENTAMENTE LAS INSTRUCCIONES ANTES DE SU USO. RESERVE EL MANUAL
PARA FUTURAS CONSULTAS

CONSEJOS

1. Es muy importante leer completamente el manual del usuario antes de la instalación y uso. Solo una instalación, mantenimiento y uso correctos de este equipo pueden hacer que el entrenamiento sea seguro y efectivo.
2. Antes de comenzar un programa de entrenamiento, consulta con tu médico para asegurarte de que tus objetivos y estado de salud previo son compatibles. Verifica si el uso de este equipo puede representar algún riesgo para tu salud. Si estas bajo tratamiento relacionado con frecuencia cardíaca, presión arterial o colesterol, la opinión médica es imprescindible.
3. Presta atención a las señales de tu cuerpo. El ejercicio incorrecto o excesivo puede dañar tu salud. Si experimentas molestias como: dolor en el pecho, presión, palpitaciones rápidas, dificultad para respirar, mareos o náuseas, detén el ejercicio inmediatamente. Consulta a tu médico antes de continuar.
4. Mantén a los niños y mascotas alejados de este equipo.
5. Usa una base plana y fija para colocar el equipo y proteger el piso o alfombra. Para tu seguridad, asegurate de tener al menos 0.5 m de espacio libre alrededor del equipo.
6. Asegurate de que los tornillos y tuercas estén bien ajustados antes de usarlo. Si hay defectos de instalación, ruidos extraños o cualquier anomalía, detén el uso de inmediato hasta resolver el problema.
7. Usa ropa adecuada al hacer ejercicio. Evita ropa suelta que pueda atorarse en el equipo.
8. El uso incorrecto y excesivo puede ocasionar lesiones. Este equipo es solo para uso en interiores y doméstico. Capacidad máxima de carga: 120 kg. No lo sobrecargues.
9. Conserva este manual y las herramientas de instalación adecuadamente.
10. Este producto no es un dispositivo médico.

ADVERTENCIAS DE SEGURIDAD

iAdvertencia! Asegurate de que el dispositivo de remo esté correctamente instalado antes de usarlo. Verifica que esté colocado de forma estable.

iAdvertencia! Debe colocarse sobre una superficie firme y estable, en un lugar limpio y libre de humedad.

Usa ropa adecuada. No uses ropa larga o suelta que pueda engancharse en el equipo. Se recomienda calzado deportivo o con suela de goma.

No retires la cubierta protectora ni modifiques el producto por tu cuenta.

iAdvertencia! Mantén a los niños alejados mientras el equipo esta en uso para evitar atrapamientos de manos, dedos o pies.

Los menores deben usar el producto bajo la supervisión de un adulto.

Si es tu primera vez usando el equipo, sujeta bien el manillar y asegurate de sentirte cómodo antes de soltarlo.

jAdvertencia! Nunca toques partes móviles con las manos.

iAdvertencia! Si sientes que hay peligro durante el ejercicio, detente de inmediato.

jAdvertencia! Se requiere un espacio libre de seguridad de 2000 mm x 1000 mm delante y detrás del equipo para una posible evacuación de emergencia.

El espacio libre necesario para operar el equipo con seguridad es de 2000 mm (Largo) x 1000 mm (Ancho) x 2250 mm (Alto).

iAdvertencia! Este equipo debe usarse solo en interiores. Esta diseñado para ejercicios aeróbicos cardiovasculares y tonificación muscular.

iAdvertencia! No ajustes el equipo de manera que se aleje del diseño original, pues puede poner en riesgo al usuario.

NOTAS

- (1) Este producto es para uso doméstico. Evita usarlo con fines comerciales.
- (2) Solo debe ser utilizado por una persona a la vez.

- (3) Un uso incorrecto o excesivo puede ser perjudicial para la salud.
(4) La carga maxima es de 120 kg. El sobrepeso puede causar fallos o daños al equipo.

PANEL DIGITAL

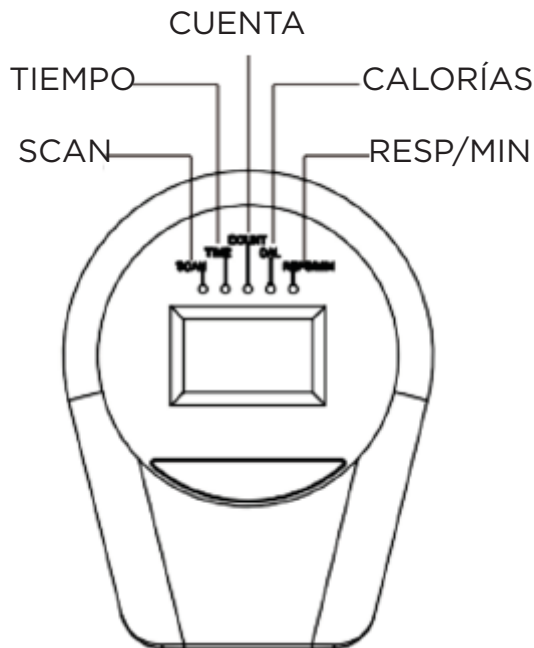

- Tiempo (TIME): Muestra el tiempo total de ejercicio.
Reps/Min (REPS/MIN): Muestra la velocidad actual.
Cuenta (COUNT): Muestra la distancia o repeticiones del ejercicio.
Calorias (CAL): Muestra calorias quemadas.
SCAN: Alterna entre funciones cada 4 segundos automaticamente.

Funciones de los botones:

- MODE: Selecciona y fija una función específica.
SET(si aplica): Establece valores para Tiempo, Distancia o Calorias.
CLEAR (RESET): Reinicia todos los valores a cero.

Procedimientos de operación

Encendido/Apagado Automático

El sistema se activa al presionar cualquier botón o detectar movimiento. Se apaga automáticamente despues de 4 minutos de inactividad.

Reset

Puedes reiniciar cambiando la bateria o presionando MODE durante 3 segundos.

Modo de Escaneo

Usa MODE para bloquear una función específica o activar escaneo automático cada 4 segundos.

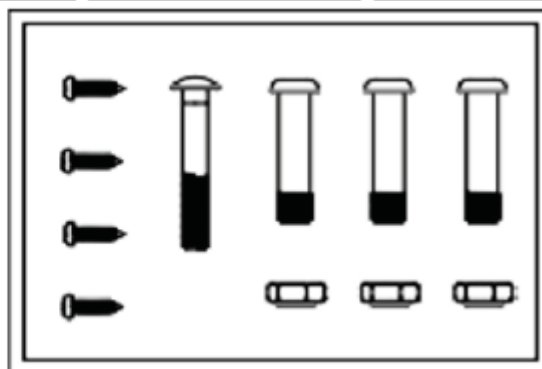
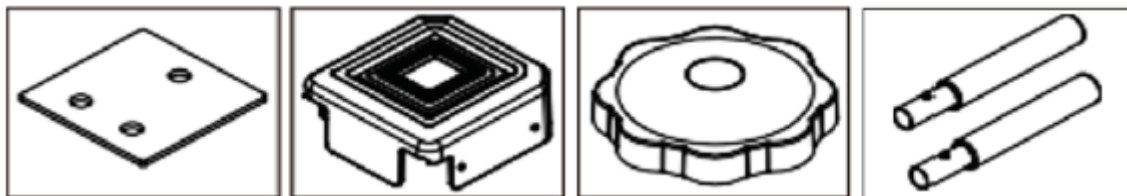
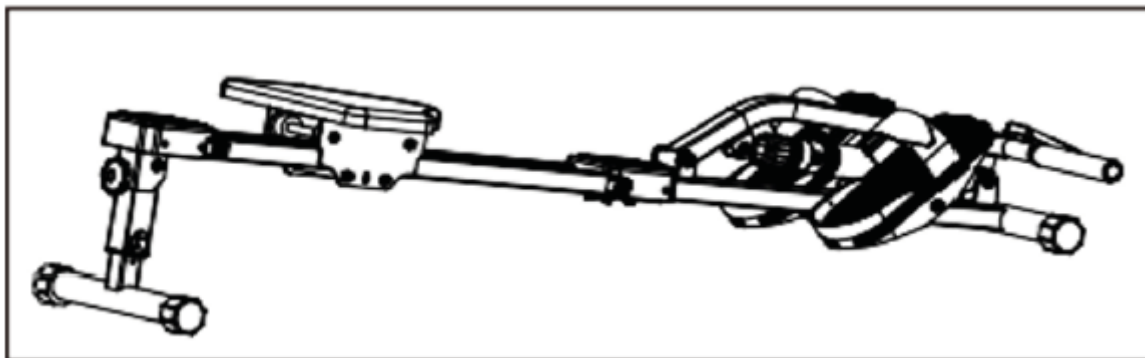

Instrucciones de montaje

- Abre la caja y coloca el producto en el suelo.
- Instala los tornillos de conexión
- Coloca la cubierta.
- Instala las patas de soporte.
- Coloca los manubrios.
- Instala el monitor electrónico.
- Montaje completado.

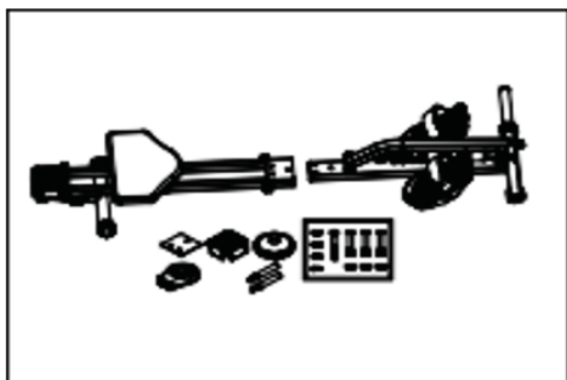

1. Abre la caja y coloca el producto en el suelo

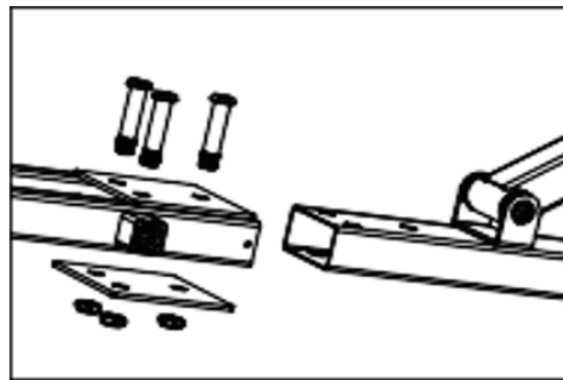

2. Instala los tornillos de conexión

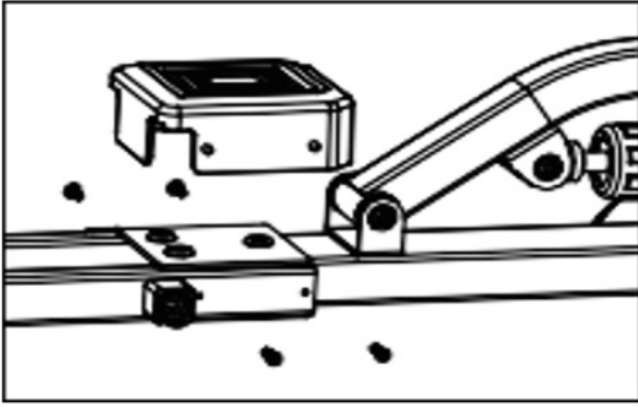

3. Coloca la cubierta

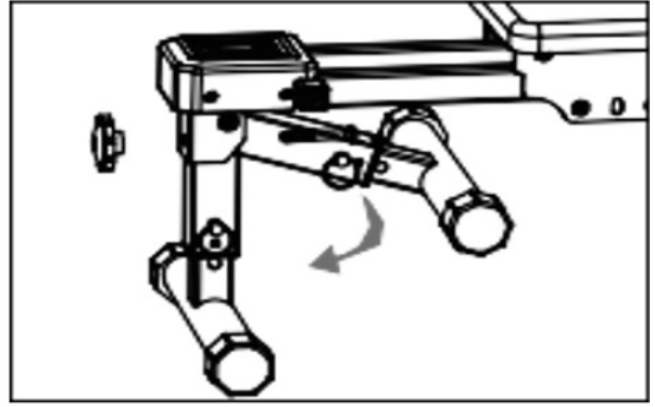

4. Instala las patas de soporte

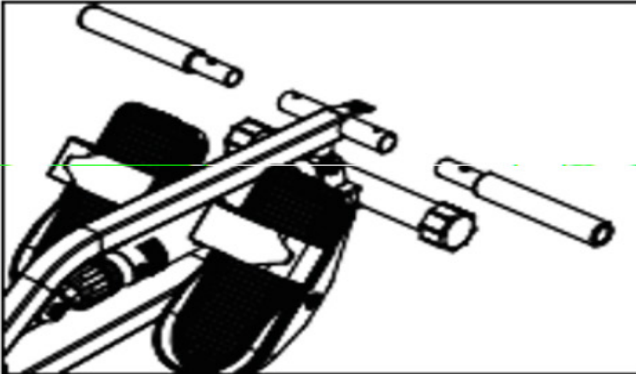

5. Coloca los manubrios

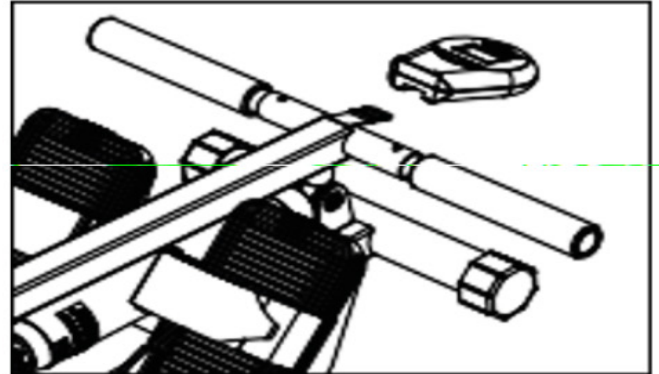

6. Instala el monitor electrónico

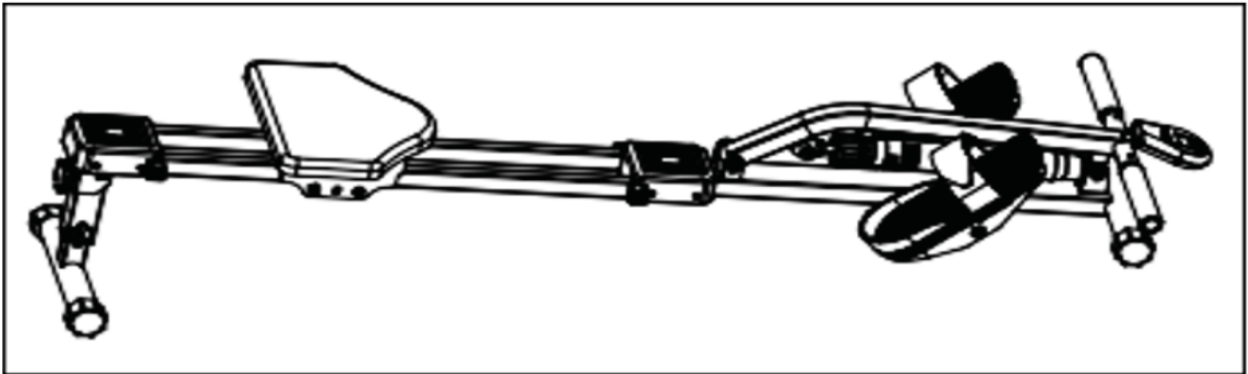

7. Montaje completado

INSTRUCTIONS FOR USE

ROWING MACHINE

FIT00035

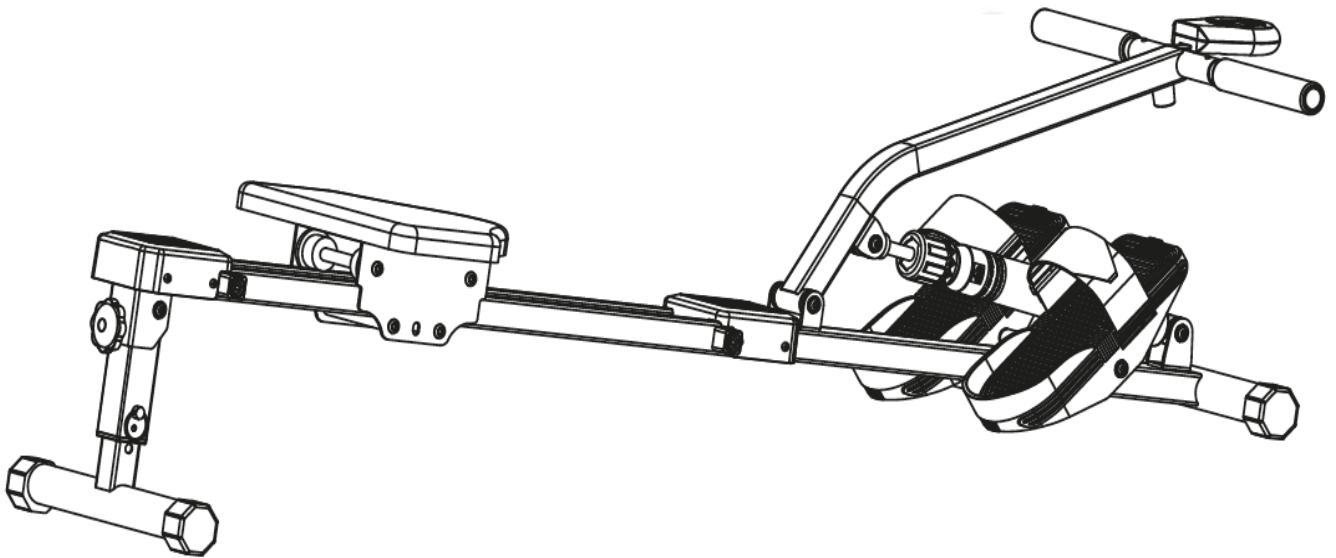

READ THE INSTRUCTIONS CAREFULLY BEFORE USE. KEEP THE MANUAL FOR FUTURE REFERENCE.

TIPS

1. It is very important to read the user manual thoroughly before installation and use. Only correct installation, maintenance, and use of this equipment can make training safe and effective.
2. Before starting a training programme, consult your doctor to ensure that your goals and previous health status are compatible. Check whether the use of this equipment may pose any risk to your health. If you are undergoing treatment related to heart rate, blood pressure or cholesterol, medical advice is essential.
3. Pay attention to your body's signals. Incorrect or excessive exercise can damage your health. If you experience discomfort such as chest pain, pressure, rapid heartbeat, difficulty breathing, dizziness or nausea, stop exercising immediately. Consult your doctor before continuing.
4. Keep children and pets away from this equipment.
5. Use a flat, stable base to place the equipment on and protect the floor or carpet. For your safety, ensure you have at least 0.5 m of free space around the equipment.
6. Ensure that the screws and nuts are tightened securely before use. If there are installation defects, strange noises, or any anomalies, stop use immediately until the problem is resolved.
7. Wear appropriate clothing when exercising. Avoid loose clothing that could get caught in the equipment.
8. Incorrect and excessive use can cause injury. This equipment is for indoor and domestic use only. Maximum load capacity: 120 kg. Do not overload it.
9. Keep this manual and the installation tools in a safe place.
10. This product is not a medical device.

SAFETY WARNINGS

iWarning! Ensure that the rowing machine is correctly installed before use. Check that it is stable.

Warning! It must be placed on a firm, stable surface in a clean, dry location.

Wear appropriate clothing. Do not wear long or loose clothing that could get caught in the equipment. Sports shoes or shoes with rubber soles are recommended.

Do not remove the protective cover or modify the product yourself.

Warning! Keep children away while the equipment is in use to prevent hands, fingers or feet from getting caught.

Children should use the product under adult supervision.

If this is your first time using the equipment, hold the handlebars firmly and make sure you feel comfortable before letting go.

Warning! Never touch moving parts with your hands.

Warning! If you feel that there is a danger during exercise, stop immediately.

Warning! A safety clearance of 2000 mm x 1000 mm is required in front of and behind the equipment for possible emergency evacuation.

The clearance required to operate the equipment safely is 2000 mm (length) x 1000 mm (width) x 2250 mm (height).

iWarning! This equipment is for indoor use only. It is designed for cardiovascular aerobic exercise and muscle toning.

Warning! Do not adjust the equipment in a way that deviates from the original design, as this may put the user at risk..

NOTES

- (1) This product is for domestic use. Avoid using it for commercial purposes.
- (2) It should only be used by one person at a time.
- (3) Incorrect or excessive use may be harmful to health.
- (4) The maximum load is 120 kg. Overweight may cause malfunction or damage to the equipment.

DIGITAL DISPLAY

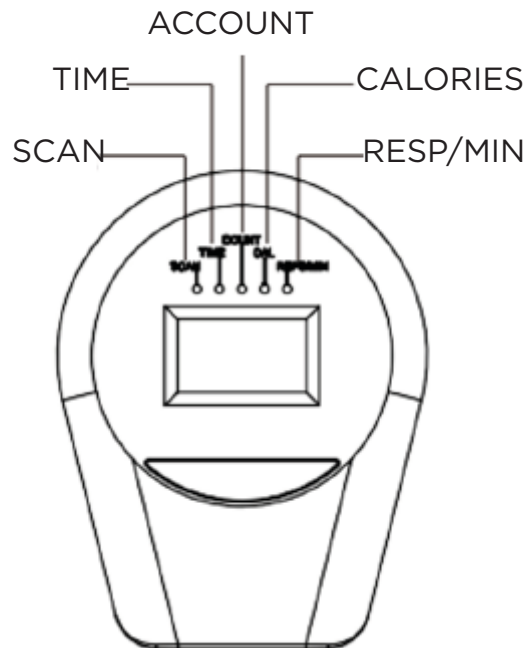

Time (TIME): Displays the total exercise time.

Reps/Min (REPS/MIN): Displays the current speed.

Count (COUNT): Displays the distance or repetitions of the exercise.

Calories (CAL): Displays calories burned.

SCAN: Automatically switches between functions every 4 seconds..

Button functions

MODE: Selects and sets a specific function.

SET (if applicable): Sets values for Time, Distance or Calories.

CLEAR (RESET): Resets all values to zero.

Operating procedures

Automatic On/Off

The system is activated when any button is pressed or movement is detected. It turns off

automatically after 4 minutes of inactivity.

Reset

You can reset by changing the battery or pressing MODE for 3 seconds.

Scan Mode

Use MODE to lock a specific function or activate automatic scanning every 4 seconds.

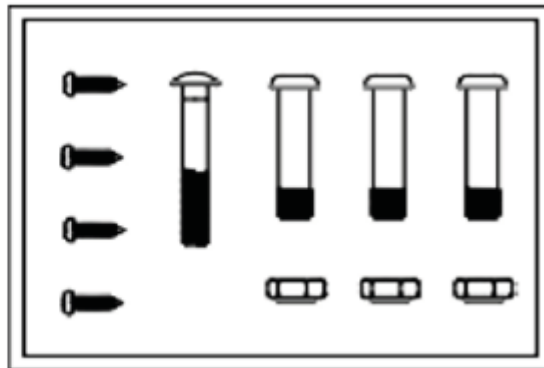
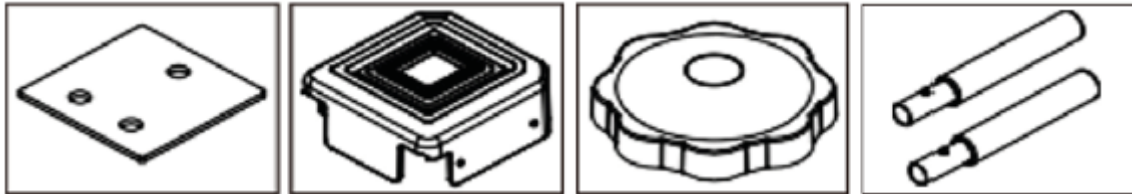
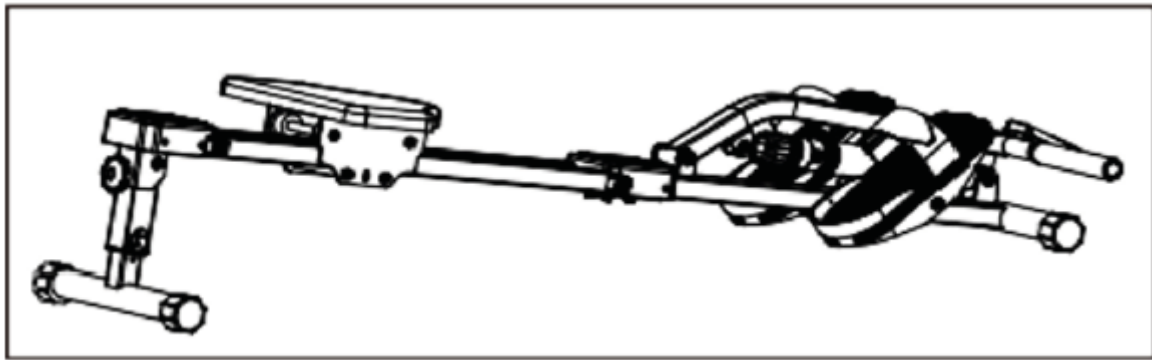

Assembly instructions

- Open the box and place the product on the floor.
- Install the connecting screws.
- Put the cover on.
- Install the support legs.
- Put the handlebars on.
- Install the electronic monitor.
- Assembly complete.

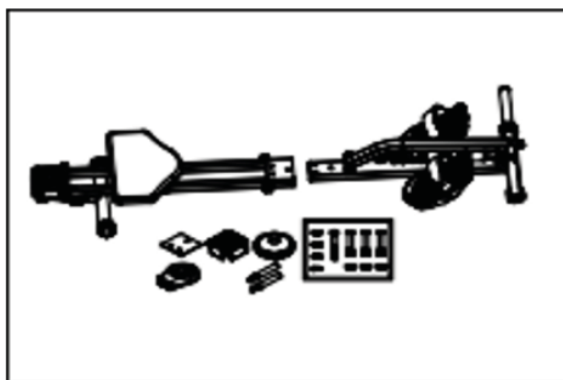

1. Open the box and place the product on the floor.

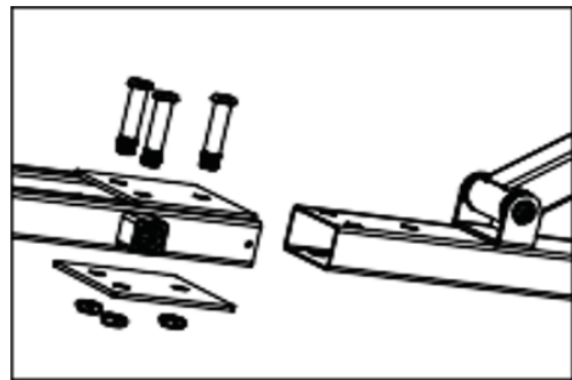

2. Install the connecting screws.

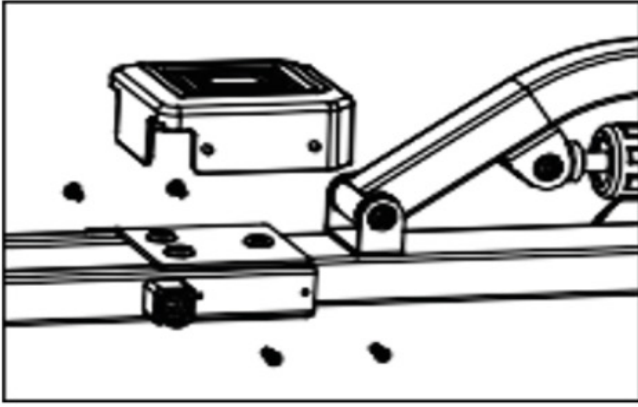

3. Put the cover on.

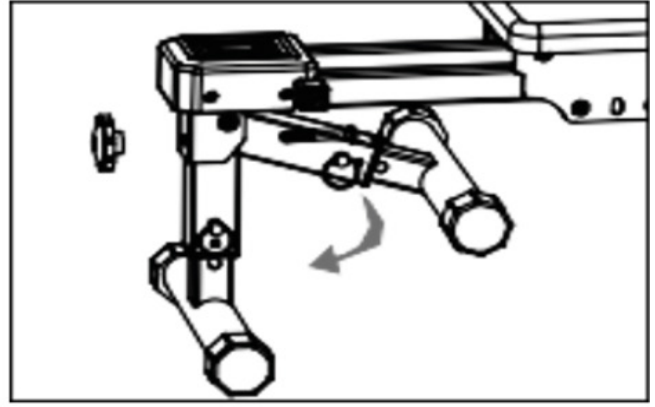

4. Install the support legs.

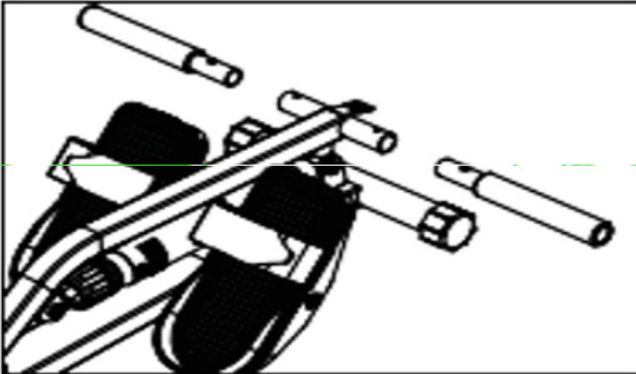

5. Position the handlebars

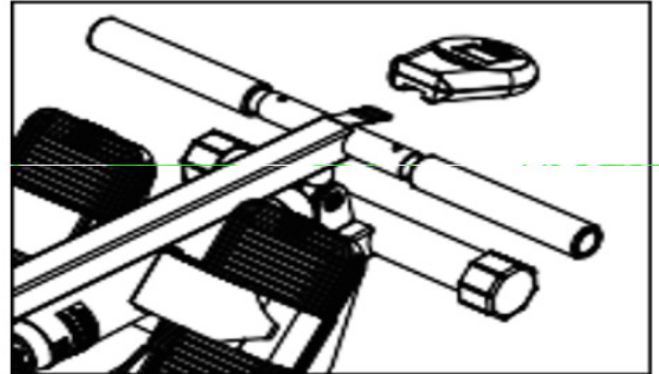

6. Install the electronic monitor.

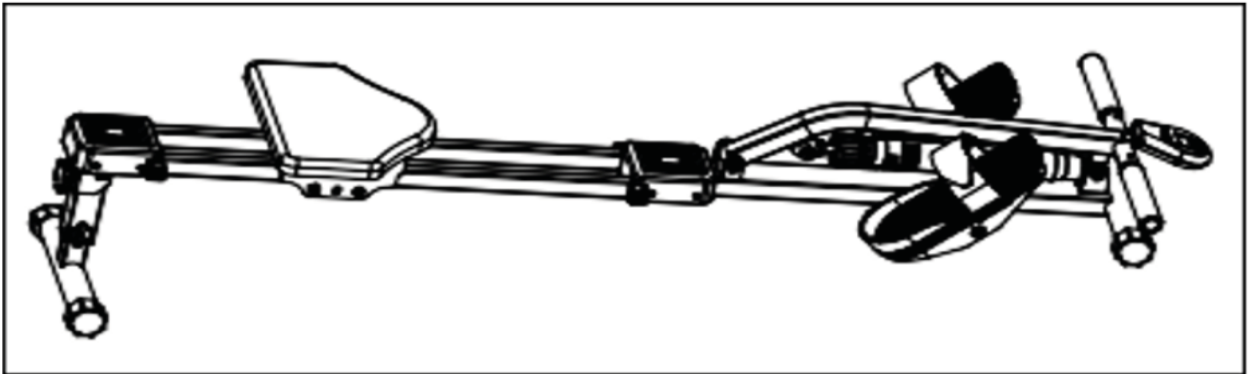

7. Assembly completed

INSTRUÇÕES DE USO

MÁQUINA DE REMO FIT00035

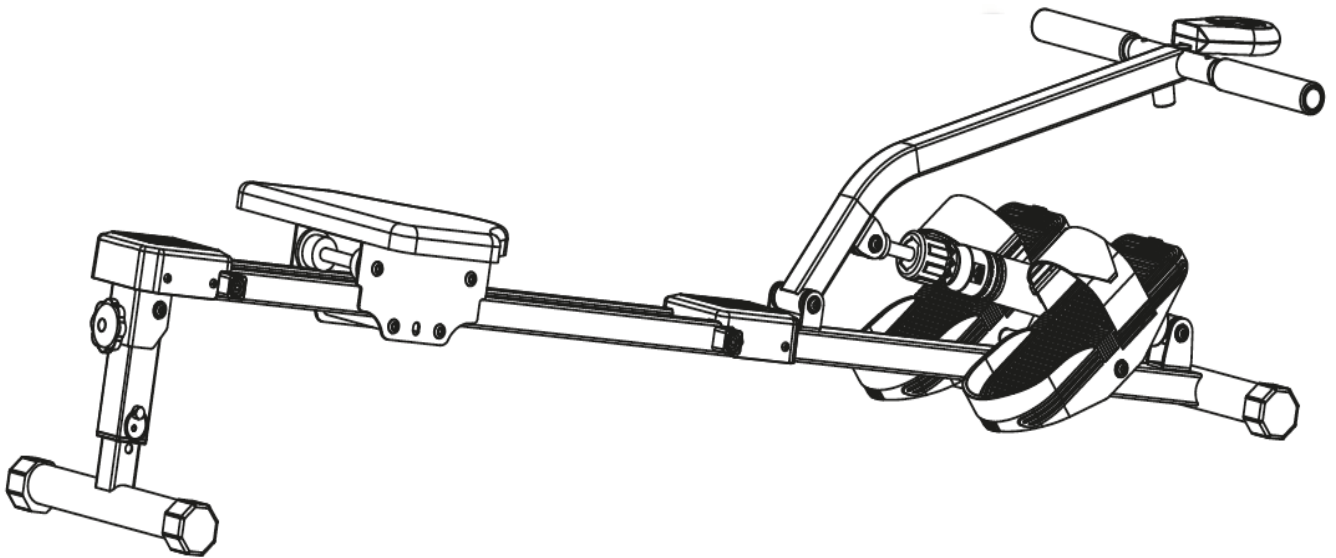

LEIA ATENTAMENTE AS INSTRUÇÕES ANTES DE UTILIZAR. GUARDE O MANUAL
PARA CONSULTAS FUTURAS.

CONSELHOS

1. É muito importante ler completamente o manual do utilizador antes da instalação e utilização. Apenas uma instalação, manutenção e utilização corretas deste equipamento podem tornar o treino seguro e eficaz.
2. Antes de iniciar um programa de treino, consulte o seu médico para se certificar de que os seus objetivos e estado de saúde prévio são compatíveis. Verifique se o uso deste equipamento pode representar algum risco para a sua saúde. Se estiver a fazer tratamento relacionado com frequência cardíaca, pressão arterial ou colesterol, a opinião médica é imprescindível.
3. Preste atenção aos sinais do seu corpo. O exercício incorreto ou excessivo pode prejudicar a sua saúde. Se sentir desconforto, como dor no peito, pressão, palpitações rápidas, dificuldade para respirar, tonturas ou náuseas, interrompa o exercício imediatamente. Consulte o seu médico antes de continuar.
4. Mantenha crianças e animais de estimação afastados deste equipamento.
5. Use uma base plana e fixa para colocar o equipamento e proteger o piso ou carpete. Para sua segurança, certifique-se de ter pelo menos 0,5 m de espaço livre ao redor do equipamento.
6. Certifique-se de que os parafusos e porcas estejam bem apertados antes de usar. Se houver defeitos de instalação, ruídos estranhos ou qualquer anomalia, interrompa o uso imediatamente até resolver o problema.
7. Use roupas adequadas ao fazer exercício. Evite roupas largas que possam ficar presas no equipamento.
8. O uso incorreto e excessivo pode causar lesões. Este equipamento é apenas para uso interno e doméstico. Capacidade máxima de carga: 120 kg. Não o sobrecarregue.
9. Guarde este manual e as ferramentas de instalação adequadamente.
10. Este produto não é um dispositivo médico.

AVISOS DE SEGURANÇA

iAtenção! Certifique-se de que o dispositivo de remo esteja corretamente instalado antes de usá-lo. Verifique se ele está posicionado de forma estável.

Atenção! Deve ser colocado sobre uma superfície firme e estável, em um local limpo e livre de humidade. Use roupas adequadas. Não use roupas compridas ou soltas que possam ficar presas no equipamento. Recomenda-se o uso de calçado desportivo ou com sola de borracha. Não remova a tampa protetora nem modifique o produto por conta própria.

Atenção! Mantenha as crianças afastadas enquanto o equipamento estiver em uso para evitar que as mãos, dedos ou pés fiquem presos. Os menores devem usar o produto sob a supervisão de um adulto. Se for a primeira vez que utiliza o equipamento, segure bem o guiador e certifique-se de que se sente confortável antes de o soltar.

jAviso! Nunca toque nas peças móveis com as mãos.

iAviso! Se sentir que há perigo durante o exercício, pare imediatamente.

jAviso! É necessário um espaço livre de segurança de 2000 mm x 1000 mm à frente e atrás do equipamento para uma possível evacuação de emergência. O espaço livre necessário para operar o equipamento com segurança é de 2000 mm (comprimento) x 1000 mm (largura) x 2250 mm (altura).

Atenção! Este equipamento deve ser utilizado apenas em ambientes interiores. Foi concebido para exercícios aeróbicos cardiovasculares e tonificação muscular.

Atenção! Não ajuste o equipamento de forma a afastá-lo do seu design original, pois isso pode colocar o utilizador em risco.

NOTAS

- (1) Este produto é para uso doméstico. Evite utilizá-lo para fins comerciais.
- (2) Deve ser utilizado por apenas uma pessoa de cada vez.

(3) O uso incorreto ou excessivo pode ser prejudicial à saúde.

(4) A carga máxima é de 120 kg. O excesso de peso pode causar falhas ou danos ao equipamento..

PAINEL DIGITAL

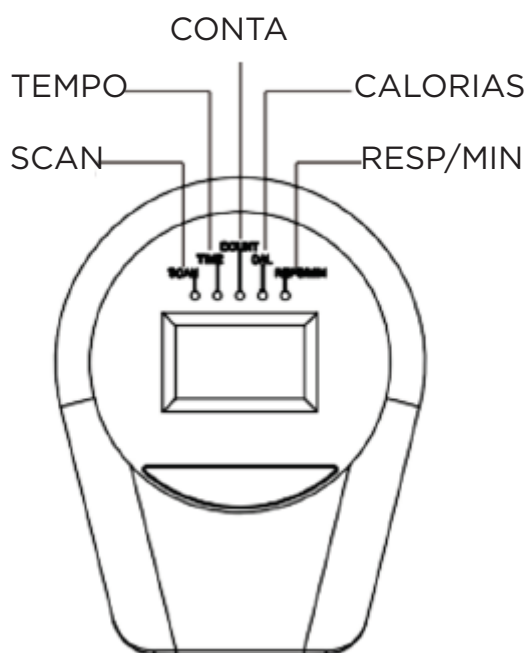

Tempo (TIME): Mostra o tempo total do exercício.

Repetições/Min (REPS/MIN): Mostra a velocidade atual.

Contagem (COUNT): Mostra a distância ou repetições do exercício.

Calorias (CAL): Mostra as calorias queimadas.

SCAN: Alterna entre as funções a cada 4 segundos automaticamente.

Funções dos botões

MODE: Seleciona e define uma função específica.

SET (se aplicável): Define valores para Tempo, Distância ou Calorias.

CLEAR (RESET): Reinicia todos os valores para zero.

Procedimentos operacionais

Ligar/Desligar Automático

O sistema é ativado ao pressionar qualquer botão ou ao detectar movimento. Desliga-se automaticamente após 4 minutos de inatividade.

Reinicialização

Pode reiniciar trocando a bateria ou pressionando MODE por 3 segundos.

Modo de varredura

Use MODE para bloquear uma função específica ou ativar a varredura automática a cada 4 segundos.

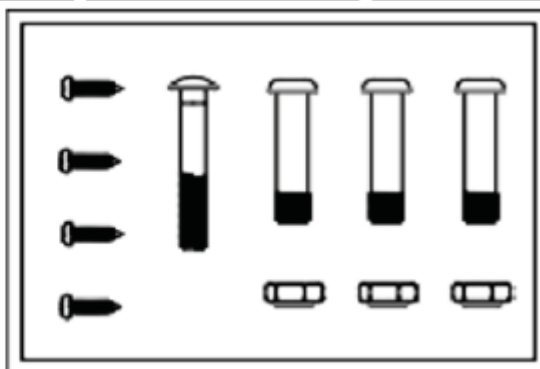
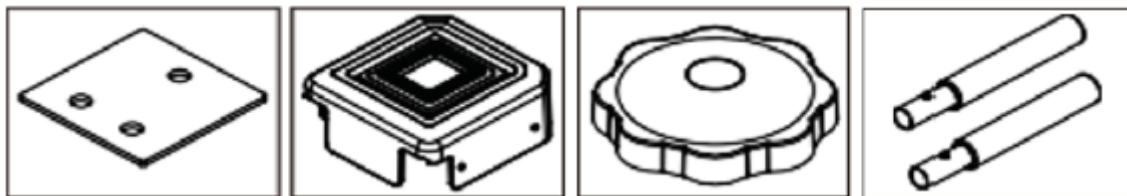
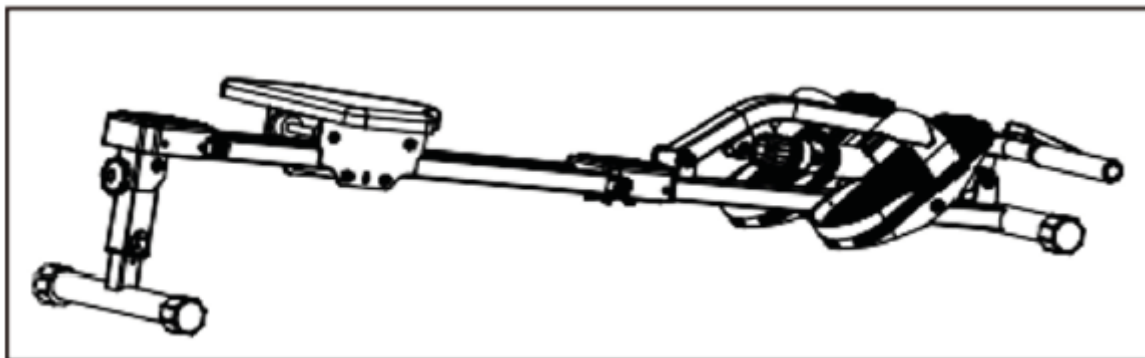

Instruções de montagem

- Abra a caixa e coloque o produto no chão.
- Instale os parafusos de conexão.
- Coloque a tampa.
- Instale os pés de apoio.
- Coloque os guidões.
- Instale o monitor eletrônico.
- Montagem concluída.

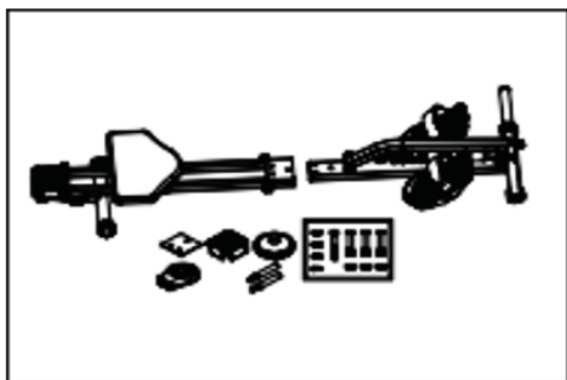

1. Abra a caixa e coloque o produto no chão.

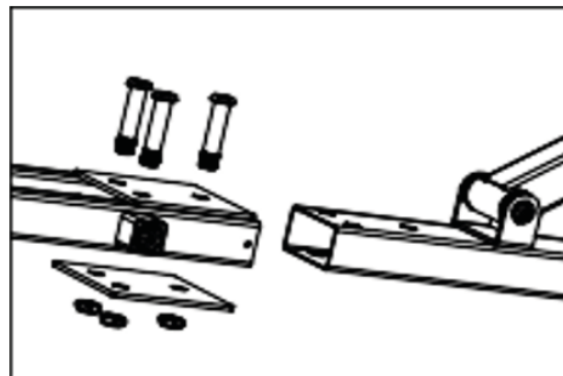

2. Instale os parafusos de ligação

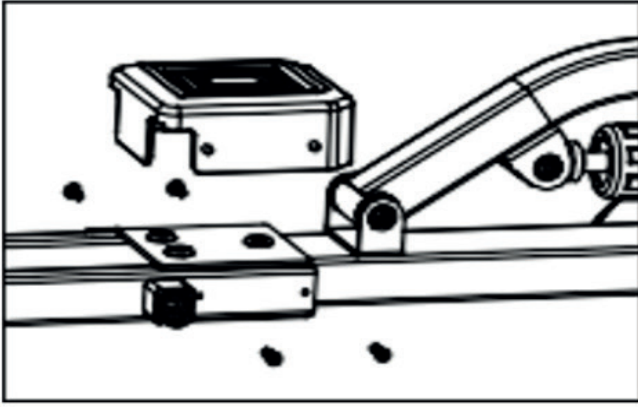

3. Coloque a tampa

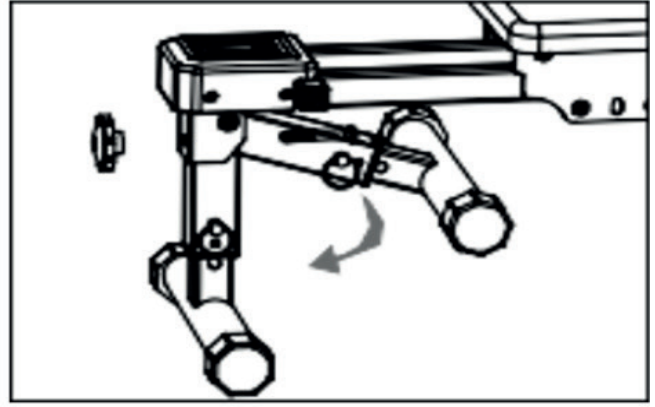

4. Instale os pés de apoio

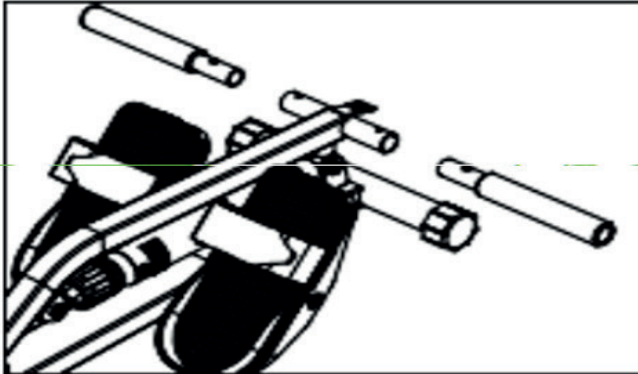

5. Coloque os guidões

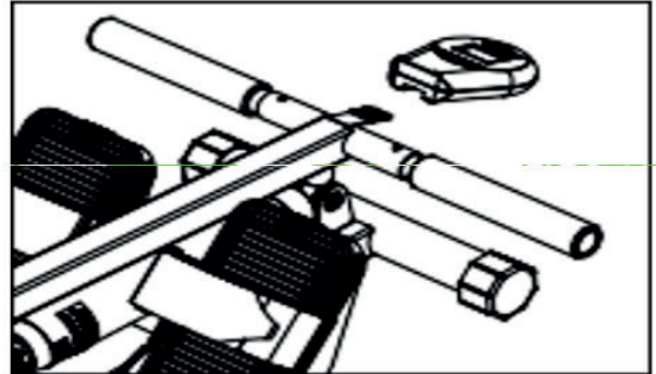

6. Instale o monitor eletrônico

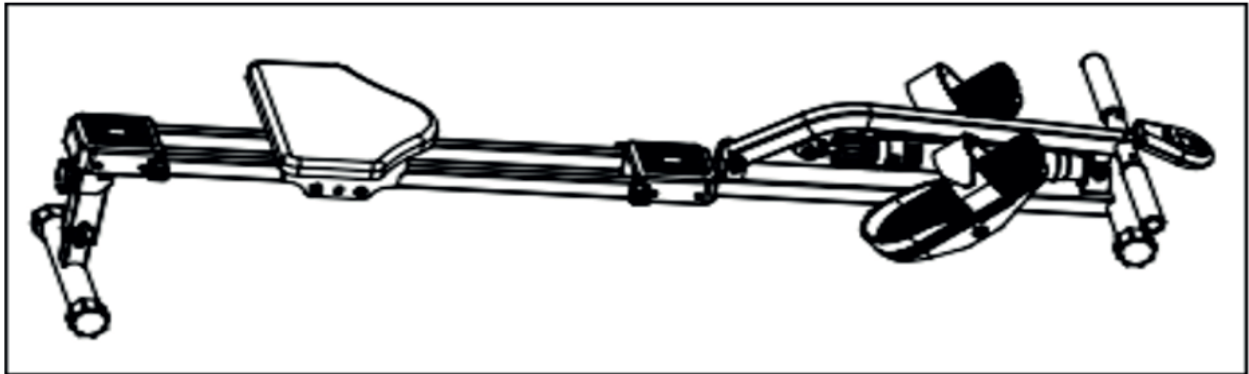

7. Montagem concluída

¿Necesitás ayuda?

Ingresa a nuestro soporte técnico escaneando el QR o escribinos por nuestros canales oficiales.

-  **11 6260 1114 (sólo texto)**
-  **serviciotecnico@bidcom.com.ar**
-  **www.bidcomservice.com.ar**

Bidcom
SERVICE

