

GADNIC

MANUAL DE USUARIO

ESCRITORIO REGULABLE ELÉCTRICO



ESCRI50B

Índice

Español	5
Português	15
English	25

Manual de usuario



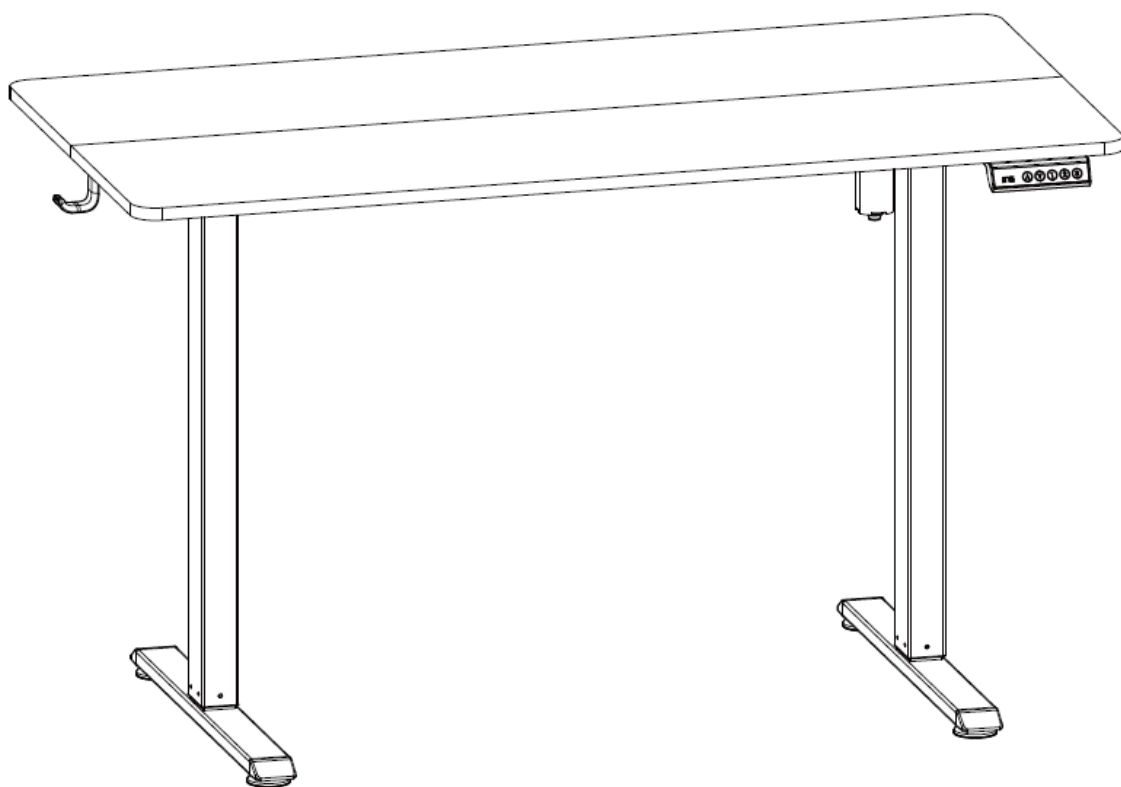

Escritorio ajustable en altura

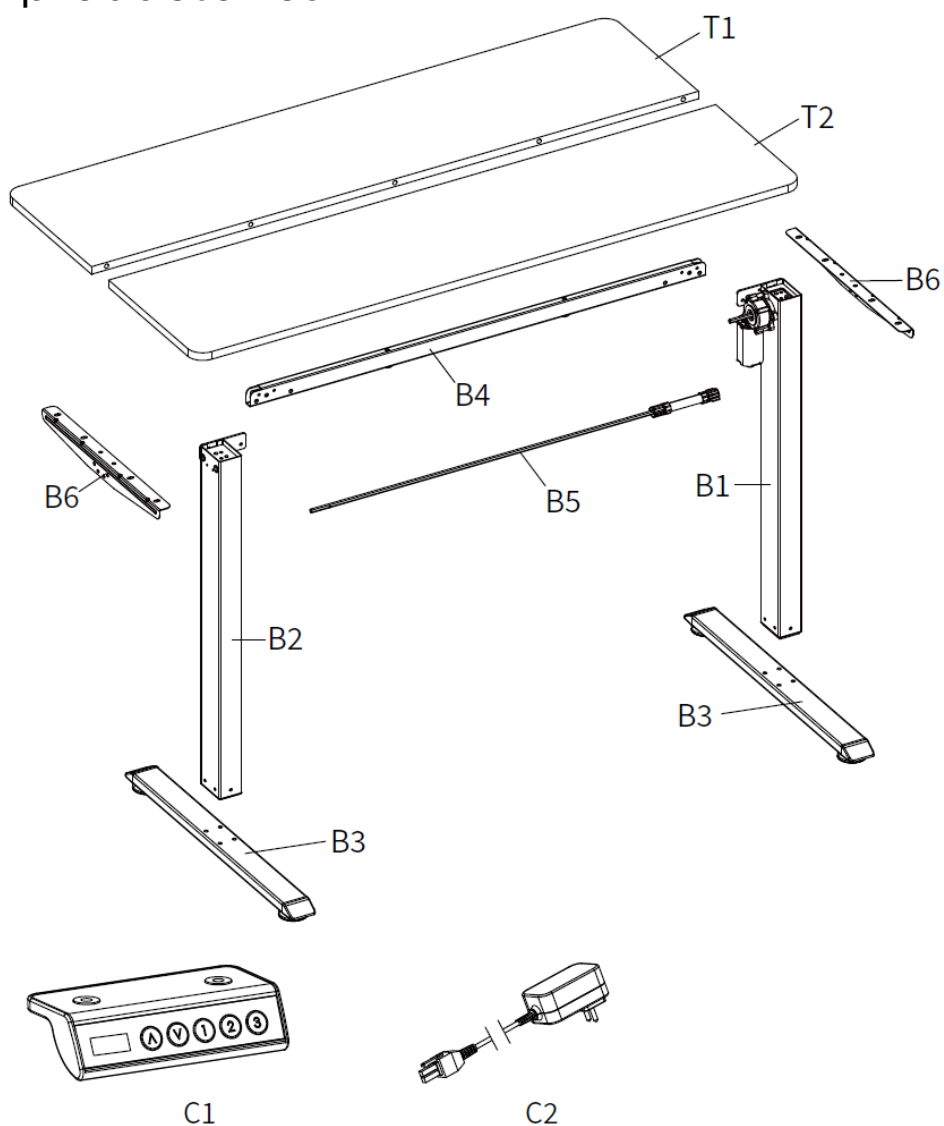

Lista de piezas

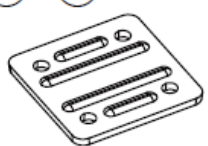
Este manual describe principalmente la instalación y el funcionamiento del producto. Las ilustraciones pueden diferir del producto real.

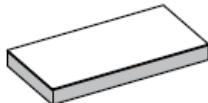
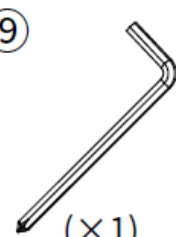
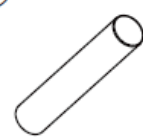
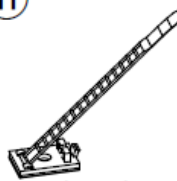

<p>①~③</p>  <p>(×3)</p>	<p>④</p>  <p>M6*6 (×6)</p>	<p>⑤</p>  <p>ST5*14 (×24)</p>	<p>⑥</p>  <p>M6*35 (×8)</p>	<p>⑦</p>  <p>M6*14 (×4)</p>
<p>⑧</p>  <p>EVA (×7)</p>	<p>⑨</p>  <p>(×1)</p>	<p>⑩</p>  <p>(×5)</p>	<p>⑪</p>  <p>(×2)</p>	

Paso 1

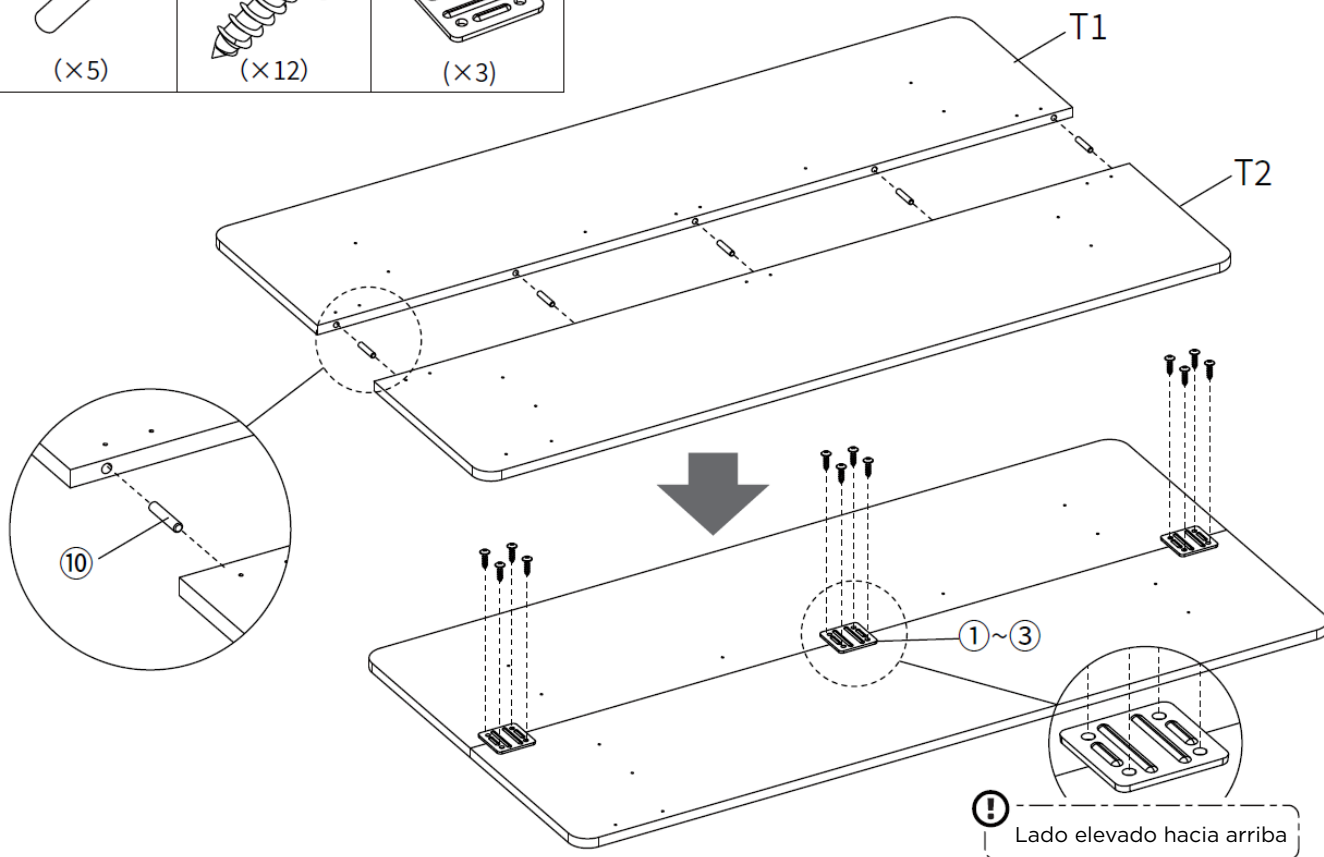
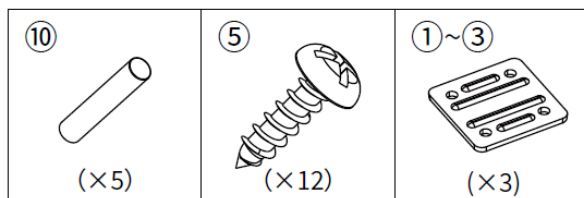

Paso 2

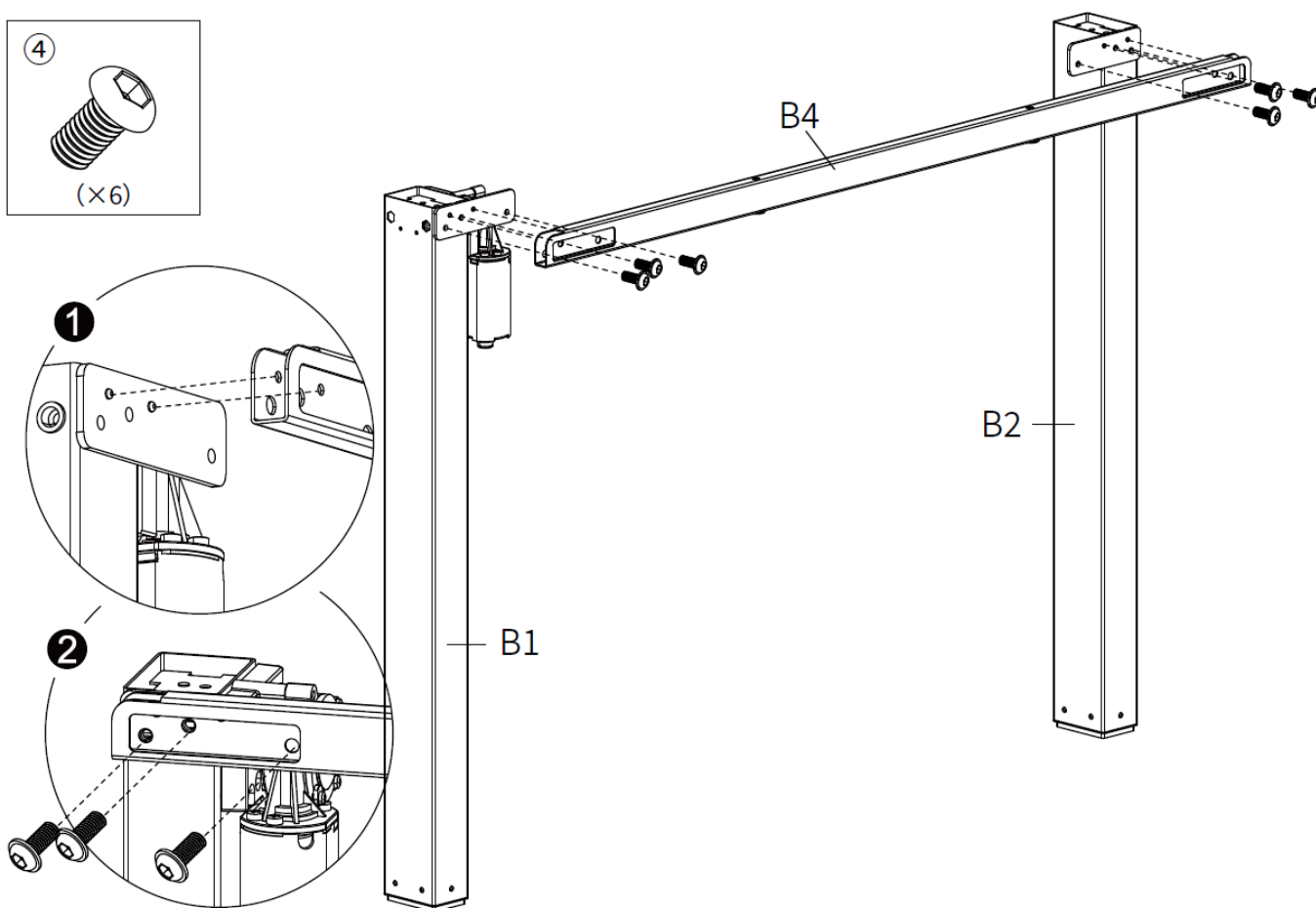
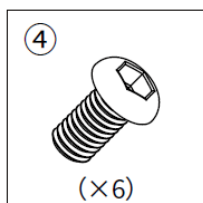

Paso 3

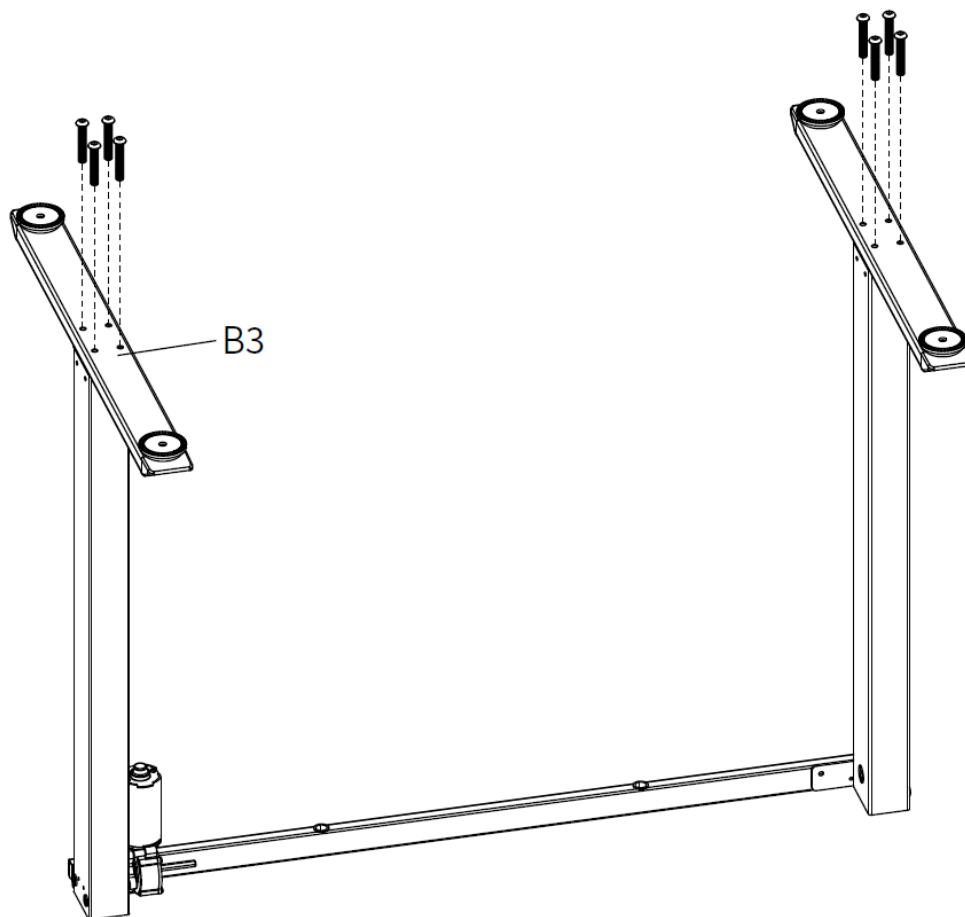
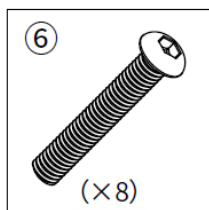

Paso 4

Consejos

Aplique una ligera rotación radial si la barra hexagonal (B5) resiste la inserción.

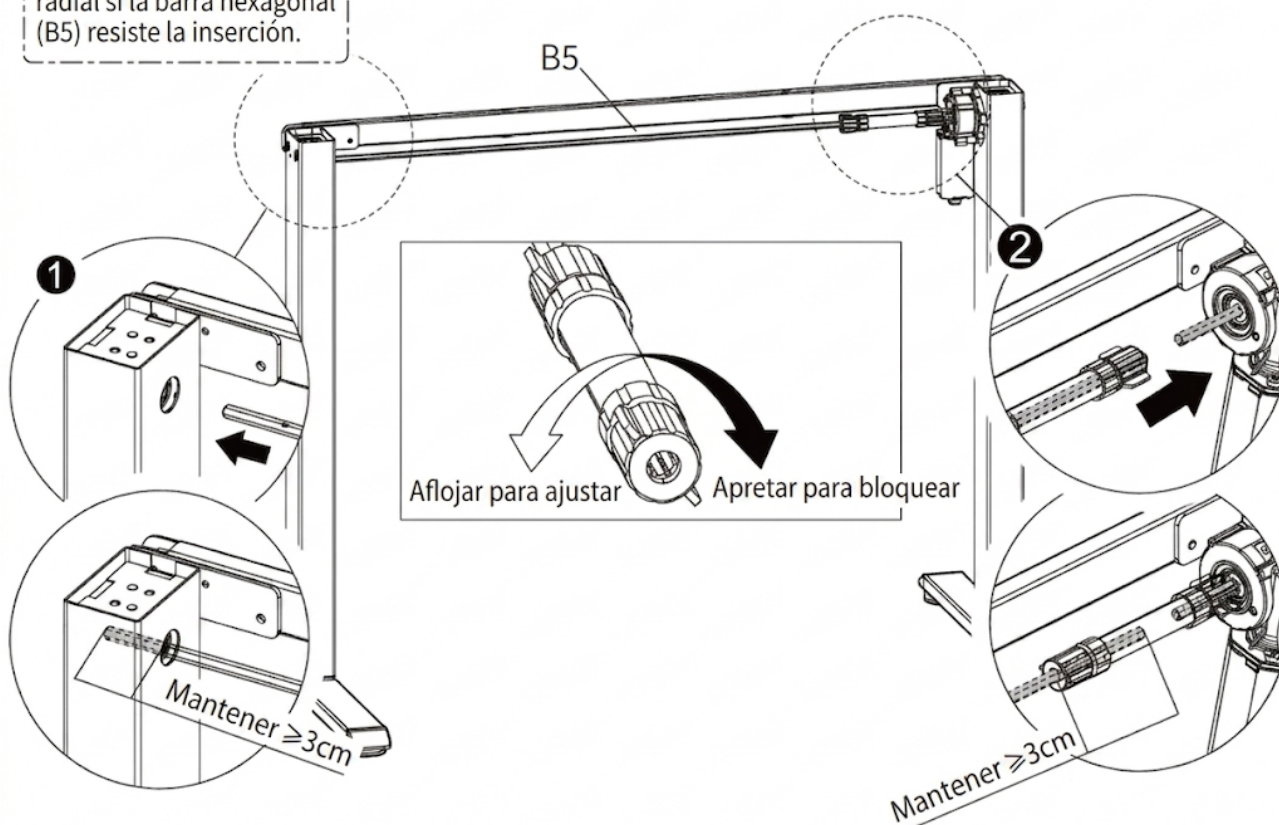

Paso 5

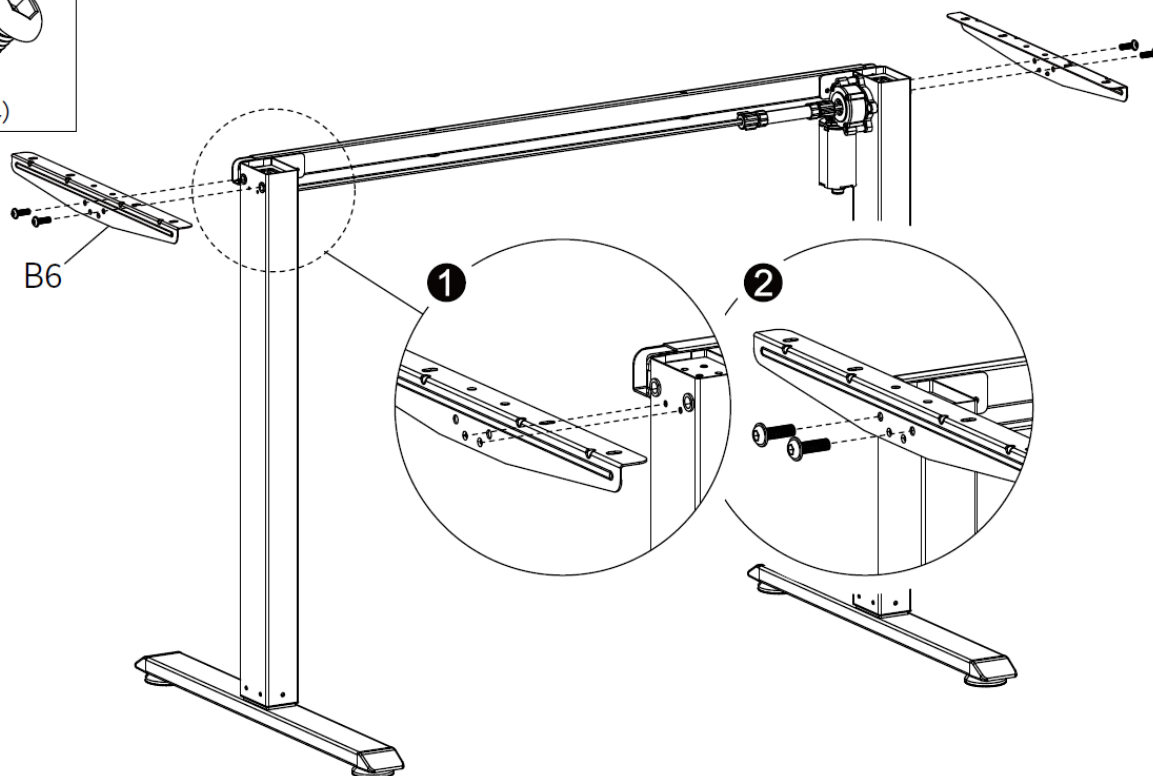
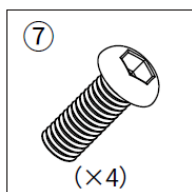

Paso 6

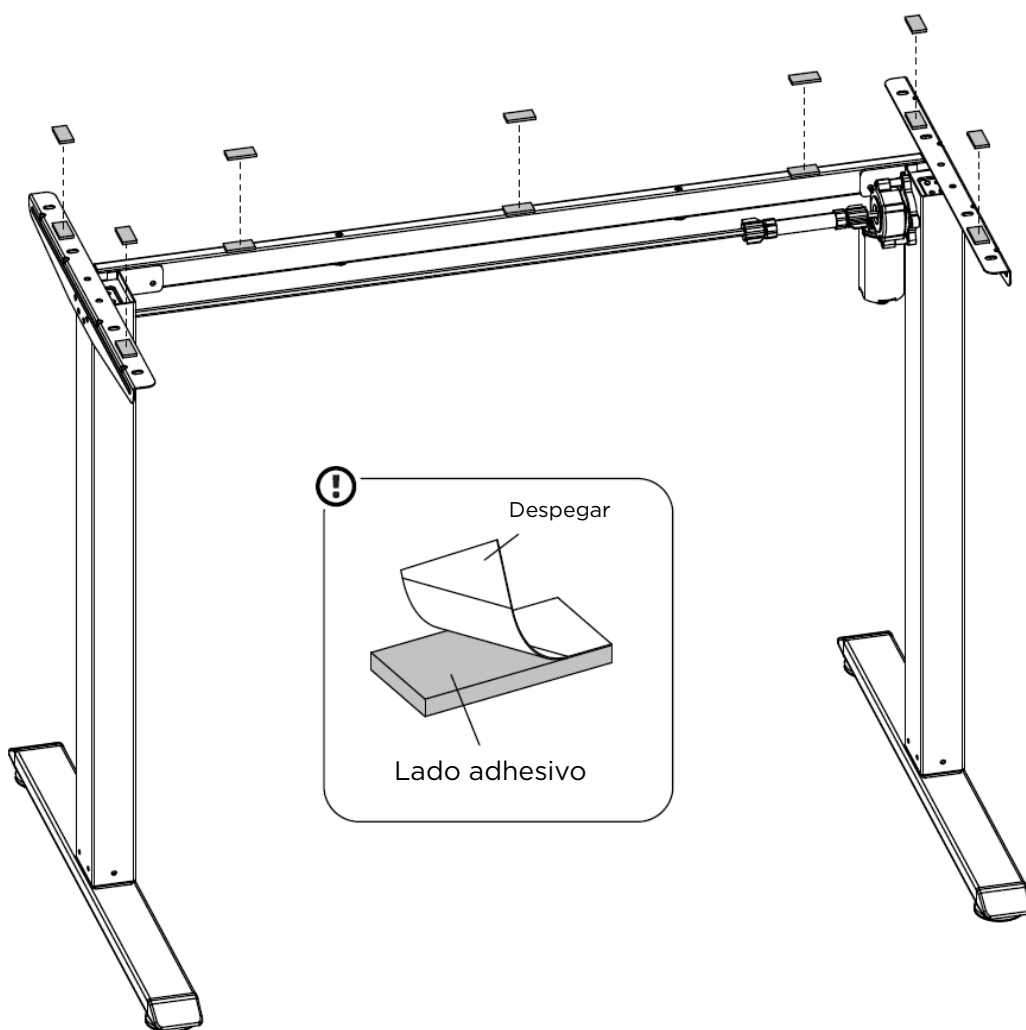
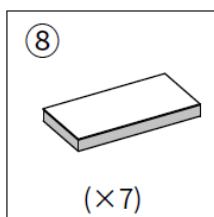

Paso 7

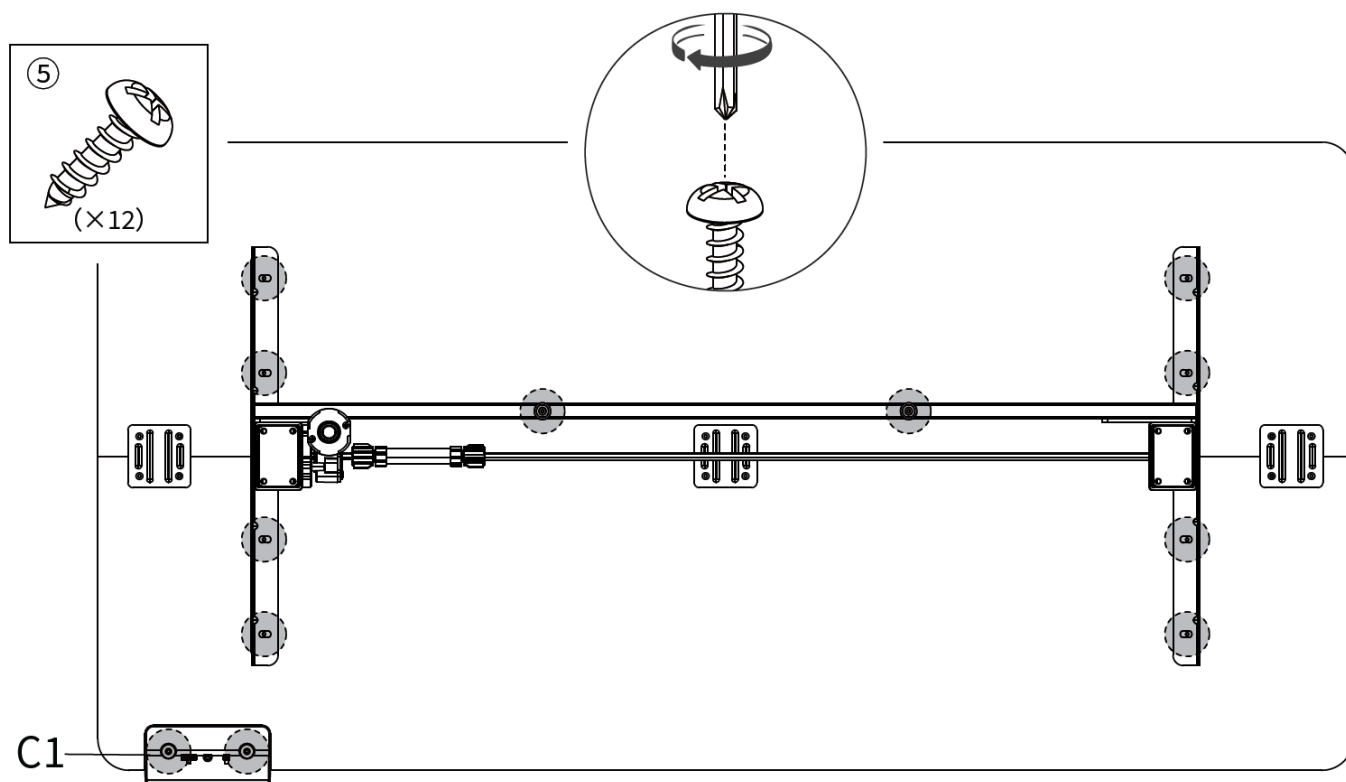

Paso 8

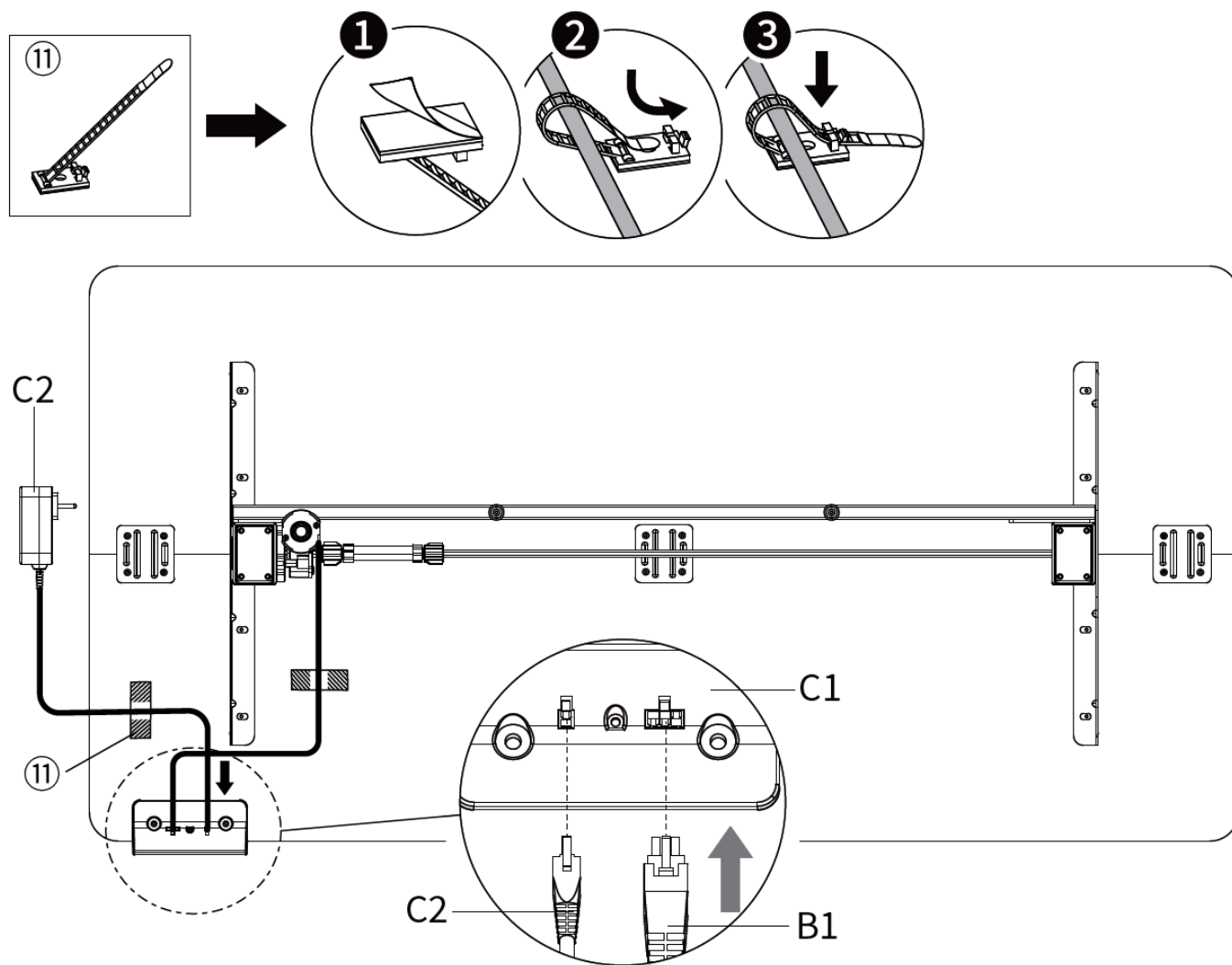

Instrucciones de funcionamiento del controlador

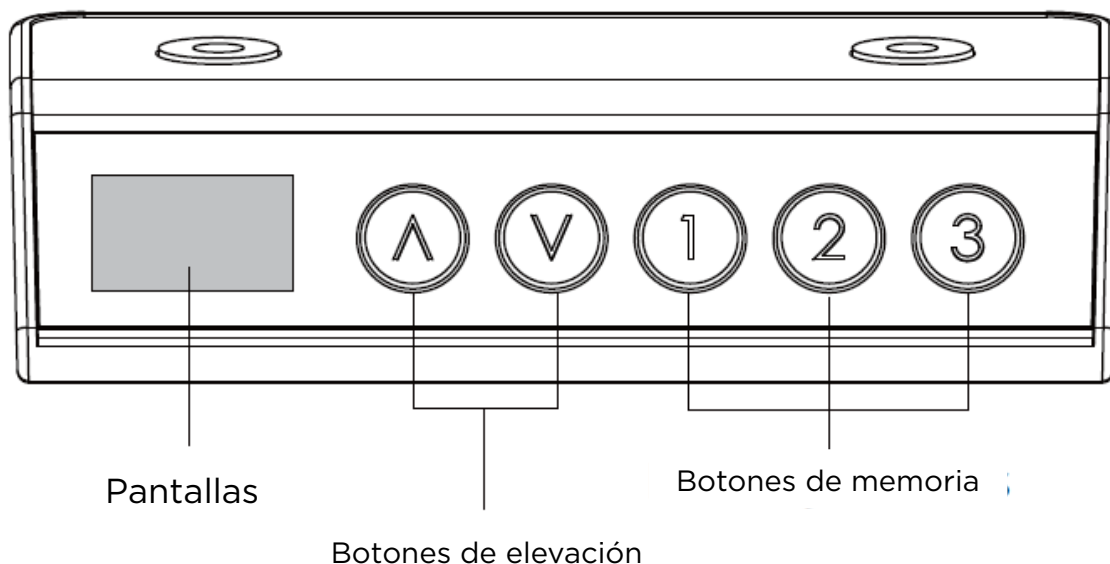

Primer uso

Se recomienda realizar un reinicio antes de usar el escritorio por primera vez.

1. Función de reinicio

En caso de que se active la alarma de error “E10” o “E20”, o después de que el escritorio haya descendido a su altura mínima, mantenga pulsado el botón “V” durante 3 segundos. Suelte el botón cuando aparezca “RES” en la pantalla. El escritorio descenderá completamente hasta llegar al fondo, rebotará ligeramente hasta alcanzar una altura precalibrada y completará el proceso de reinicio. La altura mostrada será entonces el valor mínimo preestablecido.

2. Función de ajuste de altura

Mantén pulsado el botón “Λ” para subir el escritorio o el botón “V” para bajarlo.

3. Función de memoria de altura

Para guardar una altura, ajuste el escritorio a la altura deseada y, a continuación, mantenga pulsado el botón «1», «2» o «3» durante más de 2 segundos. La altura actual se guardará en el botón correspondiente. Para activar una altura guardada, pulse brevemente el mismo botón y el escritorio se ajustará automáticamente a la altura guardada.

4. Modo de suspensión y activación de la pantalla

Si no se realiza ninguna operación durante un tiempo prolongado, la pantalla entrará automáticamente en modo de suspensión. Pulse cualquier botón para activarla.

5. Protección y alarmas

5.1. Anticolisión: Muestra “E02”. Si el escritorio vibra, choca o se inclina durante el movimiento, sonará una alarma y el escritorio se moverá en la dirección opuesta una corta distancia. Presione cualquier botón para detener este movimiento inverso. Asegúrese de que el escritorio no vibre, choque con obstáculos ni se incline significativamente durante su uso.

5.2. Protección contra sobrecalentamiento: Muestra “Caliente”. Si el escritorio funciona continuamente durante un tiempo prolongado, esta protección puede activarse. Espere 18 minutos antes de volver a usarlo.

5.3. Protección contra errores del motor: Muestra “E10”. Desconecte la alimentación, verifique la conexión entre el motor y el controlador y luego vuelva a conectar la alimentación.

5.4. Protección contra sobrecarga: Muestra “E20”. Si aparece esta alarma al elevar el escritorio, retire algunos objetos del escritorio e inténtelo de nuevo. Si aparece al bajar el escritorio, desconecte la alimentación, retire algunos objetos y luego vuelva a conectar la alimentación.

5.5. Protección contra subtensión: Se muestra el código “E31”. Desconecte la alimentación, compruebe la conexión entre la fuente de alimentación y el controlador y, a continuación, vuelva a conectar la alimentación.

5.6. Protección contra sobretensión: Se muestra el código “E32”. Desconecte la alimentación, compruebe la conexión entre la fuente de alimentación y el controlador y, a continuación, vuelva a conectar la alimentación.

Solución de problemas

Esta lista le ayudará a comprobar y solucionar fallos y errores comunes.

Si el problema que encuentra no aparece en la lista, póngase en contacto con su distribuidor o fabricante.

Problema	Solución
No hay respuesta al presionar los botones de subir o bajar.	<ol style="list-style-type: none"> 1. Verifique si las conexiones de los cables son adecuadas. 2. Intente una operación de reinicio. 3. Póngase en contacto con su distribuidor o fabricante.
<ol style="list-style-type: none"> 1. Velocidad de ascenso lenta. 2. El escritorio solo puede bajar pero no subir. 3. El escritorio baja lentamente por sí solo. 	<ol style="list-style-type: none"> 1. Verifique si el escritorio está sobrecargado. 2. Intente una operación de reinicio. 3. Póngase en contacto con su distribuidor o fabricante.
El sistema entra frecuentemente en modo de reinicio automáticamente.	<ol style="list-style-type: none"> 1. Verifique si hay una posible sobrecarga. 2. Por favor, póngase en contacto con su distribuidor o fabricante.
Sobrecalentamiento del sistema, no se puede operar.	Permita que el sistema se enfríe antes de reanudar el uso.
La altura mostrada no coincide con la altura real.	<ol style="list-style-type: none"> 1. Intente una operación de reinicio. 2. Póngase en contacto con su distribuidor o fabricante.

Manual do Usuário



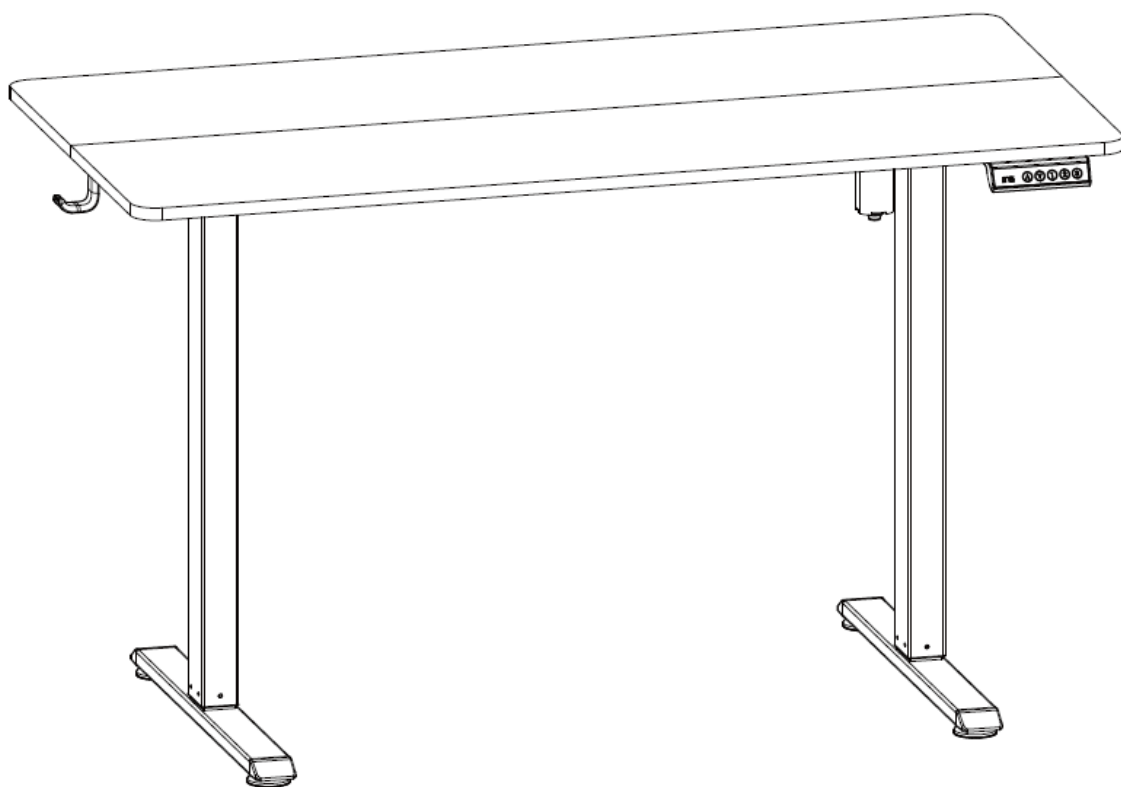



Mesa com altura ajustável

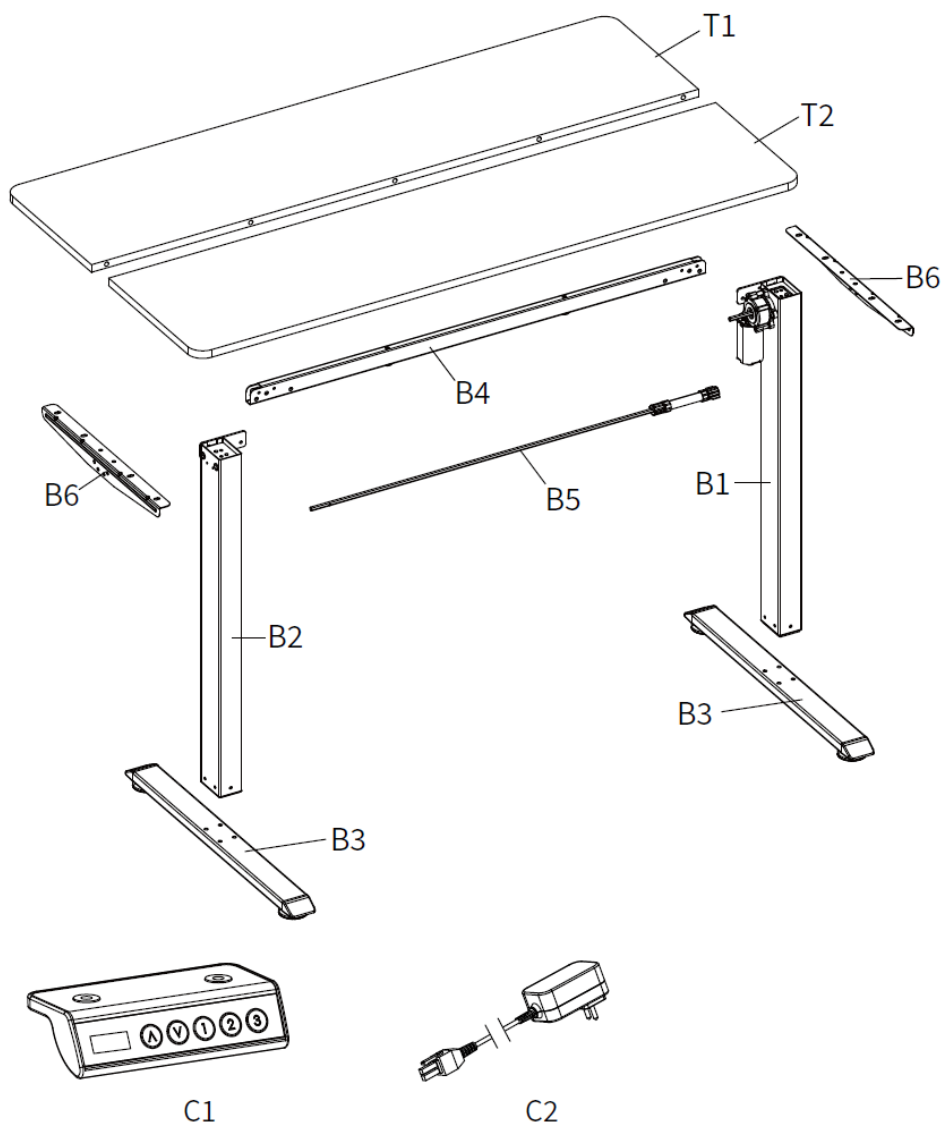

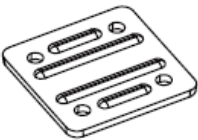
Lista de peças

Este manual descreve principalmente a instalação e o funcionamento do produto. As ilustrações podem diferir do produto real.

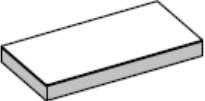
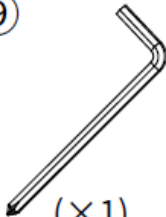

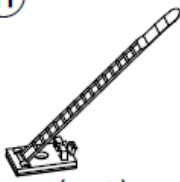
<p>①~③</p>  <p>(×3)</p>	<p>④</p>  <p>M6*6 (×6)</p>	<p>⑤</p>  <p>ST5*14 (×24)</p>	<p>⑥</p>  <p>M6*35 (×8)</p>	<p>⑦</p>  <p>M6*14 (×4)</p>
<p>⑧</p>  <p>EVA (×7)</p>	<p>⑨</p>  <p>(×1)</p>	<p>⑩</p>  <p>(×5)</p>	<p>⑪</p>  <p>(×2)</p>	

Passo 1

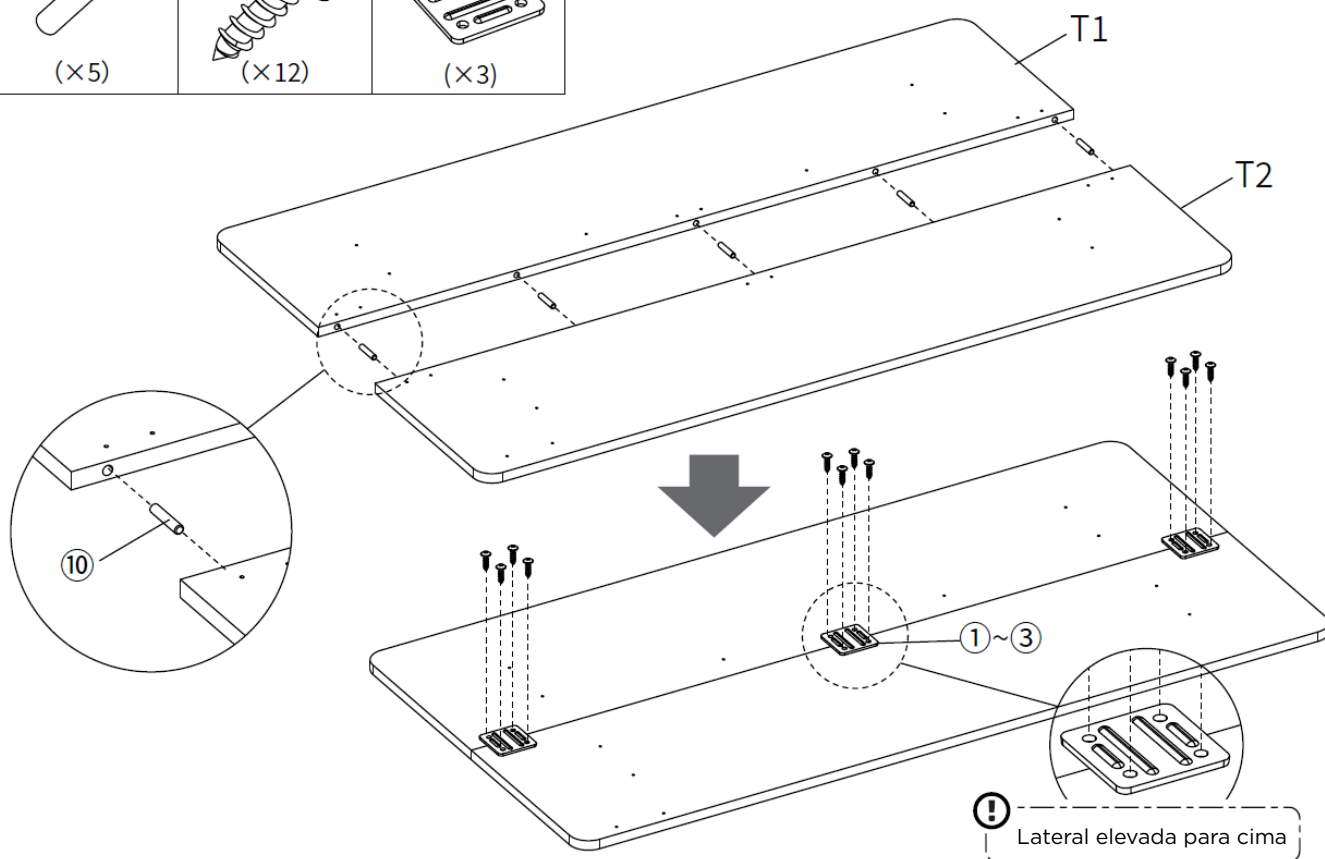
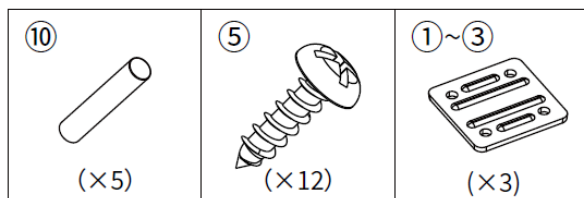

Passo 2

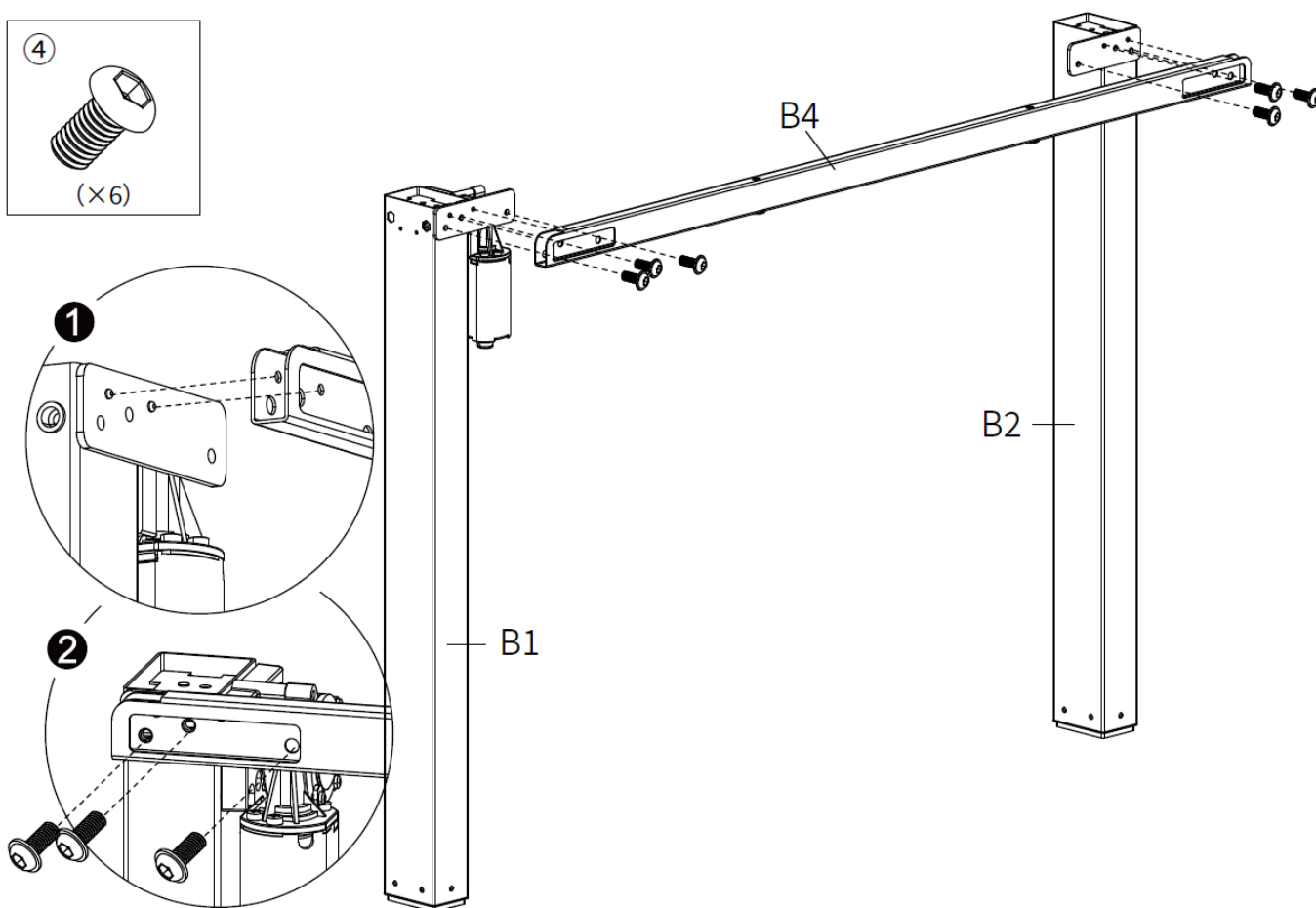
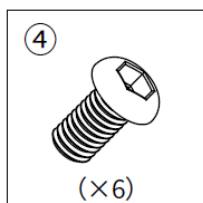

Passo 5

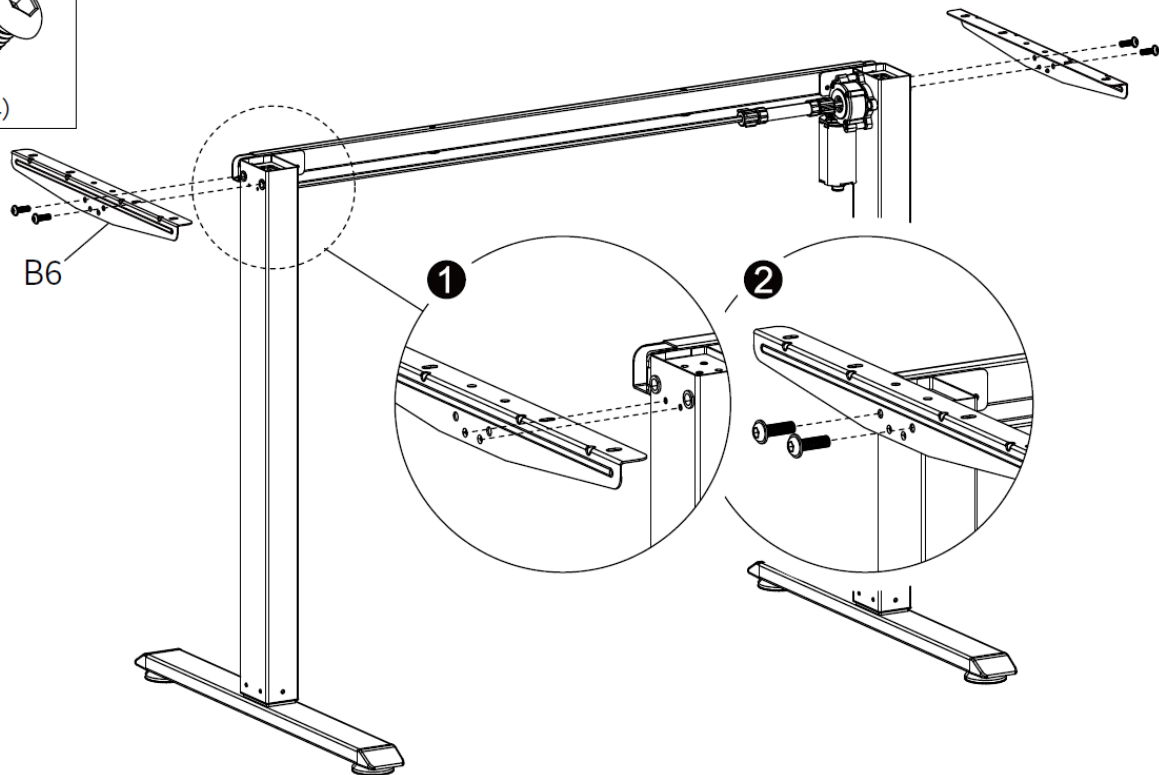
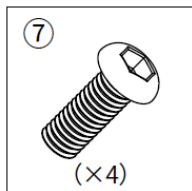

Passo 6

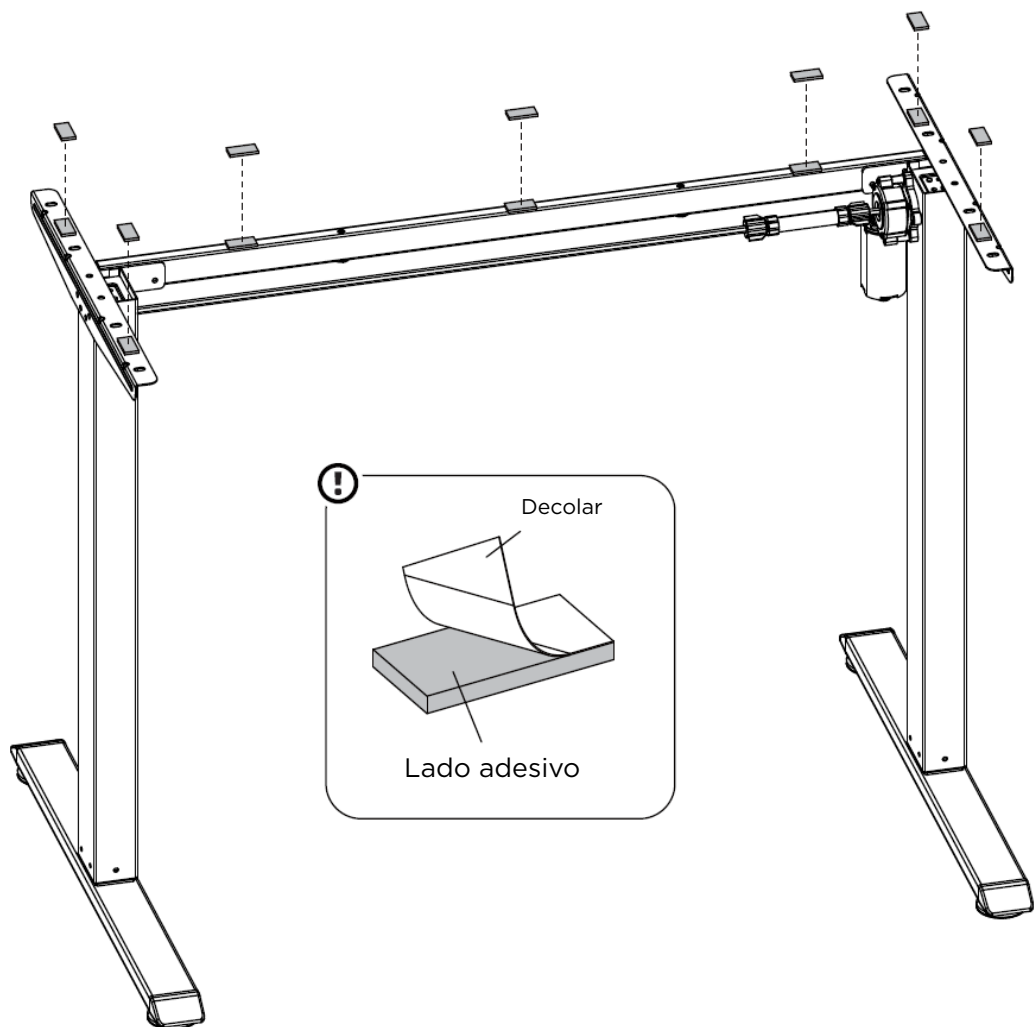
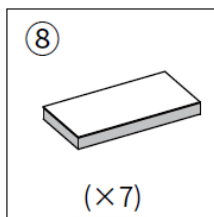

Passo 7

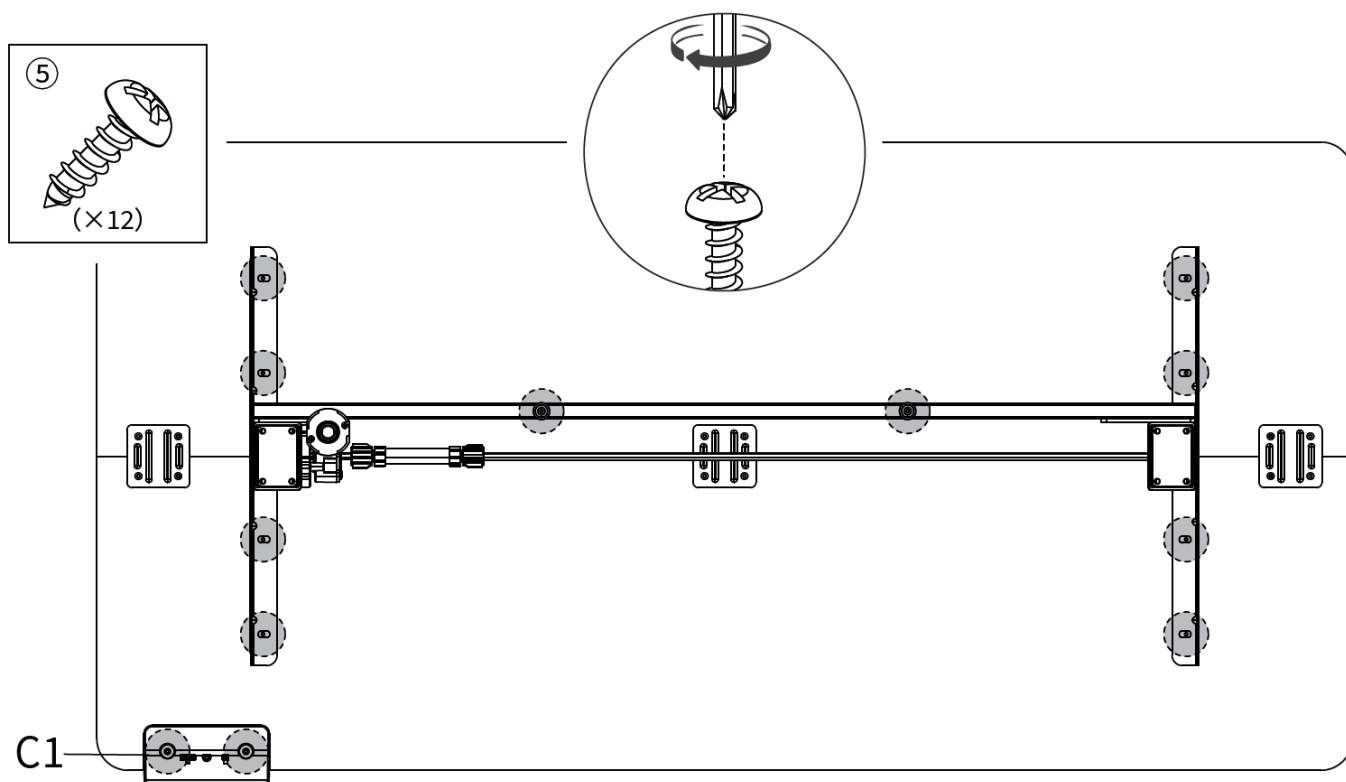

Passo 8

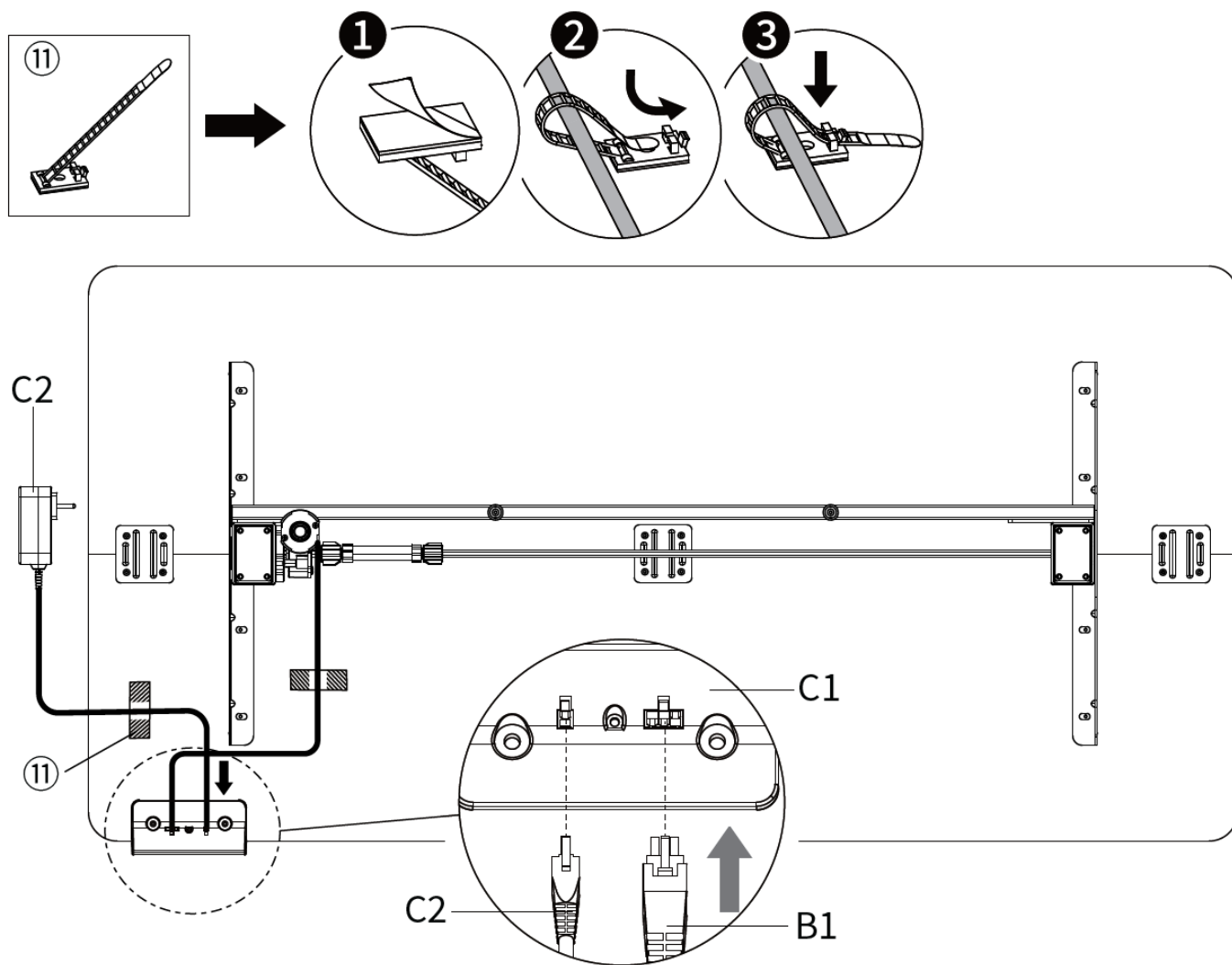

Instruções de operação do controlador

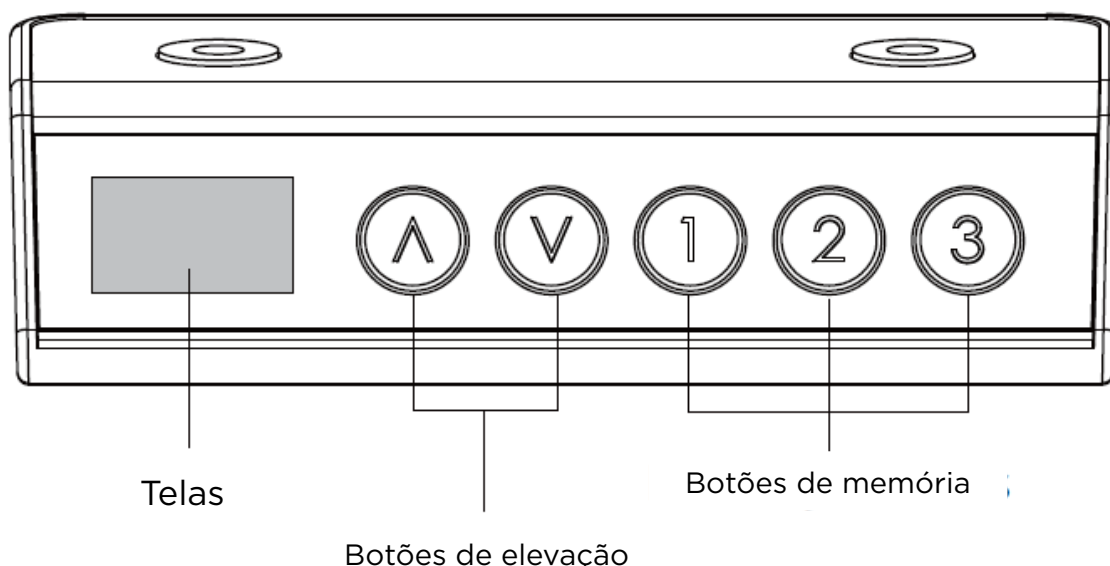

Primeiro uso

Recomenda-se reiniciar o computador antes de usar a área de trabalho pela primeira vez.

1. Função de reinicialização

Se o alarme de erro “E10” ou “E20” for acionado, ou após a área de trabalho ter descido até a altura mínima, pressione e mantenha pressionado o botão “V” por 3 segundos. Solte o botão quando “RES” aparecer no visor. A área de trabalho descerá completamente até o chão, retornará ligeiramente à altura pré-calibrada e concluirá o processo de reinicialização. A altura exibida será então o valor mínimo predefinido.

2. Função de ajuste de altura

Pressione e mantenha pressionado o botão “Λ” para elevar a mesa ou o botão “V” para abaixá-la.

3. Função de memória de altura

Para salvar uma altura, ajuste a mesa à altura desejada e, em seguida, pressione e segure o botão “1”, “2” ou “3” por mais de 2 segundos. A altura atual será salva no botão correspondente. Para ativar uma altura salva, pressione rapidamente o mesmo botão e a mesa se ajustará automaticamente à altura salva.

4. Modo de suspensão e ativação da tela

Se nenhuma operação for realizada por um longo período, a tela entrará automaticamente em modo de repouso. Pressione qualquer botão para ativá-la.

5. Proteção e alarmes

5.1. Anticolisão: Exibe “E02”. Se a mesa vibrar, colidir com algum objeto ou inclinar-se durante o movimento, um alarme soará e a mesa se moverá uma pequena distância na direção oposta. Pressione qualquer botão para interromper esse movimento reverso. Certifique-se de que a mesa não vibre, colida com obstáculos ou incline-se significativamente durante o uso.

5.2. Proteção contra superaquecimento: Exibe “Quente”. Se a mesa funcionar continuamente por um longo período, essa proteção poderá ser ativada. Aguarde 18 minutos antes de usá-la novamente.

5.3. Proteção contra falha do motor: Exibe “E10”. Desconecte a fonte de alimentação, verifique a conexão entre o motor e o controlador e, em seguida, reconecte a fonte de alimentação.

5.4. Proteção contra sobrecarga: Exibe “E20”. Se este alarme aparecer ao elevar a mesa, remova alguns objetos da mesa e tente novamente. Se aparecer ao abaixar a mesa, desligue a alimentação, remova alguns objetos e, em seguida, ligue a alimentação novamente.

5.5. Proteção contra subtensão: Exibe o código “E31”. Desligue a alimentação, verifique a conexão entre a fonte de alimentação e o controlador e, em seguida, ligue a alimentação novamente.

5.6. Proteção contra sobretensão: Exibe o código “E32”. Desligue a alimentação, verifique a conexão entre a fonte de alimentação e o controlador e, em seguida, ligue a alimentação novamente.

Solução de problemas

Esta lista ajudará você a verificar e solucionar problemas e erros comuns.

Se o problema que você está enfrentando não estiver listado, entre em contato com seu distribuidor ou fabricante.

Problema	Solução
Não há resposta ao pressionar os botões para cima ou para baixo.	<ol style="list-style-type: none"> 1. Verifique se as conexões dos cabos estão firmes. 2. Tente reiniciar. 3. Entre em contato com seu revendedor ou fabricante.
<ol style="list-style-type: none"> 1. Velocidade de subida lenta. 2. A mesa só desce, não sobe. 3. A mesa desce lentamente sozinha. 	<ol style="list-style-type: none"> 1. Verifique se o computador está sobrecarregado. 2. Tente reiniciar. 3. Entre em contato com seu revendedor ou fabricante.
O sistema entra frequentemente em modo de reinicialização automática.	<ol style="list-style-type: none"> 1. Verifique se há alguma sobrecarga. 2. Entre em contato com seu distribuidor ou fabricante.
O sistema superaquece e não pode ser operado.	Deixe o sistema arrefecer antes de voltar a utilizá-lo.
A altura exibida não corresponde à altura real.	<ol style="list-style-type: none"> 1. Tente reiniciar. 2. Entre em contato com seu distribuidor ou fabricante.

User manual



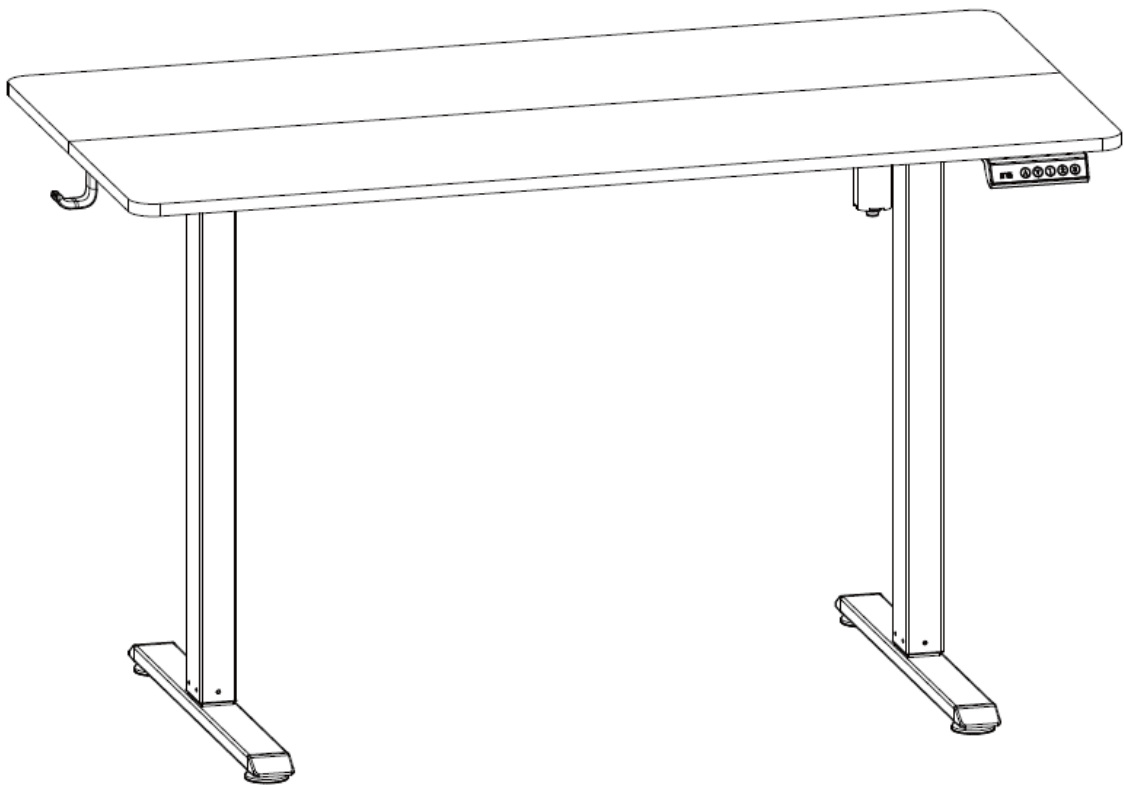



Sit-Stand Desk

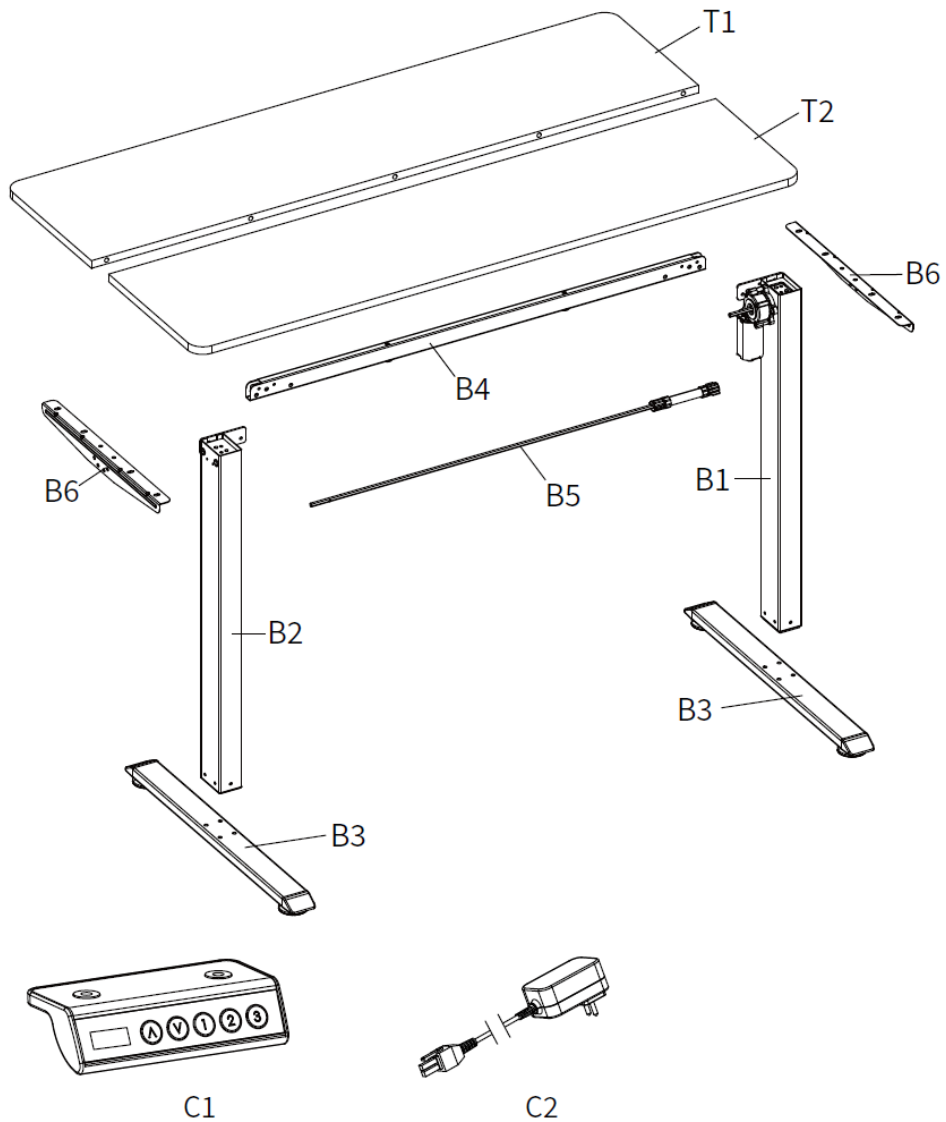

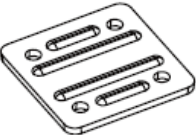
Part List

This manual primarily describes the installation and operation of the product. Illustrations may differ from the actual product.

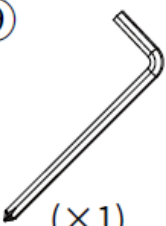
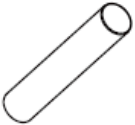
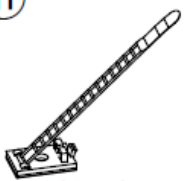

<p>①~③</p>  <p>(×3)</p>	<p>④</p>  <p>M6*6 (×6)</p>	<p>⑤</p>  <p>ST5*14 (×24)</p>	<p>⑥</p>  <p>M6*35 (×8)</p>	<p>⑦</p>  <p>M6*14 (×4)</p>
<p>⑧</p>  <p>EVA (×7)</p>	<p>⑨</p>  <p>(×1)</p>	<p>⑩</p>  <p>(×5)</p>	<p>⑪</p>  <p>(×2)</p>	

Step 1

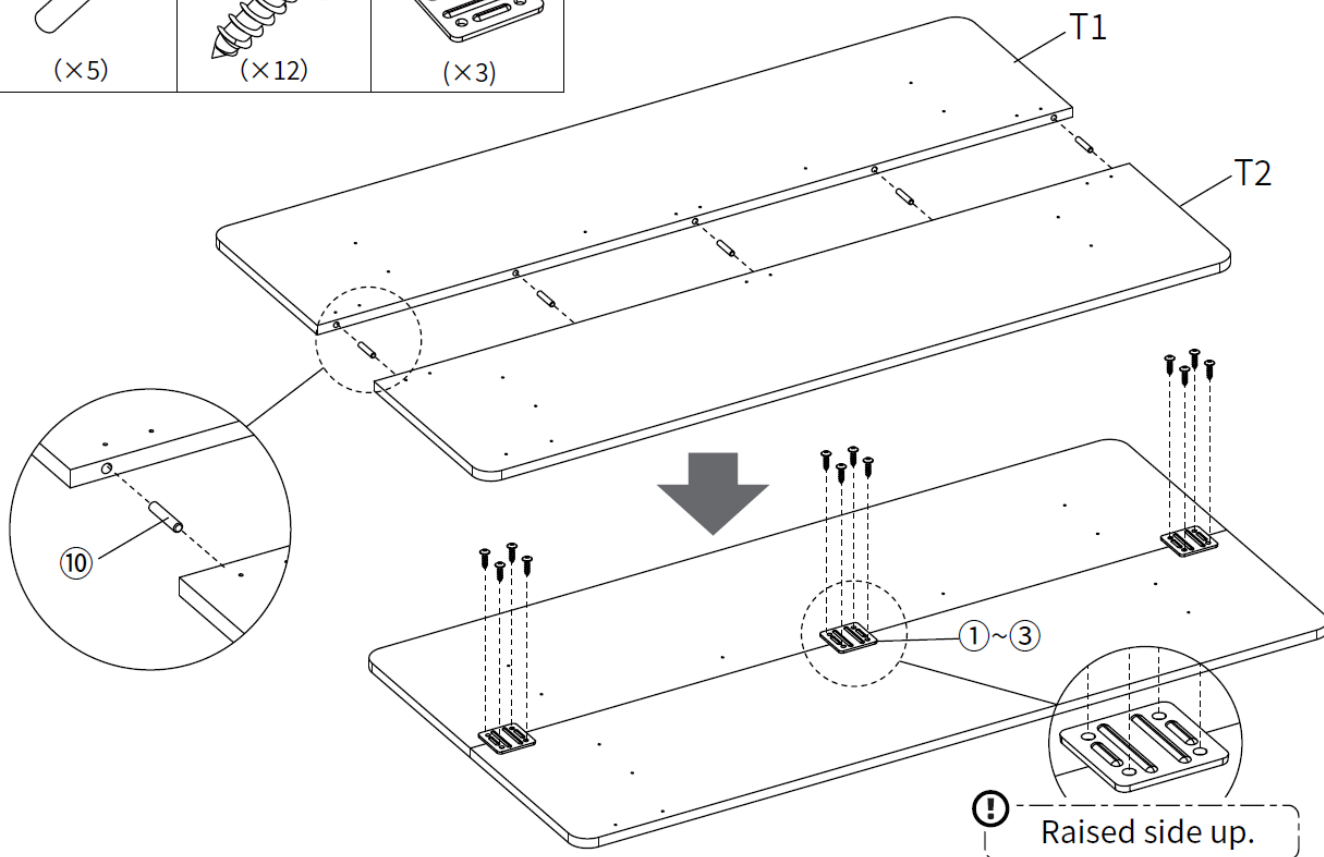
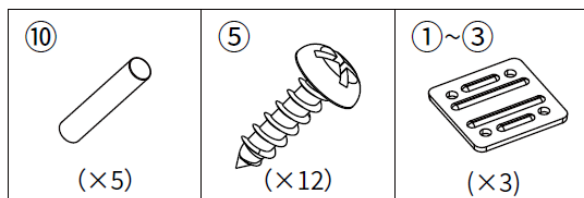

Step 2

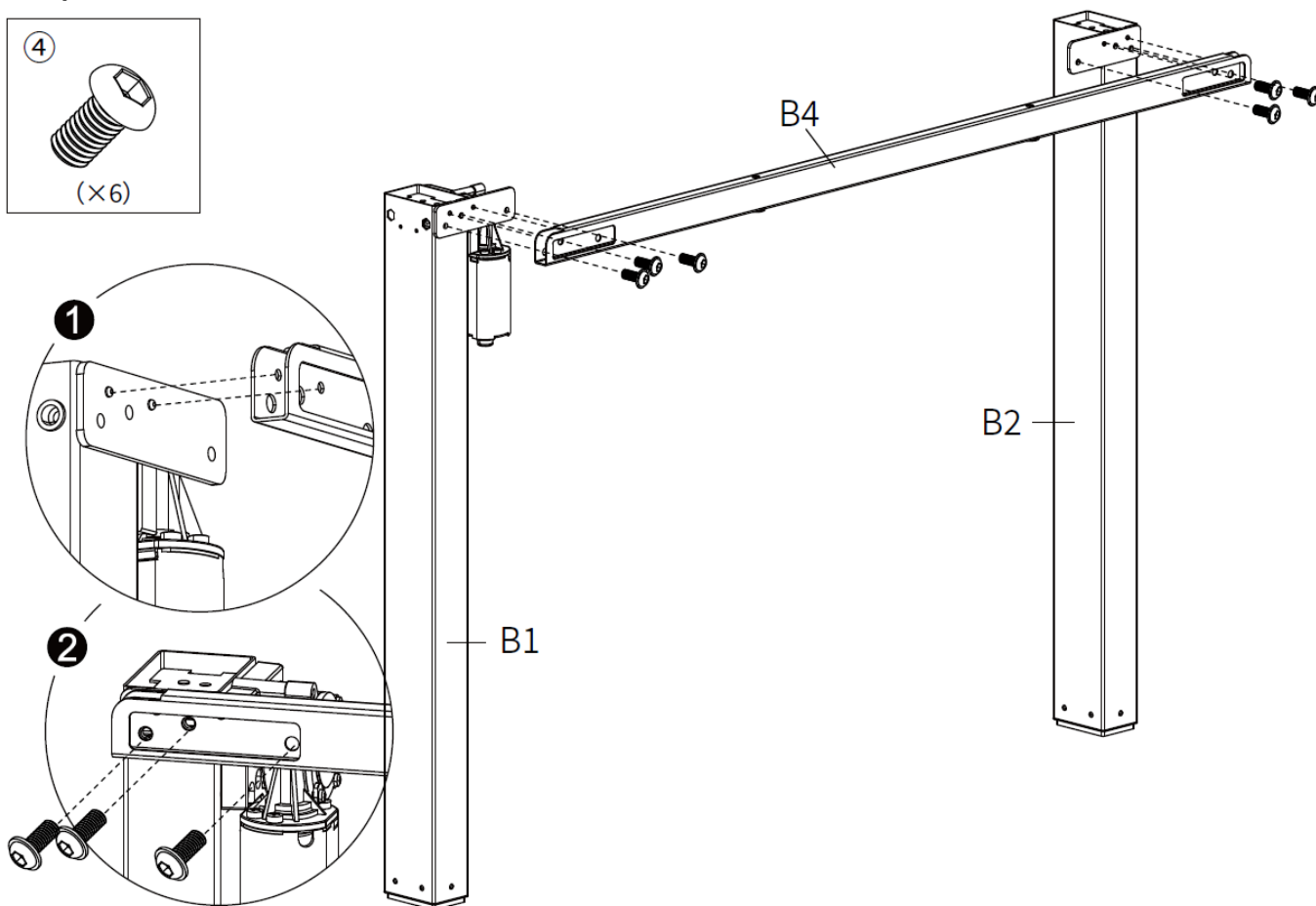
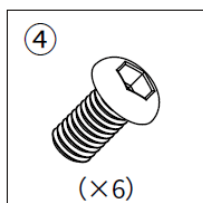

Step 3

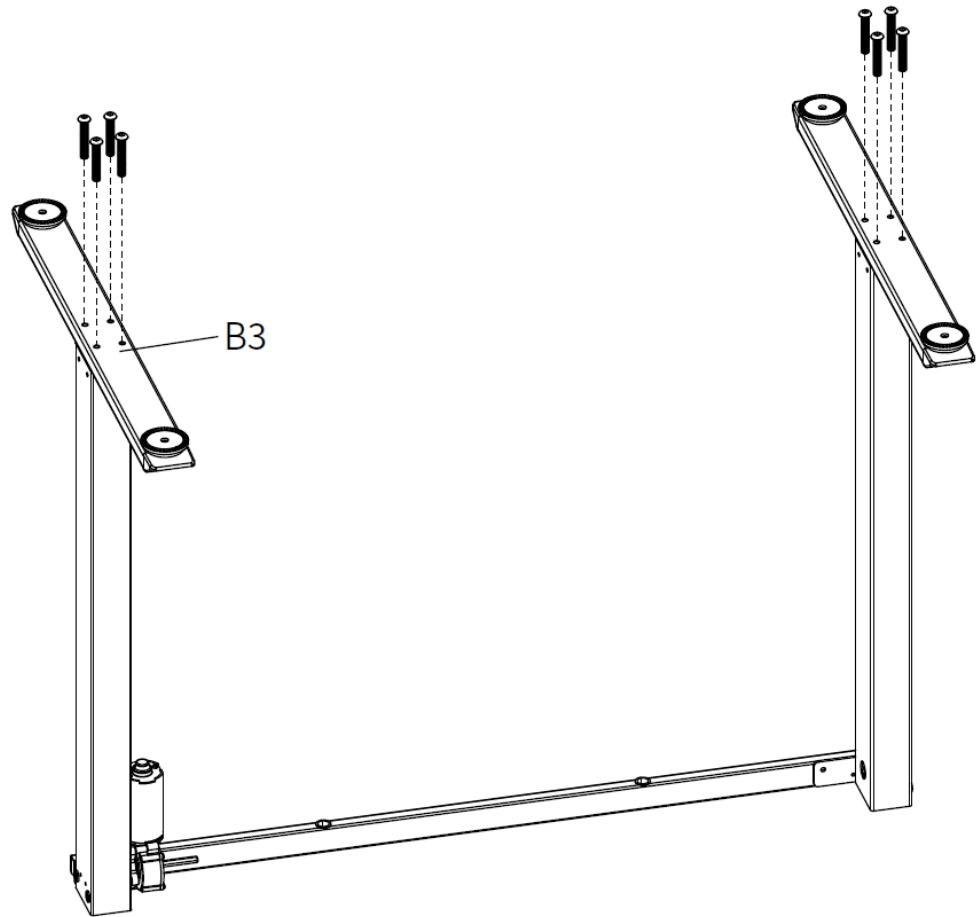
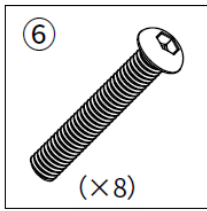

Step 4

Tips

Apply slight radial rotation if hex bar (B5) resists insertion.

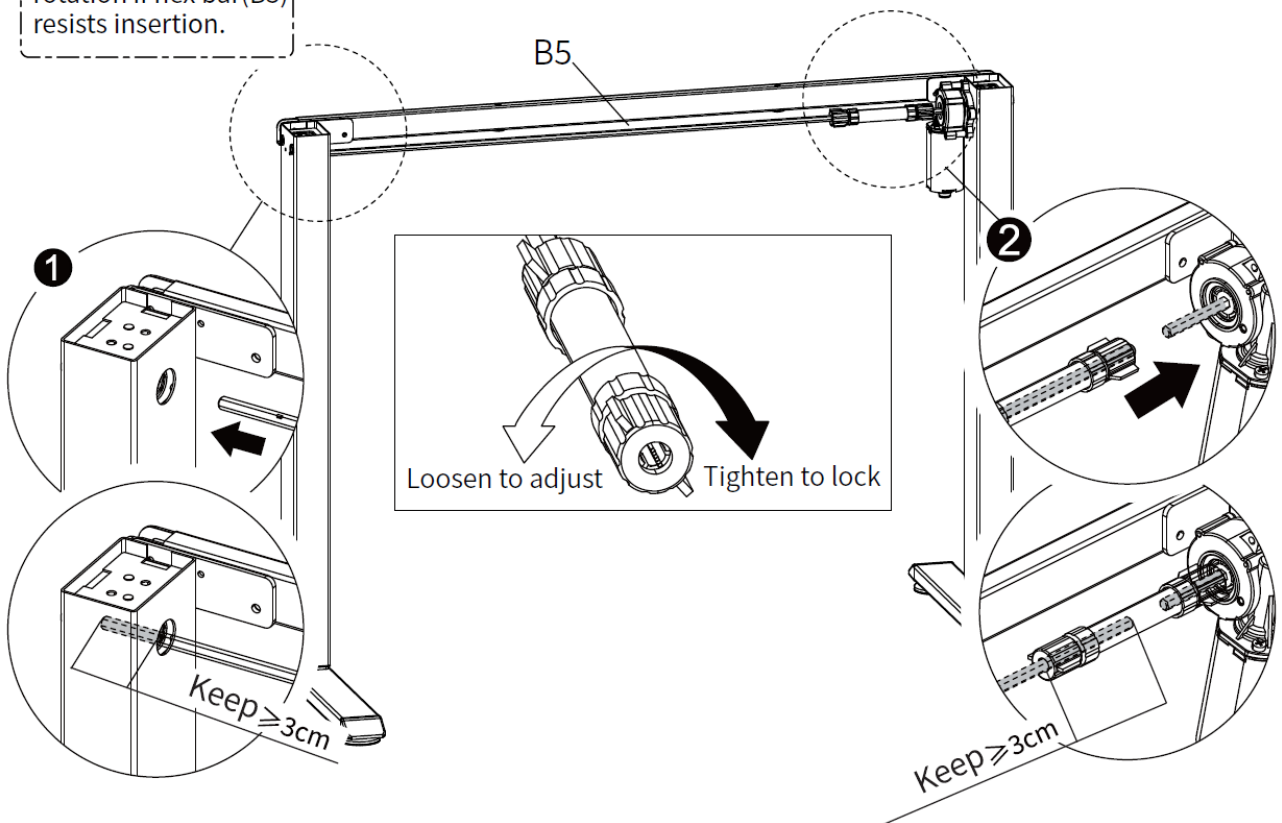

Step 5

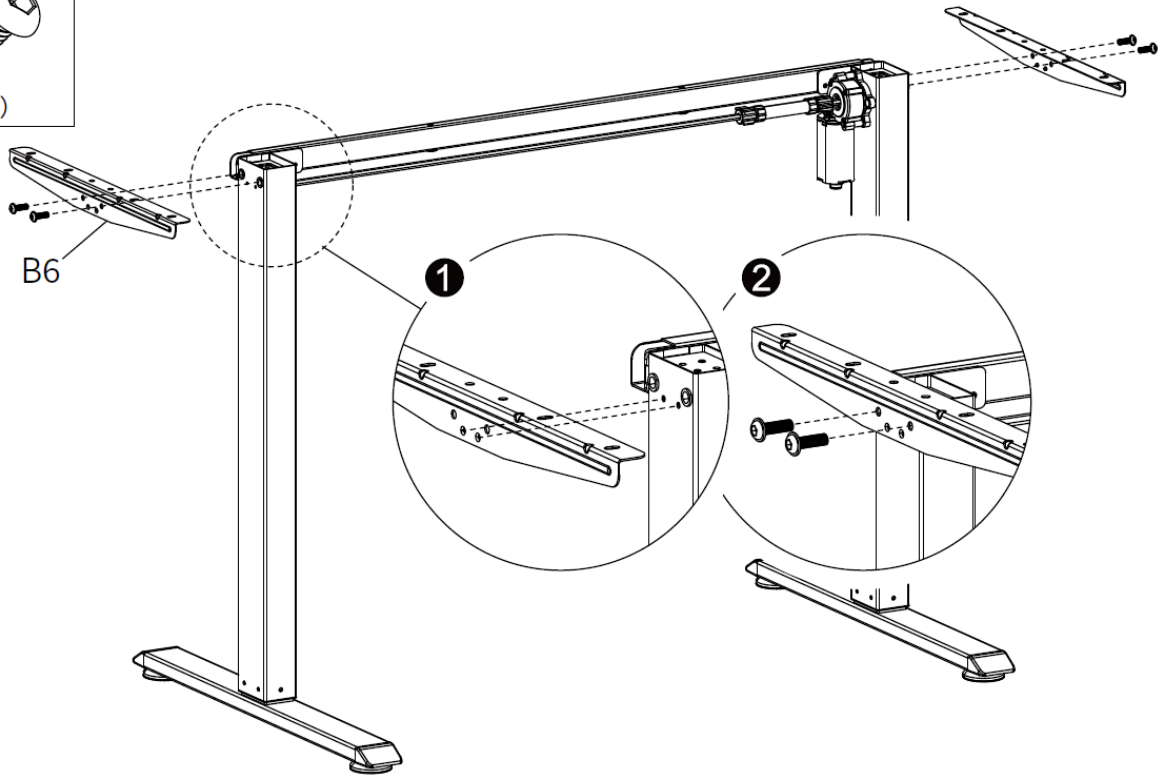
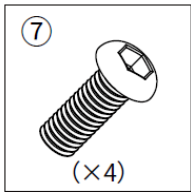

Step 6

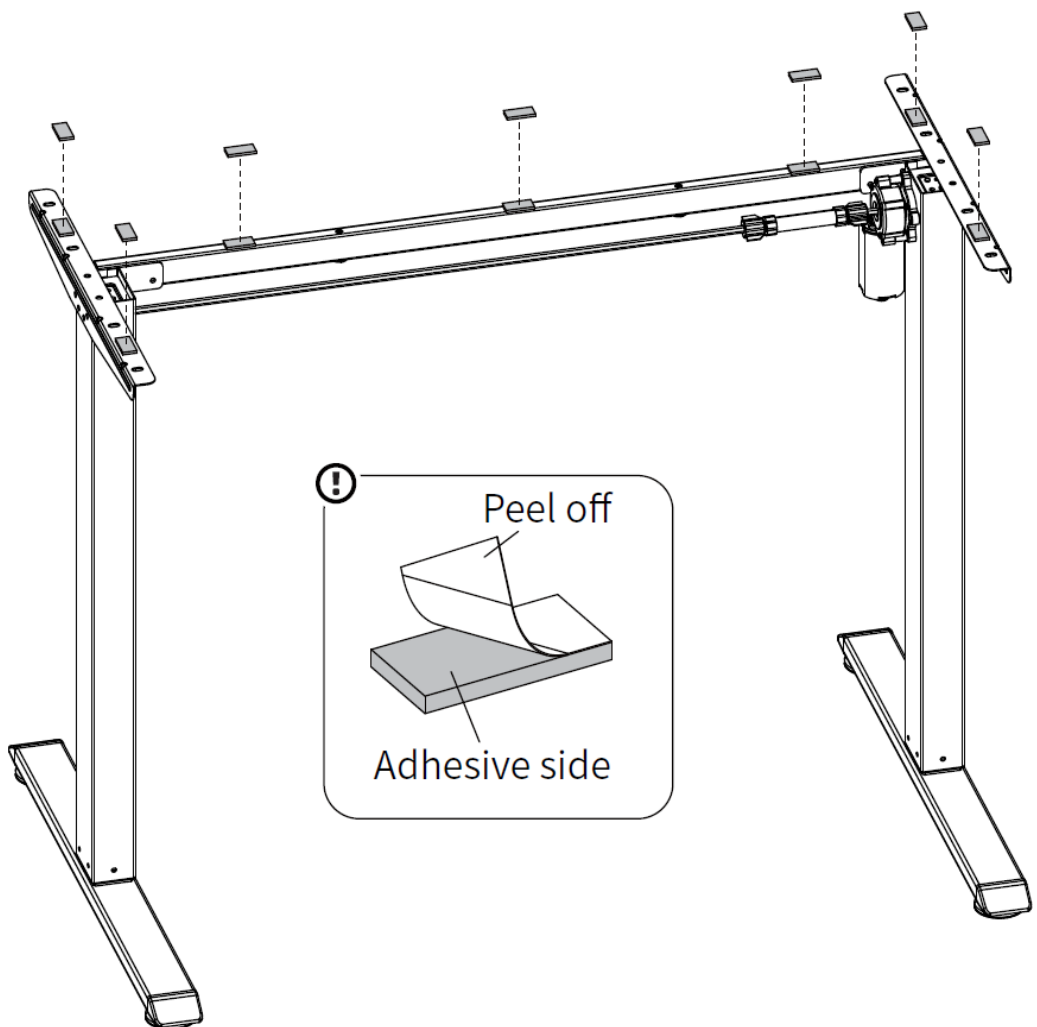
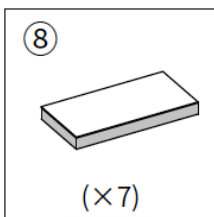

Controller operating instructions

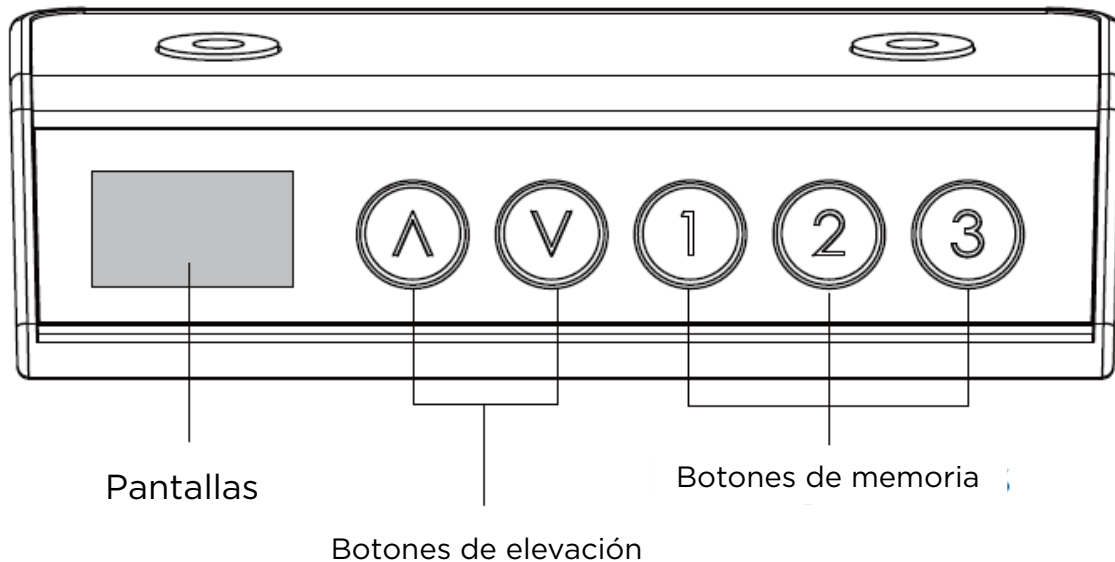

First Use

It is recommended to perform a restart before using the desktop for the first time.

1. Reset function

If the “E10” or “E20” error alarm is triggered, or after the desktop has descended to its minimum height, press and hold the “V” button for 3 seconds. Release the button when “RES” appears on the display. The desktop will descend completely to the bottom, bounce slightly to a pre-calibrated height, and complete the reset process. The displayed height will then be the preset minimum value.

2. Height adjustment function

Press and hold the “Λ” button to raise the desktop or the “V” button to lower it.

3. Height memory function

To save a height, adjust the desk to the desired height and then press and hold button “1”, “2”, or “3” for more than 2 seconds. The current height will be saved to the corresponding button. To activate a saved height, briefly press the same button, and the desk will automatically adjust to the saved height.

4. Sleep mode and screen activation

If no operation is performed for an extended period, the screen will automatically enter sleep mode. Press any button to wake it.

5. Protection and alarms

5.1. Anti-collision: Displays “E02”. If the desk vibrates, collides with, or tilts during movement, an alarm will sound, and the desk will move a short distance in the opposite direction. Press any button to stop this reverse movement. Ensure that the desk does not vibrate, collide with obstacles, or tilt significantly during use.

5.2. Overheating protection: Displays “Hot”. If the desk operates continuously for an extended period, this protection may activate. Wait 18 minutes before using it again.

5.3. Motor fault protection: Displays “E10”. Disconnect the power supply, check the connection between the motor and the controller, and then reconnect the power supply.

5.4. Overload Protection: Displays “E20”. If this alarm appears when raising the desk, remove some objects from the desk and try again. If it appears when lowering the desk, disconnect the power, remove some objects, and then reconnect the power.

5.5. Undervoltage Protection: Displays the code “E31”. Disconnect the power, check the connection between the power supply and the controller, and then reconnect the power.

5.6. Overvoltage Protection: Displays the code “E32”. Disconnect the power, check the connection between the power supply and the controller, and then reconnect the power.

Troubleshooting

This list will help you check for and troubleshoot common problems and errors.

If the problem you’re experiencing isn’t listed, contact your distributor or the manufacturer.

Problem	Solution
There is no response when pressing the up or down buttons.	<ol style="list-style-type: none"> 1. Check that the cable connections are secure. 2. Try a reset operation. 3. Contact your distributor or the manufacturer.
1. Slow ascent speed. 2. The desktop can only lower but not raise. 3. The desktop lowers slowly on its own.	<ol style="list-style-type: none"> 1. Check if the desktop is overloaded. 2. Try a restart. 3. Contact your distributor or manufacturer.
The system frequently enters automatic restart mode.	<ol style="list-style-type: none"> 1. Check for a possible overload. 2. Please contact your distributor or manufacturer.
System overheats; it cannot be operated.	Allow the system to cool down before resuming use.
The displayed height does not match the actual height.	<ol style="list-style-type: none"> 1. Try a reset. 2. Contact your distributor or manufacturer.

¿Necesitás ayuda?

Ingresa a nuestro soporte técnico escaneando el QR o escribinos por nuestros canales oficiales.



11 6260 1114 (sólo texto)



serviciotecnico@bidcom.com.ar



www.bidcomservice.com.ar

Bidcom
SERVICE

