

GADNIC

MANUAL DE USUARIO

BOMBA PARA BOLSAS DE VACÍO



BOMVAC02

INDICE

ESPAÑOL.....	03
ENGLISH.....	07
PORTUGUÊS.....	11

INSTRUCCIONES DE USO

BOMBA DE VACIO BOMVAC02



LEA ATENTAMENTE LAS INSTRUCCIONES ANTES DE SU USO. RESERVE EL MANUAL
PARA FUTURAS CONSULTAS

Encendido/Apagado

Indicador de batería:

El estado de energía se muestra a través de 5 luces LED, como se muestra en la figura:

	5%-20%
	20%-40%
	40%-60%
	60%-80%
	80%-100%

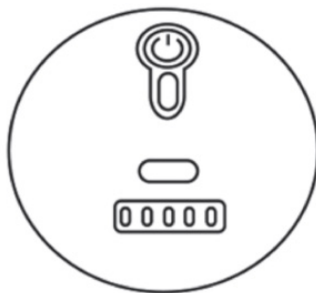

Doble click: Encender

Un click: Apagar

Manual del producto

Función

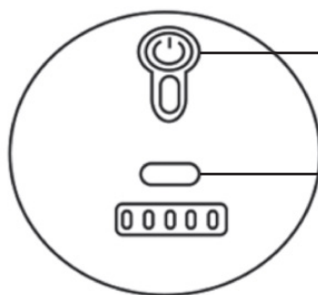

Interrupción de encendido

Carga Tipo-C

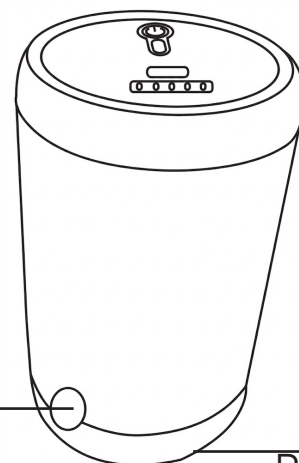

Salida de aire

Puerto de succión

Indicador de batería baja:

Cuando la última barra de la luz LED parpadea, necesita cargarse.

Le sugerimos cargar completamente la bomba de aire antes de usarla para obtener los mejores resultados.

Voltaje de carga: 5V/1A

Altura: 106mm

Peso: 147g

Capacidad de la batería \approx 1500mAh

Caudal de salida por minutos \leq 150l

Presión de aire de escape: \approx 4000Pa

Boquilla de gas

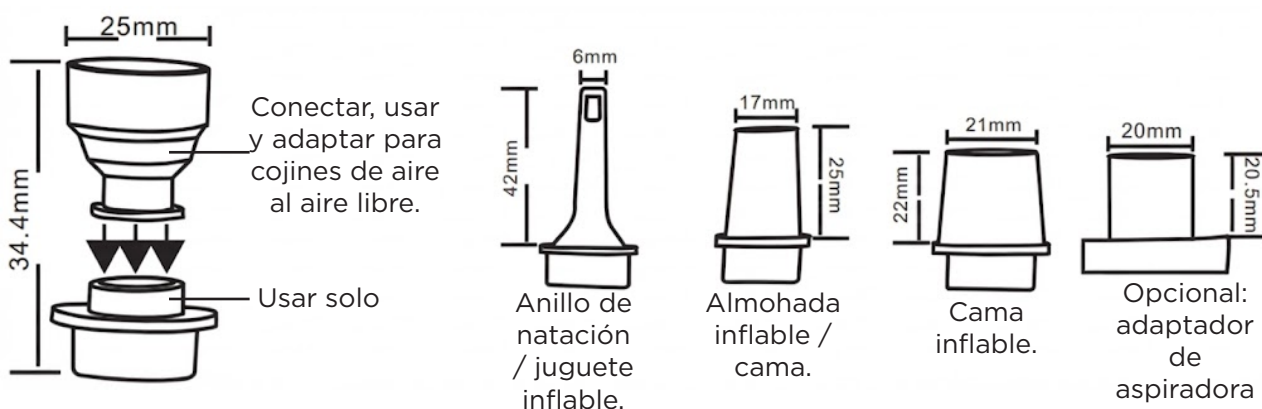

Instrucciones de uso

1) Inflar:

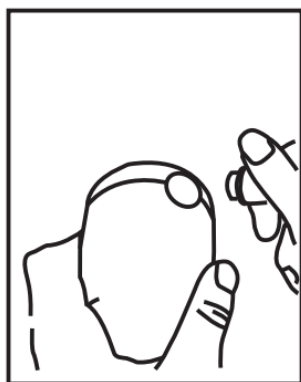

Elija una boquilla de gas adecuada.

2) Succión:

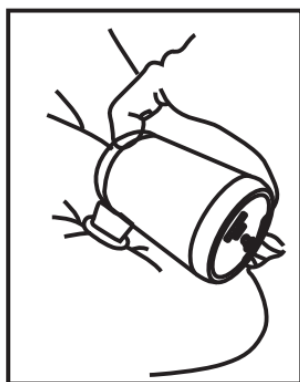

Conecte el producto inflable.



Elija una boquilla de gas adecuada.



Conecte productos de aspiración

Precauciones

1. No permita que los niños usen este producto.
2. Evite la humedad, la intrusión de suciedad o dejar caer el dispositivo.
3. No arroje el producto al fuego ni lo deseche incorrectamente, ya que contiene baterías integradas.
4. Se debe utilizar un adaptador de corriente que cumpla con las normas.
5. No lo use por más de 5 minutos seguidos; deje enfriar durante al menos 5 minutos antes de volver a usar.
6. Evite ambientes de alta temperatura, luz solar directa y contacto con agua u otros líquidos que puedan causar un cortocircuito.
7. No bloquee la entrada durante el inflado; asegure un flujo de aire suave.
8. Realice las inspecciones necesarias antes de su uso. Si encuentra anomalías, no utilice el dispositivo.
9. Si se produce un ruido anormal o sobrecalentamiento durante el funcionamiento, apáguelo inmediatamente y espere a que baje la temperatura antes de volver a usarlo.
10. No almacene el producto en lugares extremadamente fríos o calientes. El uso excesivo o el sobrecalentamiento acortarán la vida útil del producto.

Solución de Problemas

Fenómeno	Razón	Solución
No funciona	La luz no se enciende	Necesita carga
Succión insuficiente	Materia extraña bloqueando o método de instalación incorrecto	Compruebe si hay objetos extraños, alinee la válvula de aire y vuelva a instalarla

INSTRUCTIONS FOR USE

VACUUM PUMP BOMVAC02



PLEASE READ THE INSTRUCTIONS CAREFULLY BEFORE USE. KEEP THE MANUAL FOR FUTURE REFERENCE

Turn on/off

Battery indicator:

The power status is displayed through 5 LED lights, as shown in the figure:

	5%-20%
	20%-40%
	40%-60%
	60%-80%
	80%-100%



Double click: Turn ON

Click once: Turn OFF

Product manual

Function

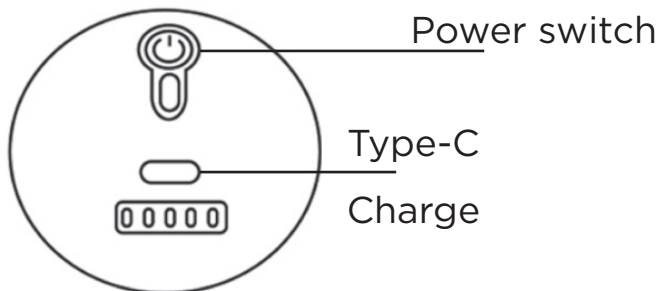

Low battery indicator

When the last bar of the LED light flashes, it needs to be charged.

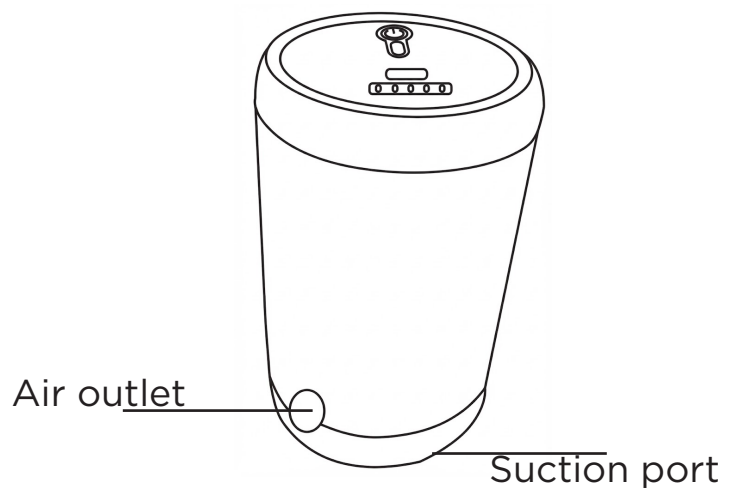

We suggest you to fully charge the air pump before use for getting the best results

Charging voltage: 5V/1A
Height: 106mm
Weight: 147g

Battery capacity $\approx 1500\text{mAh}$
Output flow rate minutes $\leq 150\text{l}$
Exhaust air pressure $\approx 4000\text{Pa}$

Gas Nozzle

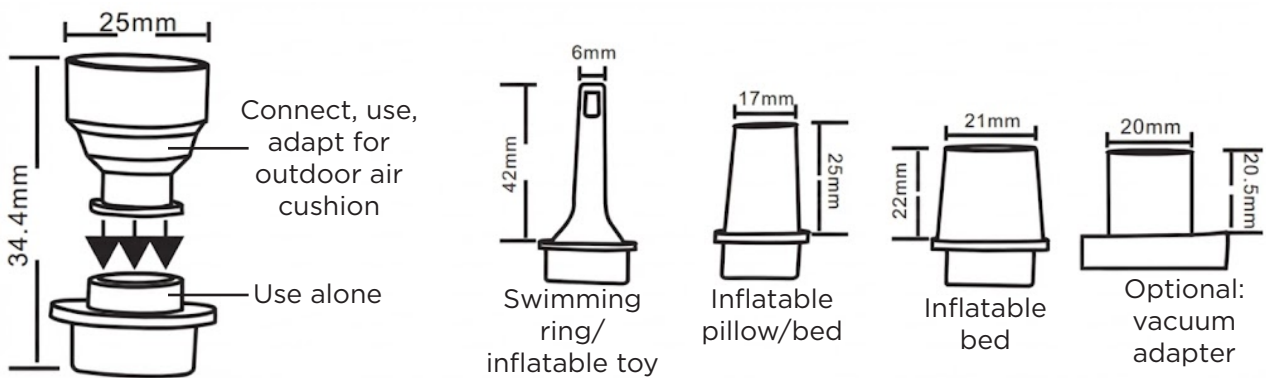

User manual

1) Inflatable:

2) Inhale:

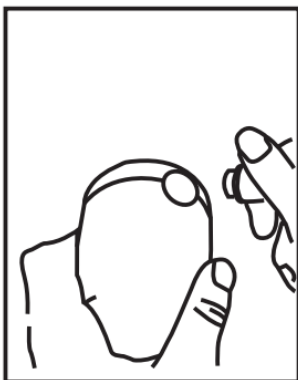

Choose a suitable gas nozzle

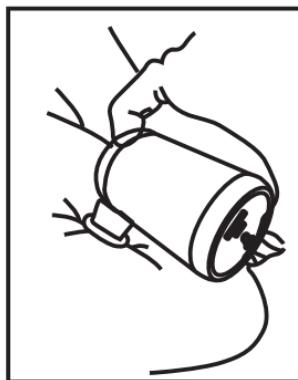

Connect the inflatable product



Choose a suitable gas nozzle



Connect aspiration products

Precautions

1. Do not allow children to use this product.
2. Avoid humidity, dirt intrusion, or dropping the device.
3. Do not throw the product into fire or discard it improperly, as it contains built-in batteries.
4. A standard-compliant power adapter must be used.
5. Do not use for more than 5 minutes continuously; allow to cool for at least 5 minutes before reusing.
6. Avoid high-temperature environments, direct sunlight, and contact with water or other liquids that could cause a short circuit.
7. Do not block the inlet during inflation; ensure smooth airflow.
8. Perform necessary inspections before use. If abnormalities are found, do not use the device.
9. If abnormal noise or overheating occurs during operation, shut down immediately and wait for the temperature to drop before using again.
10. Do not store the product in extremely cold or hot places. Excessive use or overheating will shorten the product's life.

Troubleshooting

Phenomenon	Reason	Solution
Not working	Light does not light up	Need to charge
Insufficient suction	Foreign matter is blocked or incorrect installation method	Check for foreign objects, align the air valve and reinstall it

INSTRUÇÕES DE USO

BOMBA DE VÁCUO BOMVAC02



LEIA ATENTAMENTE AS INSTRUÇÕES ANTES DE USAR. GUARDE O MANUAL PARA FUTURAS CONSULTAS

Ligado/Desligado

Indicador de bateria:

O estado da energia é exibido através de 5 luzes LED, como mostrado na figura:

	5%-20%
	20%-40%
	40%-60%
	60%-80%
	80%-100%



Duplo clique: Ligar
Clique uma vez: Desligar

Manual do produto

Função

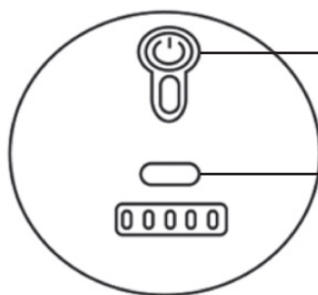

Interruptor de alimentação

Carregamento
Tipo-C

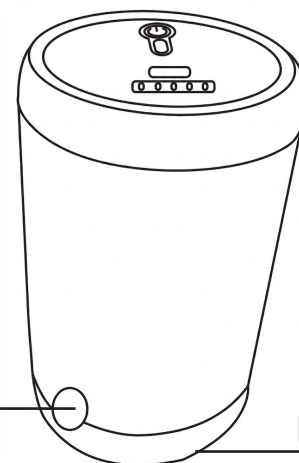

Saída de ar

Porta de
sucção

Indicador de bateria fraca:

Quando a última barra da luz LED pisca, precisa ser carregada.

Sugerimos carregar totalmente a bomba de ar antes de usá-la para obter os melhores resultados.

Tensão de carregamento:
5V/1A

Altura: 106mm

Peso: 147g

Capacidade da bateria $\approx 1500\text{mAh}$

Fluxo de saída por minuto $\leq 150\text{l}$

Pressão de ar de exaustão $\approx 4000\text{Pa}$

Bocal de gás

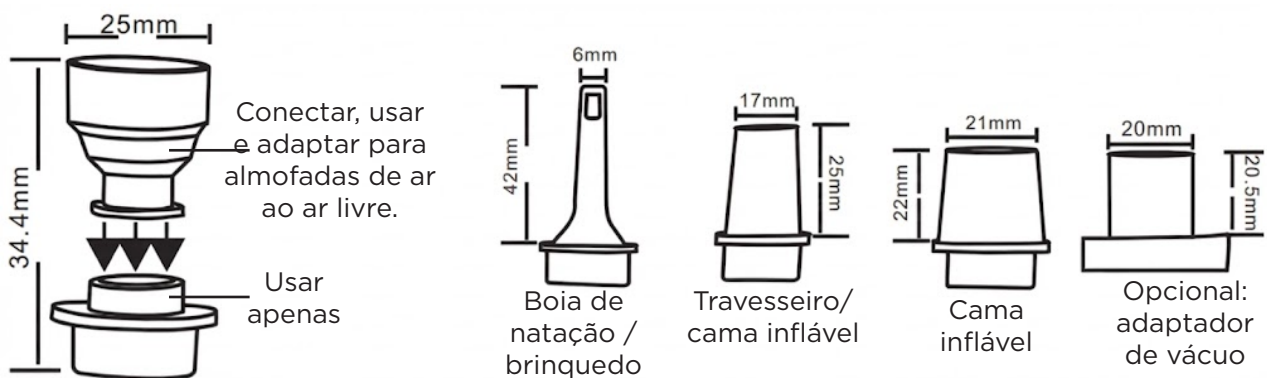

Manual do usuário

1) Inflar:



Escolha um bocal de gás adequado

2) Inspirar:

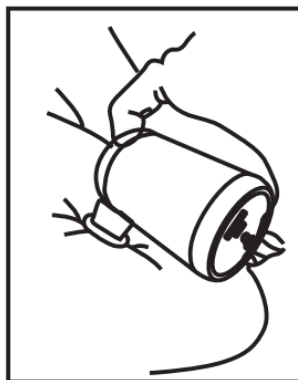

Conecte o produto inflável.



Escolha um bocal de gás adequado



Conecte produtos de aspiração

Precauções

1. Não permita que crianças usem este produto.
2. Evite umidade, a intrusão de sujeira ou deixar cair o dispositivo.
3. Não jogue o produto no fogo nem o descarte incorretamente, pois contém baterias integradas.
4. Deve ser utilizado um adaptador de energia que cumpra as normas.
5. Não o use por mais de 5 minutos seguidos; deixe esfriar por pelo menos 5 minutos antes de usar novamente.
6. Evite ambientes de alta temperatura, luz solar direta e contato com água ou outros líquidos que possam causar um curto-circuito.
7. Não bloqueie a entrada durante o inflamento; garanta um fluxo de ar suave.
8. Realize as inspeções necessárias antes do uso. Se encontrar anomalias, não use o dispositivo.
9. Se ocorrer um ruído anormal ou superaquecimento durante o funcionamento, desligue-o imediatamente e espere a temperatura baixar antes de usá-lo novamente.
10. Não armazene o produto em locais extremamente frios ou quentes. O uso excessivo ou o superaquecimento encurtarão a vida útil do produto.

Solução de Problemas

Fenômeno	Razão	Solução
Não funciona	A luz não acende	Precisa de carga
Sucção insuficiente	Matéria estranha bloqueando ou método de instalação incorreto	Verifique se há objetos estranhos, alinhe a válvula de ar e reinstale-a

¿Necesitás ayuda?

Ingresa a nuestro soporte técnico escaneando el QR o escribinos por nuestros canales oficiales.



11 6260 1114 (sólo texto)



serviciotecnico@bidcom.com.ar



www.bidcomservice.com.ar

Bidcom
SERVICE

